

1

# Руководство по эксплуатации

# TOYOTA RAV4

## Тойота Центр Ставрополь

[www.toyotastav.ru](http://www.toyotastav.ru)

+7 (8652) 52-02-02



<b>Иллюстрированный указатель</b>	Поиск по иллюстрациям	
<b>Безопасность</b>	Обязательно для ознакомления (Основные разделы: детское кресло, противоугонная система)	1
<b>Информация о состоянии автомобиля и индикаторы</b>	Считывание информации, относящейся к вождению (Основные разделы: приборы, многофункциональный дисплей)	2
<b>Перед началом движения</b>	Открывание и закрывание дверей и окон, регулировка перед началом движения (Основные разделы: ключи, двери, сиденья, электрические стеклоподъемники)	3
<b>Вождение</b>	Инструкции и рекомендации, необходимые при вождении (Основные разделы: запуск двигателя, заправка)	4
<b>Оборудование салона автомобиля</b>	Использование оборудования салона автомобиля (Основные разделы: кондиционер воздуха, места для хранения)	5
<b>Техническое обслуживание и уход за автомобилем</b>	Уход за автомобилем и порядок технического обслуживания (Основные разделы: уход за салоном и наружными поверхностями автомобиля, лампы)	6
<b>При возникновении неисправности</b>	Что делать в случае неисправности и аварийной ситуации (Основные разделы: если разряжена аккумуляторная батарея, если спущена шина)	7
<b>Технические характеристики автомобиля</b>	Технические характеристики автомобиля, настраиваемые функции (Основные разделы: топливо, масло, давление воздуха в шинах)	8
<b>Указатель</b>	Поиск по признакам Алфавитный указатель	

Справочная информация.....	6
Чтение данного руководства .....	11
Способы поиска информации.....	12
Иллюстрированный указатель.....	14

## 1 Безопасность

<b>1-1. Безопасная эксплуатация</b>	
Перед началом движения.....	24
Безопасность движения .....	25
Ремни безопасности .....	26
Подушки безопасности SRS.....	30
Меры предосторожности в отношении выхлопных газов.....	37
<b>1-2. Безопасность детей</b>	
Ребенок в автомобиле .....	38
Системы безопасности для детей....	38
<b>1-3. Кнопка экстренного вызова</b>	
TOYOTA Connect .....	52
<b>1-4. Противоугонная система</b>	
Иммобилайзер двигателя.....	67
Сигнализация .....	70

## 2 Информация о состоянии автомобиля и индикаторы

<b>2-1. Приборная панель</b>	
Предупреждающие световые сигналы и индикаторы .....	74
Приборы (с 4,2-дюймовым дисплеем) .....	79
Приборы (с 7-дюймовым дисплеем) .....	82
Многофункциональный дисплей ....	85
Информация о расходе топлива .....	93

## 3 Перед началом движения

<b>3-1. Информация о ключах</b>	
Ключи.....	96
<b>3-2. Открывание, закрывание и запираание дверей</b>	
Боковые двери .....	101
Дверь багажника.....	105
Интеллектуальная система входа и запуска.....	109
<b>3-3. Регулировка сидений</b>	
Передние сиденья.....	114
Задние сиденья .....	115
Подголовники .....	117
<b>3-4. Регулировка рулевого колеса и зеркал заднего вида</b>	
Рулевое колесо.....	119

Внутреннее зеркало заднего вида ..	120
Наружные зеркала заднего вида....	121
<b>3-5. Открывание/закрывание окон и люка</b>	
Электрические стеклоподъемники ..	123
Люк .....	125
Панорамный люк .....	128

## 4 Вождение

<b>4-1. Перед началом движения</b>	
Управление автомобилем .....	134
Груз и багаж .....	139
Буксировка прицепа .....	141
<b>4-2. Вождение</b>	
Переключатель двигателя (зажигание) (автомобили без интеллектуальной системы входа и запуска).....	142
Переключатель двигателя (зажигание) (автомобили с интеллектуальной системой входа и запуска).....	143
CVT (автоматическая бесступенчатая трансмиссия) .....	147
Рычаг переключения указателей поворота .....	150
Стояночный тормоз .....	151
Система удержания тормоза.....	154
<b>4-3. Использование световых приборов и стеклоочистителей</b>	
Переключатель света фар .....	156
АНВ (автоматический дальний свет фар) .....	159
Переключатель противотуманных фар.....	161
Стеклоочистители и омыватели лобового стекла.....	162
Стеклоочиститель и омыватель заднего стекла .....	163
<b>4-4. Заправка</b>	
Открывание крышки заливной горловины топливного бака.....	165
<b>4-5. Использование систем помощи водителю</b>	
Toyota Safety Sense .....	167
PCS (система предаварийной безопасности).....	172
LTA (система отслеживания полосы движения) .....	178
Динамический радарный круиз-контроль в полном диапазоне скоростей.....	186
Круиз-контроль.....	195

Датчик системы помощи при парковке Toyota .....	197
Интеллектуальная система Stop & Start.....	202
Переключатель режимов движения .....	208
Система Multi-terrain Select (автомобили с полным приводом 4WD).....	210
Переключатель режима движения по заснеженной поверхности (автомобили с полным приводом 4WD).....	213
Система помощи при спуске с возвышенности .....	214
Системы помощи водителю .....	215
<b>4-6. Основные рекомендации по вождению</b>	
Основные рекомендации по вождению зимой.....	221
Меры предосторожности при управлении универсальным автомобилем повышенной вместимости.....	223

## **5 Оборудование салона автомобиля**

<b>5-1. Использование системы кондиционирования воздуха и функции устранения запотевания стекол</b>	
Система кондиционирования воздуха с ручным управлением.....	228
Система кондиционирования воздуха с автоматическим управлением.....	232
Подогрев сидений.....	238
<b>5-2. Использование приборов освещения салона</b>	
Перечень приборов освещения салона .....	239
<b>5-3. Использование мест хранения</b>	
Перечень мест хранения .....	241
Оснащение багажника .....	245
<b>5-4. Использование прочего оборудования салона автомобиля</b>	
Прочее оборудование салона автомобиля.....	248

## **6 Техническое обслуживание и уход за автомобилем**

<b>6-1. Техническое обслуживание и уход за автомобилем</b>	
Очистка и защита наружных поверхностей автомобиля .....	254
Очистка и защита салона автомобиля .....	256
<b>6-2. Техническое обслуживание</b>	
Требования к техническому обслуживанию .....	259
Плановое техническое обслуживание.....	261
<b>6-3. Самостоятельное техническое обслуживание</b>	
Меры предосторожности при самостоятельном техническом обслуживании .....	267
Капот.....	269
Установка напольного домкрата .....	270
Отсек двигателя .....	272
Шины.....	278
Давление в шинах .....	286
Колеса .....	287
Фильтр кондиционера .....	288
Замена лент стеклоочистителей .....	290
Элемент питания пульта беспроводного дистанционного управления/электронного ключа.....	293
Проверка и замена плавких предохранителей.....	296
Лампы .....	298

## **7 При возникновении неисправности**

<b>7-1. Важная информация</b>	
Аварийные сигналы.....	306
Если требуется экстренно остановить автомобиль .....	306
Если автомобиль заливает водой .....	307
<b>7-2. Действия в экстренных ситуациях</b>	
Если необходима буксировка автомобиля .....	309
Если есть сомнения в исправности автомобиля .....	312
Система отключения топливного насоса.....	313
Если горит сигнальная лампа или звучит предупреждающий сигнал.....	314
Если отображается предупреждение.....	321
Если спущена шина .....	324
Если двигатель не заводится .....	331
Если потерян ключ от автомобиля.....	333
Если электронный ключ не работает	

должным образом (автомобили с интеллектуальной системой входа и запуска) .....	333
Если аккумуляторная батарея автомобиля разряжена .....	335
Если автомобиль перегрелся .....	339
Если автомобиль увяз .....	341

## **8 Технические характеристики автомобиля**

### **8-1. Технические характеристики**

Данные для технического обслуживания (топливо, уровень масла и т.д.).....	344
Сведения о топливе .....	358

### **8-2. Персональная настройка**

Персонально настраиваемые функции.....	359
--	-----

### **8-3. Инициализация**

Системы, требующие инициализации .....	366
--	-----

## **Указатель**

Что делать, если... (Устранение неполадок) .....	368
Алфавитный указатель.....	371



## Справочная информация

### Основное руководство владельца автомобиля

Обратите внимание, что данное руководство предназначено для всех моделей и содержит описание всего оборудования, в том числе приобретаемого дополнительно. Поэтому в него может быть включено описание оборудования, которое не установлено на Вашем автомобиле.

Все технические характеристики приведены на момент издания настоящего руководства. Однако, поскольку Toyota постоянно совершенствует свою продукцию, содержание данного руководства может быть обновлено в любое время без предварительного уведомления.

В зависимости от технических характеристик автомобиль, показанный на иллюстрациях, может отличаться от Вашего автомобиля по комплектации.

### Шум со стороны днища автомобиля после глушения двигателя

В течение 5 часов после глушения двигателя можно услышать шум длительностью до нескольких минут, который раздается со стороны днища автомобиля. Это звук проверки утечки паров топлива, он не свидетельствует о неисправности автомобиля.

### Аксессуары, запасные части и модификация автомобиля Toyota

В настоящее время в продаже имеются как оригинальные запчасти и аксессуары Toyota, так и разнообразные не оригинальные запасные части и аксессуары для автомобилей Toyota. Если требуется замена какой-либо из оригинальных деталей или аксессуаров Toyota, корпорация Toyota рекомендует использовать для замены оригинальные запасные части и аксессуары Toyota или другие запасные части и аксессуары надлежащего качества.

Корпорация Toyota не принимает на себя ответственности и не предоставляет никаких гарантий на запасные части и аксессуары, которые не являются оригинальными изделиями Toyota, а также на работы по замене или установке подобных изделий. Кроме того, ущерб или неполадки в работе, связанные с использованием неоригинальных запасных частей или аксессуаров Toyota, не покрываются гарантией.

Не допускается использование неоригинальных изделий Toyota для модификации автомобиля, так как это может повлиять на эксплуатационную пригодность, безопасность и срок службы автомобиля, а также может привести к нарушению местного законодательства. Кроме того, ущерб или неполадки в работе, связанные с модификациями автомобиля, не покрываются гарантией.

## Установка системы РЧ-передатчика

Установка в автомобиле системы РЧ-передатчика может повлиять на работу таких электронных систем, как:

- Система распределенного впрыска топлива/система последовательного распределенного впрыска топлива
- Toyota Safety Sense
- Система круиз-контроля
- Антиблокировочная тормозная система
- Система подушек безопасности SRS

Система преднатяжения ремней безопасности

Поэтому перед установкой системы РЧ-передатчика обязательно проконсультируйтесь с авторизованным ритейлером Toyota или другими специалистами относительно мер предосторожности или специальных рекомендаций по установке РЧ-передатчиков.

**Дополнительную информацию о полосах частот, уровнях мощности, местах установки антенн и мерах предосторожности при установке РЧ-передатчиков можно получить по запросу у любого авторизованного ритейлера Toyota.**





### Регистрация данных о состоянии автомобиля

Автомобиль оснащен современными электронными устройствами управления, которые регистрируют определенные данные, такие как:

- Число оборотов двигателя/число оборотов электродвигателя (тягового двигателя)
- Состояние акселератора
- Состояние тормозов
- Скорость автомобиля
- Статус работы систем помощи водителю
- Изображения с фронтальной камеры (только при активации определенных систем безопасности, которые могут различаться в зависимости от комплектации автомобиля)

Регистрируемые данные различаются в зависимости от класса и дополнительного оборудования, которым оснащен автомобиль.

Эти электронные устройства управления не записывают разговоры или звуки, и они записывают изображения снаружи автомобиля только в определенных ситуациях.

#### ● Использование данных

Toyota может использовать зарегистрированные данные для диагностики неисправностей, для проведения научных исследований и разработок, а также для улучшения качества.

Toyota не будет разглашать зарегистрированные данные третьим лицам, за исключением следующих случаев:

- С согласия владельца автомобиля или с согласия арендатора (если автомобиль получен в аренду)
- В ответ на официальное требование полиции, судебных органов или правительственных учреждений.
- Для использования компанией Toyota в судебном процессе.
- В исследовательских целях, когда данные не привязаны к конкретному автомобилю или владельцу автомобиля.

- Записанные изображения можно стереть, обратившись к любому авторизованному дилеру Toyota.

Функцию записи изображений можно отключить. Однако, если функция отключена, то данные за тот промежуток времени, когда система не работала, будут недоступны.

### Регистратор данных о событиях

Автомобиль оснащен регистратором данных о событиях (EDR). Основная функция регистратора EDR заключается в записи данных при столкновении или в ситуациях, близких к столкновению (например, при срабатывании подушек безопасности или при наезде на препятствие на дороге), тем самым помогая оценить работу систем автомобиля.

Регистратор EDR предназначен для записи динамики автомобиля и данных систем безопасности в течение коротких промежутков времени (обычно 30 секунд или менее).

Однако, в зависимости от степени тяжести и типа столкновения данные могут не записаться.

Регистратор EDR, установленный в Вашем автомобиле, регистрирует следующие данные:

- Данные о работе систем автомобиля;
- Степень нажатия водителем на педали газа и/или тормоза (если они были нажаты); и
- Скорость движения автомобиля.

Эти данные помогают проанализировать и лучше понять, что происходит во время столкновения, и обстоятельства получения травм людьми.

Примечание: регистратор EDR записывает данные только при определенной степени тяжести столкновения; регистратор EDR не ведет запись при нормальном движении автомобиля и не ведет запись личных данных (таких как имя, пол, возраст и место столкновения).



Однако третьи стороны (такие как правоохранительные органы) могут приобщать данные с регистраторов EDR к информации для установления личности, полученной в ходе стандартных процедур расследования несчастных случаев.

Для считывания данных, записанных регистратором EDR, требуется специальное оборудование и право доступа к автомобилю или регистратору EDR. Кроме производителя автомобиля, третьи стороны, имеющие специализированное оборудование (например, правоохранительные органы) также могут считывать данные, если у них есть право доступа к автомобилю или регистратору EDR.

● Разглашение данных, записанных регистратором EDR

Toyota не будет разглашать данные, записанные EDR, третьим лицам, за исключением следующих случаев:

- С согласия владельца автомобиля (или арендатора автомобиля);
- В ответ на официальный запрос
- Для использования компанией Toyota или Продавцом автомобиля в судебном или претензионном процессе.

В качестве источника данных о скорости автомобиля используется среднее значение датчиков скорости каждой шины.

- Описание механизма перезаписи незаблокированных событий в памяти устройства и переопределяемых типов событий и т. д.

Согласно GB39732-2020 п. 4.3.4.1

Незаблокированные события могут перезаписываться последующими событиями в хронологическом порядке.

Никакого другого механизма перезаписи нет.

- Метод реализации функции интеллектуального управления, соответствующих элементов данных и т. д.

Элементы данных, относящиеся к интеллектуальным функциям управления, перечисленные в таблице 3 стандарта GB39732-2020 (система круиз-контроля, адаптивная система круиз-контроля, антиблокировочная тормозная система, автоматическая система экстренного торможения, электронная система контроля устойчивости и система контроля тяги), записываются в соответствии с требованиями стандарта GB39732-2020, данные функции не интегрированы в другие системы, данные данных функций не записываются другими системами.

### При управлении автомобилем

Управлять автомобилем можно только после получения водительского удостоверения.

Соблюдайте местное законодательство и установленные правила дорожного движения и всегда придерживайтесь принципов безопасного вождения.

### Утилизация автомобиля Toyota

Подушки безопасности SRS и узлы преднатяжения ремней безопасности автомобиля Toyota содержат взрывоопасные химикаты. Утилизация автомобиля с подушками безопасности и узлами преднатяжения ремней безопасности может привести к несчастным случаям, например к пожару. Перед утилизацией необходимо демонтировать и утилизировать системы подушек безопасности SRS и узлы преднатяжения ремня безопасности на специализированной станции технического обслуживания или у авторизованного ритейлера Toyota.

### Защита окружающей среды

- Бывшие в употреблении детали и отработанное масло

Утилизируйте использованные детали и отработанное масло надлежащим образом. Ненадлежащая утилизация может привести к загрязнению окружающей среды.

Перед утилизацией автомобиля проконсультируйтесь с авторизованным ритейлером, у которого вы приобрели автомобиль.

Экономичное использование автомобиля с целью защиты окружающей среды

Старайтесь не допускать чрезмерно долгой работы двигателя на холостых оборотах, избегайте слишком сильного нажатия на педаль газа, соблюдайте установленное законом ограничение скорости и всегда придерживайтесь безопасного стиля вождения

### Модель автомобиля

В данном руководстве содержатся инструкции по эксплуатации для следующих моделей:

CA64642XXE6,  
CA64644XME6,  
CA64642XGE6,  
CA64644XME6,  
CA64644XGE6

### Считывание идентификационного номера автомобиля

#### ■ Установка оборудования для диагностики неисправностей

Подсоедините оборудование для диагностики неисправностей к разъему, чтобы считать информацию об идентификационном номере автомобиля.

Не подсоединяйте к разъему никаких других электрических устройств, кроме оборудования для диагностики. Несоблюдение этого требования может привести к непредвиденным последствиям, таким как неблагоприятное воздействие на электронные компоненты или повреждение аккумуляторной батареи.

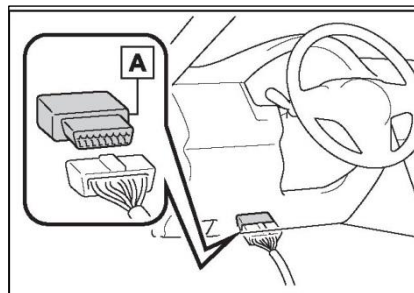

A Разъем для диагностического оборудования

#### ■ Считывание идентификационного номера автомобиля

- 1 Выключите зажигание.
  - 2 Подсоедините оборудование для диагностики к разъему.
  - 3 Переведите переключатель двигателя в положение ON.
  - 4 Включите оборудование для диагностики.
  - 5 Выберите соответствующий пункт «МЕНЮ» диагностического оборудования, чтобы считать информацию об идентификационном номере автомобиля.
- Инструкции по использованию «МЕНЮ» см. в руководстве по эксплуатации диагностического оборудования.

**■ Покупка оборудования для считывания информации об идентификационном номере автомобиля**

Для считывания информации об идентификационном номере автомобиля можно использовать устройство «GTS Basic» (Global Tech Stream Basic).

Чтобы приобрести устройство «GTS Basic», перейдите на главную страницу вебсайта дистрибьютора ниже и ознакомьтесь с информацией о розничных продавцах и их контактными данными.

**«QR Code»**

Словосочетание «QR Code» является зарегистрированным товарным знаком Denso Corporation в Японии и других странах.



**Предупреждение**

**■ Общие меры предосторожности во время вождения**

Вождение в нетрезвом состоянии: запрещается управлять автомобилем, находясь под воздействием алкоголя или лекарственных препаратов, которые могут повлиять на способность управления автомобилем. Алкоголь и некоторые лекарственные средства замедляют реакцию, снижают мыслительные способности и ухудшают координацию движений, что может привести к аварии и, в результате, к серьезным травмам или летальному исходу.

Безопасное вождение: управляйте автомобилем с повышенной осторожностью. Будьте готовы к возможным ошибкам других водителей или пешеходов, чтобы успеть вовремя среагировать и предотвратить аварию.

Концентрация водителя: всегда концентрируйте все свое внимание на дороге. Все действия, отвлекающие водителя, например регулировка органов управления, разговоры по мобильному телефону или чтение, может привести к аварии и, в результате, к серьезным травмам или летальному исходу как для Вас, так и для пассажиров и других лиц.

**■ Основные меры предосторожности, связанные с безопасностью детей**

В любом случае не оставляйте детей в автомобиле без присмотра, не давайте детям ключи и не позволяйте детям пользоваться ключами.

Дети могут завести двигатель автомобиля или перевести рычаг управления трансмиссией в нейтральное положение. Также существует опасность того, что дети могут нанести себе травмы, играя со стеклоподъемниками боковых окон, люком или панорамным люком, либо с другим оборудованием автомобиля. Кроме того, сильный нагрев салона автомобиля или, наоборот, слишком низкая температура в салоне могут быть смертельно опасны для детей.

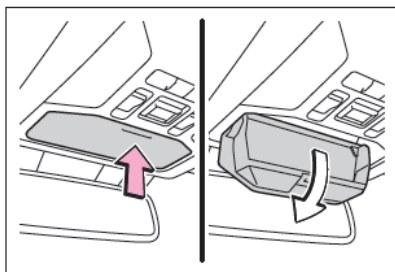

**Чтение данного руководства****Объяснение значения символов, используемых в данном руководстве****Символы, используемые в данном руководстве**

Символ	Значение
	<b>Предупреждение:</b> Обозначает правила, несоблюдение которых может привести к серьезным травмам или летальному исходу.
	<b>Внимание:</b> Обозначает правила, несоблюдение которых может привести к повреждению или вызвать неисправность автомобиля или его оборудования.
1 2 3...	Обозначает последовательность процедур по эксплуатации или выполнения работ. Выполняйте шаги в порядке нумерации.

**Символы, используемые в иллюстрациях**

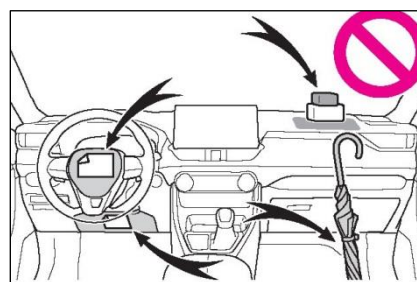
Символ	Значение
	Указывает на действие (нажатие, поворот и т.д.), используемое в работе с переключателями и другими устройствами.
	Указывает на результат операции (например, крышка открывается).



Символ	Значение
	Указывает на описываемый компонент или место.
	Означает «Запрещается», «Не делайте этого» или «Не допускайте этого».

**Способы поиска информации****■ Поиск по названию**

- Алфавитный указатель: → Стр. 371

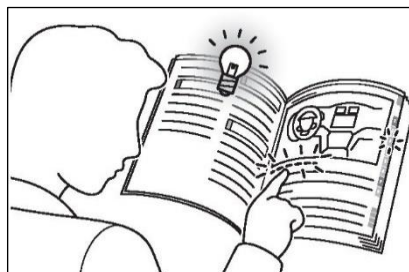
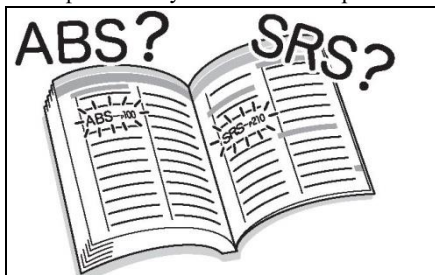
**■ Поиск по месту установки**

- Иллюстрированный указатель: → Стр. 14

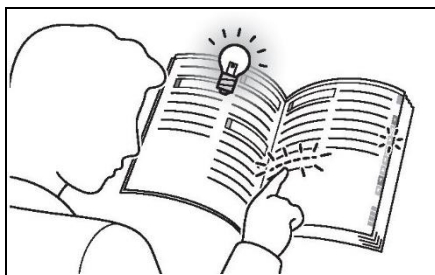
**■ Поиск по признакам или звукам**

- Что делать, если..... (устранение неисправностей): → Стр. 368

**■ Поиск по заголовкам**

- Оглавление: → Р.2





■ Внешний вид автомобиля

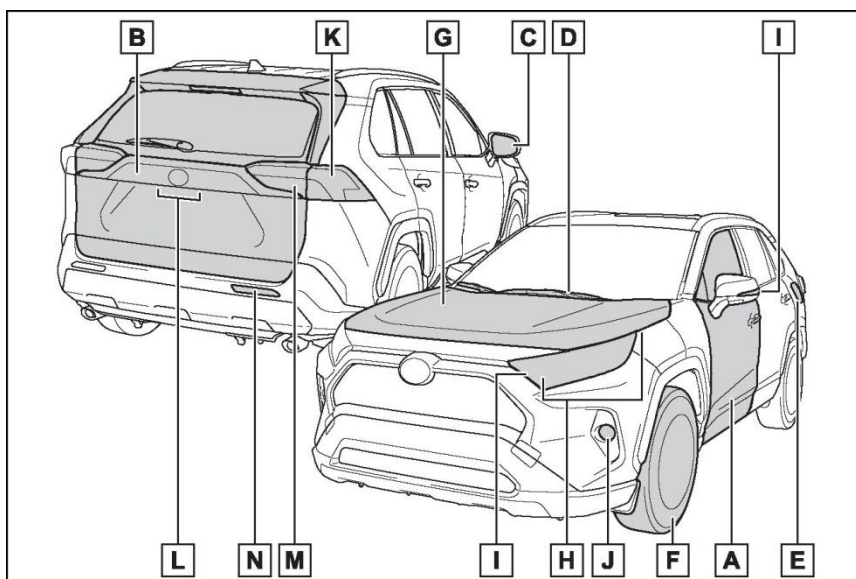

<b>A</b>	Боковые двери .....	Стр.101
	Запирание/отпирание .....	Стр.101
	Открывание/закрывание боковых окон.....	Стр.123
	Запирание/отпирание с помощью ключа .....	Стр.102, 333
	Предупреждения.....	Стр.321
<b>B</b>	Дверь багажника.....	Стр.105
	Запирание/отпирание .....	Стр.106
	Открывание снаружи автомобиля.....	Стр.107
	Предупреждения.....	Стр.321
<b>C</b>	Наружные зеркала заднего вида. ....	Стр.121
	Настройка положения зеркал заднего вида .....	Стр.121
	Складывание зеркал .....	Стр.121
	Устранение запотевания зеркал * .....	Стр.233
<b>D</b>	Стеклоочистители лобового стекла.....	Стр.162
	Меры предосторожности в зимнее время .....	Стр.221

	Замена ленты щетки стеклоочистителя .....	Стр.290
<b>E</b>	Дверца лючка заливной горловины топливного бака .....	Стр.165
	Способ заправки.....	Стр.165
	Тип топлива/емкость топливного бака.....	Стр.350
<b>F</b>	Шины .....	Стр.278
	Размер шин/давление в шинах .....	Стр.355
	Зимние шины/цепи противоскольжения .....	Стр.221
	Проверка шин/перестановка шин/система контроля давления в шинах	Стр.278
	Действия при спущенной шине .....	Стр.324
<b>G</b>	Капот .....	Стр.269
	Открывание .....	Стр.269
	Моторное масло.....	Стр.350
	Действия в случае перегрева .....	Стр.339
	Предупреждения.....	Стр.321
<b>Лампы наружных световых приборов</b>		
<b>(Способ замены: Стр.298; Мощность: Стр.357)</b>		
<b>H</b>	Фары/передние габаритные огни/дневные ходовые огни .....	Стр.156
<b>I</b>	Указатели поворота .....	Стр.150
<b>J</b>	Противотуманные фары.....	Стр.161
<b>K</b>	Стоп-сигналы/задние габаритные фонари/указатели поворота ..	Стр.150, 156
<b>L</b>	Фонари освещения номерного знака .....	Стр.156
<b>M</b>	Задние габаритные фонари .....	Стр.156
	Фонари заднего хода	
	Перевод рычага управления трансмиссией в положение R.....	Стр.147
<b>N</b>	Задние габаритные фонари .....	Стр.161

\*: при наличии

■ Приборная панель

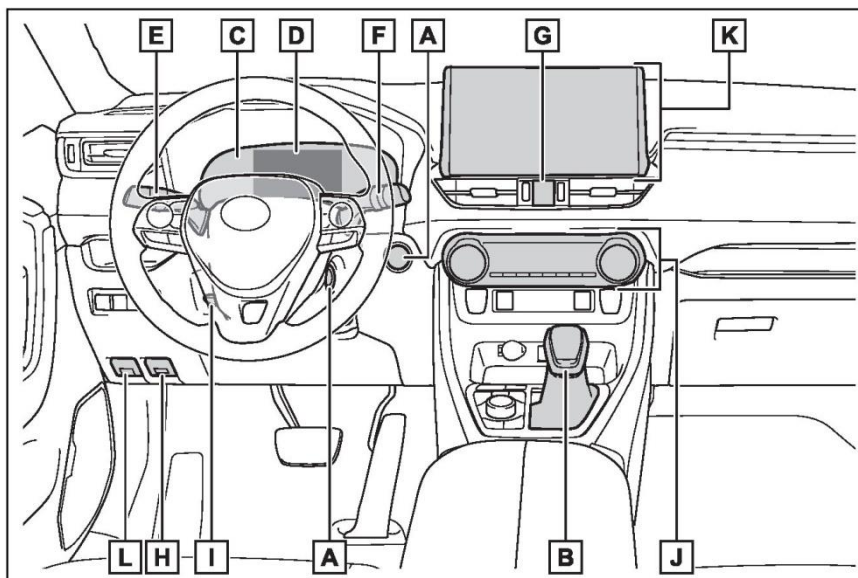

- A Переключатель двигателя ..... Стр. 142, 143  
 Запуск двигателя/переключение режимов ..... Стр. 142, 143, 145  
 Экстренная остановка двигателя ..... Стр.306  
 Если двигатель не запускается ..... Стр.331  
 Предупреждения\*<sup>1</sup> ..... Стр.321
- B Рычаг управления трансмиссией..... Стр.147  
 Перемещение рычага управления трансмиссией ..... Стр.148  
 Меры предосторожности при буксировке ..... Стр.309  
 Если не удастся переместить рычаг управления трансмиссией ..... Стр.149
- C Приборы ..... Стр.79, 82  
 Чтение показаний приборов/регулировка подсветки комбинации приборов ..... Стр.79, 80, 82, 85  
 Контрольные лампы/индикаторы ..... Стр.74  
 Если горят контрольные лампы ..... Стр.314
- D Многофункциональный дисплей ..... Стр.85  
 Индикация ..... Стр.85

	Если отображается предупреждающее сообщение .....	Стр.321
<b>E</b>	Рычаг указателей поворота.....	Стр.150
	Переключатель света фар .....	Стр.156
	Фары/передние габаритные огни/задние габаритные фонари/фонари освещения номерного знака/дневные ходовые огни .....	Стр.156
	Противотуманные фары/задний противотуманный фонарь .....	Стр.161
<b>F</b>	Переключатель стеклоочистителей и омывателя лобового стекла ....	Стр.162
	Переключатель стеклоочистителей и омывателя заднего стекла .....	Стр.163
	Использование.....	Стр.162, 163
	Добавление омывающей жидкости.....	Стр.277
<b>G</b>	Переключатели аварийных сигналов .....	Стр.306
<b>H</b>	Рычаг открывания замка капота.....	Стр.269
<b>I</b>	Рычаг блокировки регулировки наклона и вылета рулевого колеса.	Стр.119
	Регулировка .....	Стр.119
<b>J</b>	Система кондиционирования воздуха.....	Стр.228, 232
	Использование.....	Стр.228, 232
	Обогреватель заднего стекла .....	Стр.229, 233
<b>K</b>	Аудиосистема* <sup>1, 2</sup>	
<b>L</b>	Рычаг открывания дверцы лючка заливной горловины топливного бака .....	Стр.166

\* 1: при наличии

\* 2: см. «Руководство пользователя по системе навигации» или «Руководство пользователя по мультимедийной системе».

■ ПЕРЕКЛЮЧАТЕЛИ

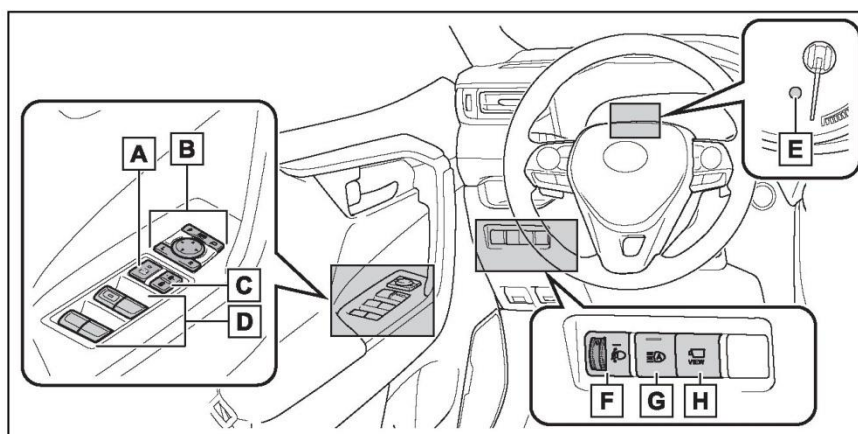

- A Переключатель блокировки окон..... Стр.125
- B Регуляторы наружных зеркал заднего вида ..... Стр.121
- C Переключатели запираания дверей ..... Стр.104
- D Переключатели электрических стеклоподъемников ..... Стр.123
- E Переключатель «ODO TRIP» ..... Стр.80, 85
- F Рукоятка ручной регулировки высоты луча фар ..... Стр.157
- G Переключатель автоматического дальнего света фар\*<sup>1</sup> ..... Стр.159
- H Переключатель камеры\*<sup>2</sup>

\* 1: при наличии

\* 2: см. «Руководство пользователя по системе навигации ».

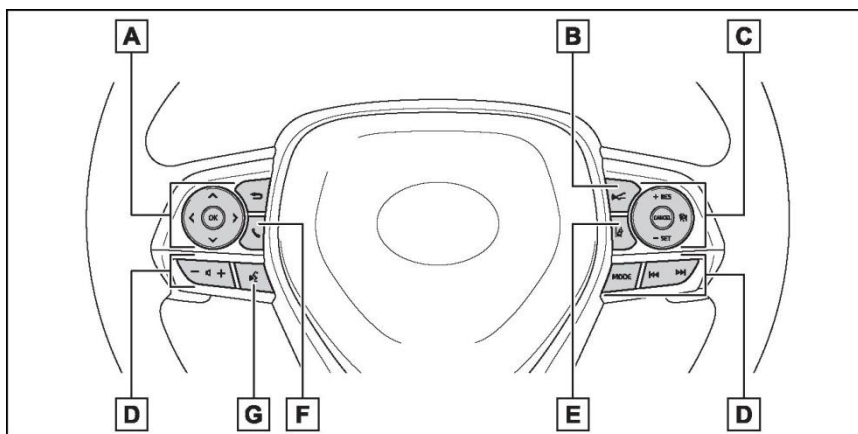

- A** Переключатели управления приборам..... Стр.86
- B** Переключатель контроля расстояния между автомобилями<sup>\*1</sup>..... Стр.191
- C** Переключатель круиз-контроля  
Динамический радарный круиз-контроль в полном диапазоне  
скоростей<sup>\*1</sup>..... Стр.186  
Круиз-контроль<sup>\*1</sup>..... Стр.195
- D** Переключатели дистанционного управления аудиосистемой<sup>\*2</sup>
- E** Переключатель системы LTA (Система отслеживания полосы)<sup>\*1</sup>..... Стр.178
- F** Переключатель телефона<sup>\*2</sup>
- G** Переключатель голосового управления<sup>\*3, 4</sup>
- \* 1: при наличии
- \* 2: см. «Руководство пользователя по системе навигации» или «Руководство пользователя по мультимедийной системе».
- \* 3: см. «Руководство пользователя по системе навигации».
- \* 4: для автомобилей с мультимедийной системой: кнопка недоступна в данном автомобиле

\*

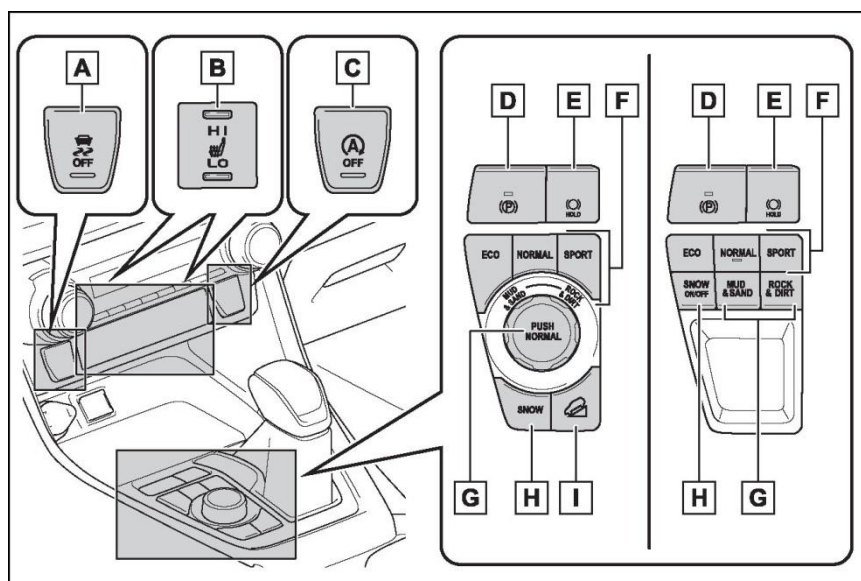

- A Переключатель VSC OFF ..... Стр.216
- B Регуляторы обогрева передних сидений\* ..... Стр.238
- C Переключатель системы Stop & Start ..... Стр.203
- D Переключатель стояночного тормоза ..... Стр.151
- Включение/выключение..... Стр.151
- Меры предосторожности в зимнее время ..... Стр.222
- Предупреждающий звуковой сигнал/предупреждающее сообщение ..... Стр.152, 153, 314
- E Переключатель системы удержания тормоза ..... Стр.154
- F Переключатель режимов движения ..... Стр.208
- G Переключатель системы Multi-terrain Select\* ..... Стр.210
- H Переключатель режима Snow (Снег)\* ..... Стр.213
- I Переключатель «DAC» \* ..... Стр.214

\* : при наличии

\*

■ Салон автомобиля

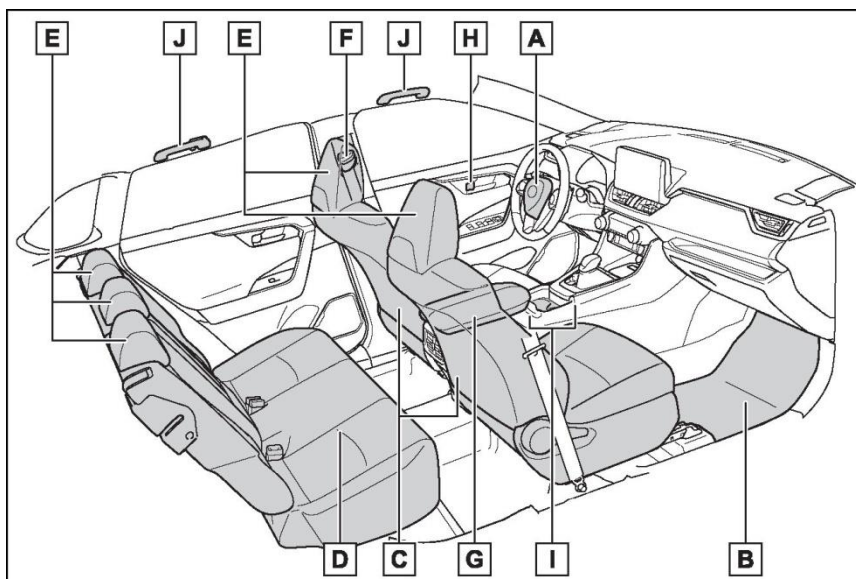

A	Подушки безопасности SRS.....	Стр.30
B	Коврики .....	Стр.24
C	Передние сиденья.....	Стр.114
D	Задние сиденья.....	Стр.115
E	Подголовники .....	Стр.117
F	Ремни безопасности .....	Стр.26
G	Вещевой отсек.....	Стр.242
H	Внутренние кнопки блокировки дверей.....	Стр.104
I	Держатели стаканов .....	Стр.242
J	Дополнительные ручки .....	Стр.250



■ Потолок

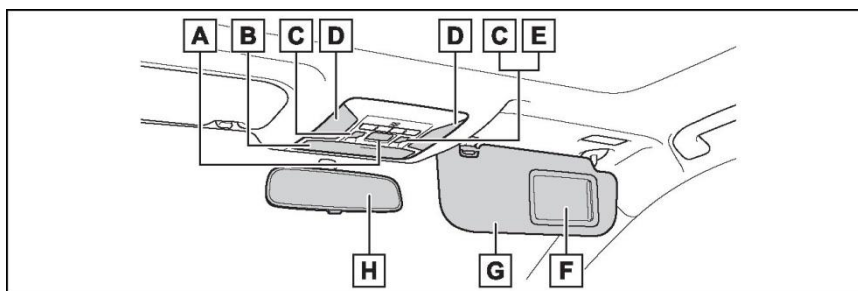

A	Кнопка «SOS» .....	Стр.52
B	Дополнительный отсек .....	Стр.243
C	Переключатели люка*1 .....	Стр.125
D	Лампы освещения салона*2 .....	Стр.239
	Лампы персонального освещения .....	Стр.240
E	Переключатель электрического солнцезащитного козырька *1 .....	Стр.128
F	Косметические зеркала .....	Стр.248
G	Солнцезащитные козырьки .....	Стр.248
H	Внутреннее зеркало заднего вида .....	Стр.120

\*1: при наличии

\*2: на рисунке показаны передние фонари, но такие же фонари установлены и сзади.

**1-1. Безопасная эксплуатация**

Перед началом движения .....	24
Безопасность движения .....	25
Ремни безопасности .....	26
Подушки безопасности SRS .....	30
Меры предосторожности в отношении выхлопных газов .....	37

**1-2. Безопасность детей**

Ребенок в автомобиле .....	38
Системы безопасности для детей.....	38

**1-3. Кнопка экстренного вызова**

TOYOTA Connect.....	52
---------------------	----

**1-4. Противоугонная система**

Иммобилайзер двигателя.....	67
Сигнализация.....	70

**Вождение**

**Перед началом движения обратите внимание на приведенные ниже меры предосторожности, чтобы обеспечить безопасность во время вождения автомобиля.**

**Установка ковриков**

Пользуйтесь только ковриками, специально предназначенными для автомобилей той же модели и того же года выпуска, что и Ваш автомобиль. Надежно закрепите коврики в месте установки.

1 Вставьте крюки (зажимы) крепления в проушины коврика.

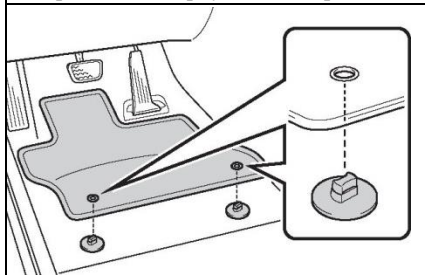

2 Поверните верхнюю головку каждого крюка (зажима) крепления для надежного закрепления коврика.

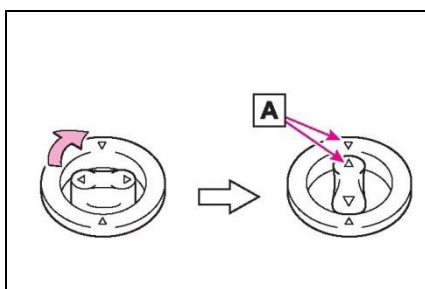

Обязательно совместите метки Δ и А.

Крюки (зажимы) крепления могут отличаться по форме от показанных на рисунке.

**⚠ Предупреждение:**

Пожалуйста, соблюдайте следующие меры предосторожности.

В противном случае коврик водителя может сдвинуться и помешать работе педалей во время движения. В результате возможен непредвиденный разгон автомобиля или сложности при торможении. Это может привести к аварии и, в результате, к серьезным травмам или летальному исходу.

**■ При установке коврика под ногами водителя**

- Запрещается использовать коврики, предназначенные для автомобилей других моделей или другого года выпуска, даже если это оригинальные коврики Toyota.
- Используйте только коврики, предназначенные для установки на месте водителя.
- Обязательно надежно закрепите коврик с помощью предусмотренных крюков (зажимов).
- Запрещается использовать два или более ковриков, положенных друг на друга.
- Не кладите коврик нижней стороной вверх или передней стороной назад.

**■ Перед началом движения**

- убедитесь в том, что коврик надежно закреплен в правильном месте с использованием всех предусмотренных крюков (зажимов). Особенно внимательно производите эту проверку после чистки пола.

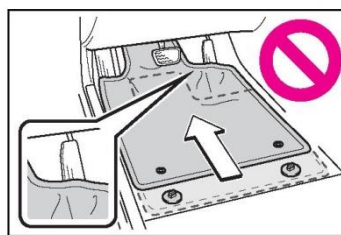

- При остановленном двигателе и рычаге управления трансмиссией в положении Р, полностью нажмите каждую педаль до упора и убедитесь, что коврик не мешает движению педалей.

## Безопасность движения

Для обеспечения безопасности движения перед началом движения отрегулируйте сиденье и зеркала.

## Правильное положение водителя при вождении

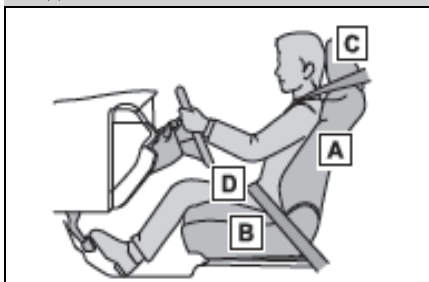

A Отрегулируйте угол наклона спинки таким образом, чтобы Вы сидели прямо и Вам не нужно было наклоняться вперед, чтобы управлять автомобилем. (Стр. 114)

B Отрегулируйте сиденье таким образом, чтобы Вы могли полностью выжать обе педали и чтобы руки были слегка согнуты в локтях, когда они лежат на рулевом колесе. (Стр. 114)

C Зафиксируйте подголовник в таком положении, чтобы его центр находился на уровне верхнего края ушей. (Стр. 117)

D Правильно пристегивайте ремень безопасности. (Стр. 27)

## ■ Правильное положение на сидении

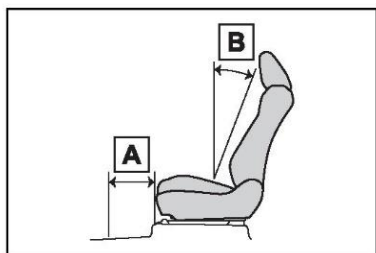

Положение сиденья

Угол наклона спинки сиденья

## ► Передние сиденья

Стандартное положение сиденья водителя*	240 мм
Стандартный угол наклона спинки сиденья	19°

## ► Задние сиденья

Стандартный угол наклона спинки сиденья	► Центральное: 22°
	► Боковые: 26°

\*: расстояние до крайнего переднего положения



## Предупреждение:

Пожалуйста, соблюдайте следующие меры предосторожности. Несоблюдение этих мер может привести к серьезным травмам или летальному исходу.

- Не регулируйте положение сиденья водителя во время движения. Это может привести к потере управления автомобилем.
- Не подкладывайте подушку между спиной водителя или пассажира и спинкой сиденья. Подушка может помешать принять правильное положение и снизить эффективность ремней безопасности и подголовников.
- Не кладите ничего под передние сиденья. Предметы, размещенные под передними сиденьями, могут застрять в направляющих полозьях сидений и помешать фиксации сидений. Это может привести к аварии и повреждению механизма регулировки.
- Всегда соблюдайте установленные законом ограничения скорости при движении по дорогам общего пользования.

**⚠ Предупреждение**

- При дальних поездках регулярно отдыхайте, не дожидаясь появления признаков усталости. Кроме того, если во время движения почувствуете усталость или сонливость, не продолжайте движение, а немедленно остановитесь для отдыха.

#### Правильное использование ремней безопасности

Перед началом движения убедитесь в том, что все пассажиры пристегнуты ремнями безопасности. (Стр. 27)

Применяйте подходящую для ребенка детскую систему безопасности до тех пор, пока он не вырастет настолько, чтобы ему подошли ремни безопасности автомобиля. (Стр. 38)

#### Регулировка зеркал заднего вида

Обязательно правильно отрегулируйте внутреннее зеркало заднего вида и наружные зеркала заднего вида, чтобы обеспечить хороший обзор позади автомобиля. (Стр.120, 121)

#### Ремни безопасности

**Перед началом движения убедитесь в том, что все пассажиры пристегнуты ремнями безопасности.**

#### ⚠ Предупреждение:

Соблюдайте приведенные ниже меры предосторожности, чтобы снизить риск получения травмы в случае резкого торможения, резкого изменения направления движения или аварии.

Несоблюдение этих мер может привести к серьезным травмам или летальному исходу.

#### ■ Использование ремней безопасности

- Убедитесь в том, что все пассажиры пристегнуты ремнями безопасности.
- Обязательно правильно пристегивайте ремень безопасности.
- Каждый ремень безопасности должен использоваться только одним человеком. Он не должен использоваться одновременно несколькими людьми, в том числе детьми.
- Toyota рекомендует сажать детей на задние сиденья и обязательно использовать ремни безопасности и/или соответствующие системы безопасности для детей
- Для достижения комфортного положения не наклоняйте сиденье больше, чем это необходимо. Ремни безопасности действуют наиболее эффективно только тогда, когда пассажиры сидят прямо, опираясь на спинку сиденья.
- Не пропускайте плечевой ремень под рукой.
- Старайтесь располагать поясной ремень безопасности как можно ниже на бедрах.

**Предупреждение:****■ Беременные**

Следуйте советам врача и пристегивайте ремень безопасности соответствующим образом. (Стр. 27)

Беременные женщины, как и другие пассажиры, должны размещать поясной ремень безопасности как можно ниже на бедрах, а плечевой ремень безопасности должен быть полностью вытянут по диагонали по плечам, избегая касания ремнем окружности живота.

Неправильное размещение ремня безопасности при экстренном торможении или столкновении может стать причиной тяжелых травм или смертельного исхода не только для беременной женщины, но и для плода.

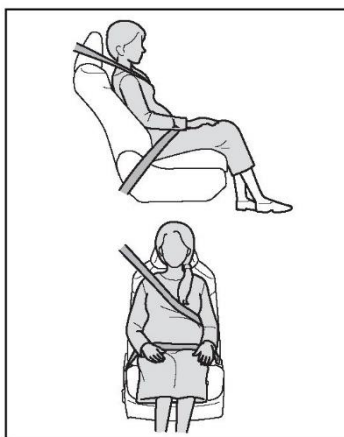
**■ Люди, страдающие различными заболеваниями**

Следуйте советам врача и пристегивайте ремень безопасности соответствующим образом. (Стр. 27)

**■ Если в автомобиле находятся дети**

Стр. 47

**■ Повреждение и износ ремня безопасности**

- Не допускайте защемления ремня безопасности, его ушка или замка при закрывании двери, так как это может привести к повреждению ремня безопасности.

- Регулярно проверяйте ремни безопасности. Проверяйте их на наличие порезов, признаков износа или ослабленных частей. Не пользуйтесь поврежденными ремнями безопасности, их следует заменить. Поврежденные ремни безопасности не защищают пассажира от серьезных травм или гибели.
- Убедитесь, что ремень и ушко ремня закреплены, и что ремень не перекручен.
- Если ремень безопасности неисправен, немедленно обратитесь к авторизованному ритейлеру Toyota.
- Если автомобиль попал в серьезную аварию, замените узлы сидений в сборе с ремнями безопасности, даже в случае отсутствия явных повреждений.
- Не пытайтесь установить, снять, модифицировать, разобрать или утилизировать ремни безопасности. При необходимости ремонта обратитесь к любому авторизованному ритейлеру Toyota. Неправильное обращение может привести к нарушениям в работе.

**Правильное использование ремней безопасности**

- Вытяните плечевой ремень так, чтобы он проходил через плечо, но не касался шеи и не соскальзывал с плеча.
- Поясной ремень расположите как можно ниже на бедрах.
- Отрегулируйте положение спинки сиденья. Сядьте прямо, так чтобы спина опиралась на спинку сиденья.

- Не перекручивайте ремень безопасности.

#### Использование ремня безопасности для детского сиденья

Ремни безопасности автомобиля были разработаны с учетом анатомии взрослого человека.

- Применяйте подходящую для ребенка детскую систему безопасности до тех пор, пока он не вырастет настолько, чтобы ему подходили ремни безопасности автомобиля. (Стр. 38)
- Если ребенок достаточно большой, чтобы пристегиваться ремнем безопасности автомобиля, следуйте инструкциям по использованию ремня безопасности.

(Стр. 26)

#### ■ Законы об использовании ремней безопасности

Если в вашей стране/регионе проживания действуют особые правила по использованию ремней безопасности, обратитесь к дилеру Toyota для замены или установки ремней безопасности.

#### Пристегивание и отстегивание ремня безопасности

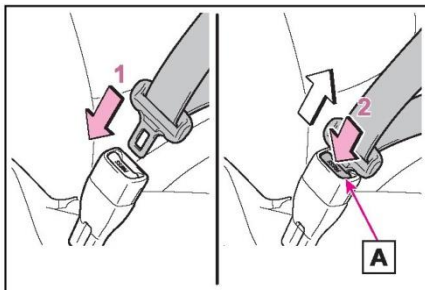

- 1 Чтобы пристегнуть ремень безопасности вставьте ушко ремня в замок до защелкивания.
- 2 Чтобы отстегнуть ремень нажмите на кнопку разблокировки А.

#### ■ Механизм натяжения ремней безопасности с блокировкой в аварийной ситуации (ELR)

В случае внезапной остановки или удара механизм заблокирует ремень безопасности. Если резко наклониться вперед, ремень

также может заблокироваться. При медленных плавных движениях ремень безопасности вытягивается, обеспечивая полную свободу движений.

#### Регулировка высоты плечевого анкера ремня безопасности (передние сиденья)

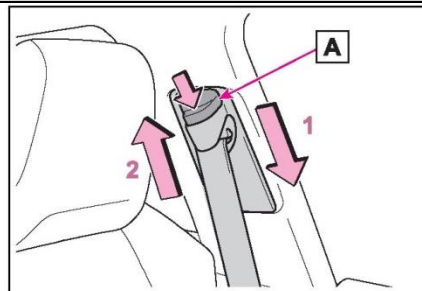

- 1 Нажав на кнопку разблокировки А, потяните плечевой анкер ремня безопасности вниз.
- 2 Потяните плечевой анкер ремня безопасности вверх.

Перемещайте узел регулировки высоты по необходимости вверх или вниз до защелкивания.



#### Предупреждение:

#### ■ Регулируемый плечевой анкер

Всегда следите за тем, чтобы плечевой ремень проходил через центр плеча. Ремень должен проходить подальше от шеи, но так, чтобы он не спадал с плеча. Невыполнение этого требования может снизить степень защиты при аварии и стать причиной серьезных травм или смерти в случае аварии, резкой остановки или неожиданного изменения направления движения.

#### Преднатяжители ремней безопасности (передние и задние боковые сиденья)

При сильных лобовых или боковых столкновениях преднатяжители ремней безопасности втягивают ремни безопасности, чтобы зафиксировать пассажиров на месте.

Преднатяжители ремней могут не сработать в случае легкого фронтального удара, легкого бокового удара, удара сзади или переворота автомобиля.

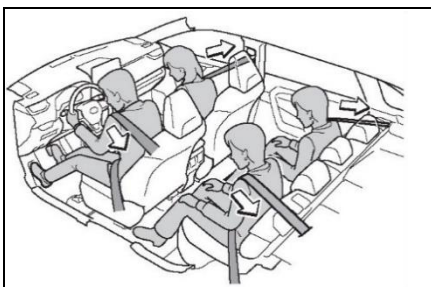

■ **Замена ремня после срабатывания преднатяжителя**

Если автомобиль подвергается нескольким столкновениям, преднатяжитель срабатывает только при первом столкновении, но не срабатывает при втором и последующих столкновениях



**Предупреждение:**

■ **Преднатяжители ремней безопасности**

Если преднатяжитель был активирован, загорается контрольная лампа SRS. В этом случае ремень безопасности не может быть повторно использован и должен быть заменен авторизованным ритейлером Toyota.

Несоблюдение этих требований может стать причиной серьезных травм, вплоть до летального исхода.



### Подушки безопасности SRS

Подушки безопасности SRS срабатывают при определенных типах ударов автомобиля, которые могут привести к серьезным травмам пассажиров. Подушки безопасности совместно с ремнями безопасности служат для снижения риска серьезной травмы или летального исхода.

### Система подушек безопасности SRS

#### ■ Расположение подушек безопасности SRS

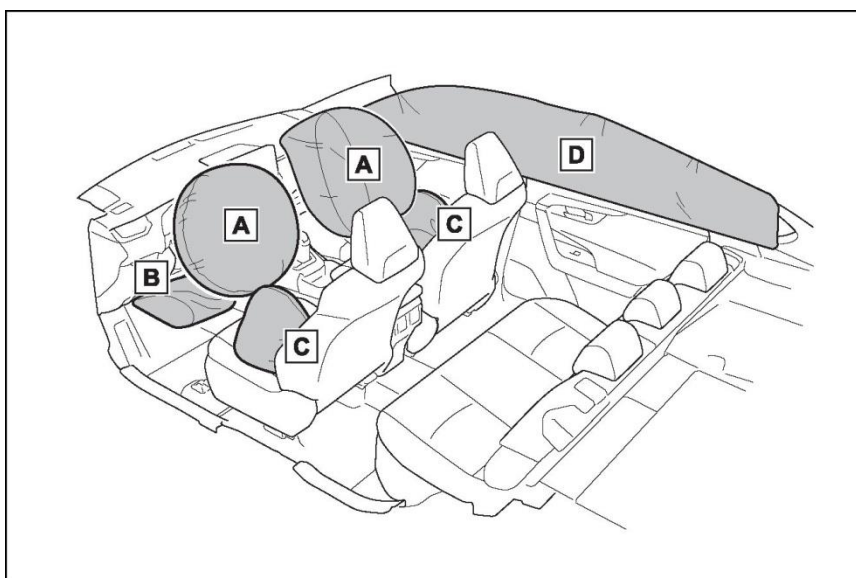

#### ► Передние подушки безопасности SRS

A Подушки безопасности SRS водителя/переднего пассажира

Могут помочь защитить голову и грудь водителя и переднего пассажира от удара о детали салона.

B Подушка безопасности SRS на уровне коленей

Может помочь защитить водителя

#### ► Боковые подушки и шторки безопасности SRS

C Боковые подушки безопасности SRS

Могут помочь защитить туловище людей, находящихся на передних сиденьях.

D Боковые шторки безопасности SRS

В основном помогают защитить головы людей, занимающих боковые сиденья.

■ Компоненты системы подушек безопасности SRS

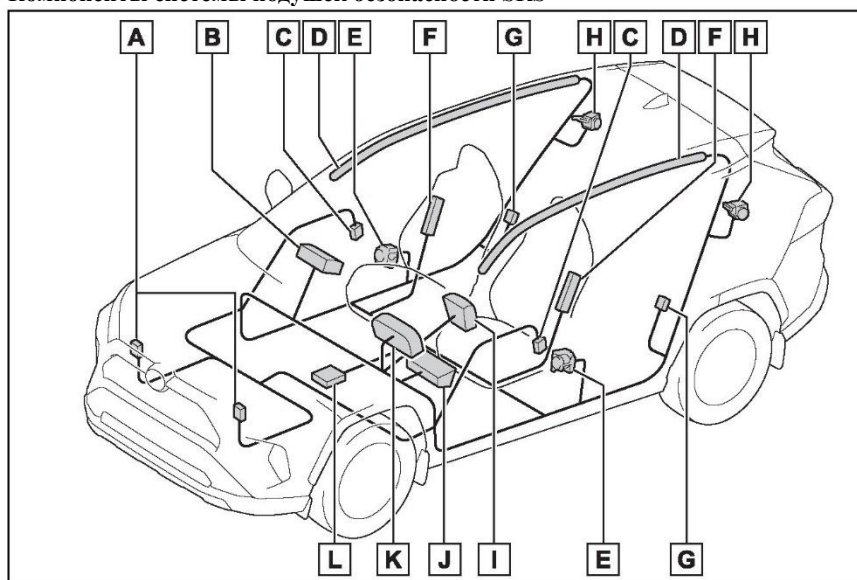

- A Датчики фронтального удара
- B Подушка безопасности переднего пассажира
- C Датчики бокового удара (передней двери)
- D Боковые шторки безопасности
- E Преднатяжители ремней безопасности и ограничители силы (передние сиденья)
- F Боковые подушки безопасности
- G Датчики бокового удара
- H Преднатяжители ремней безопасности и ограничители силы (боковые задние сиденья)
- I Подушка безопасности водителя
- J Подушка безопасности на уровне коленей
- K Контрольная лампа SRS
- L Узел датчиков подушек безопасности

Выше показаны основные компоненты системы подушек безопасности SRS. Система подушек безопасности SRS управляется узлом датчиков подушек безопасности. При срабатывании подушек безопасности химическая реакция, проходящая в надувающих устройствах, стремительно наполняет подушки безопасности нетоксичным газом для сдерживания смещения вперед людей, находящихся в автомобиле.

#### ■ При срабатывании (надувании) подушек SRS

- В результате контакта с подушкой безопасности SRS вследствие высокой скорости ее срабатывания (надувания горячим газом) возможны небольшие ушибы, ожоги или ссадины.
- При срабатывании подушки слышен громкий хлопок и вылетает белый порошок.
- Части модуля подушек безопасности (втулка рулевого колеса, крышка подушки безопасности и надувающее устройство), а также передние сиденья, части передней и задней стоек кузова и боковые обвязочные брусья крыши могут оставаться сильно нагретыми в течение нескольких минут. Сама подушка безопасности также может быть горячей.
- Может растрескаться лобовое стекло.
- Автомобили с системой торможения для предотвращения последующих столкновений: управление тормозами и стоп-сигналами будет выполняться автоматически. (Стр. 216)
- Автоматически включается освещение салона. (Стр. 240)
- Автоматически включается аварийная сигнализация. (Стр. 306)
- Подача топлива в двигатель будет остановлена. (Стр. 313)

#### ■ Условия срабатывания подушки безопасности SRS (передние подушки безопасности SRS)

- Передние подушки безопасности SRS срабатывают в случае удара, превышающего по силе установленный пороговый уровень (уровень силы, соответствующий лобовому столкновению на скорости приблизительно 20-30 км/ч с фиксированной стеной, которая не подвергается смещению или деформации).

Однако в перечисленных ниже ситуациях эта пороговая скорость может быть значительно выше:

- Если автомобиль сталкивается с объектом (например, припаркованным автомобилем или дорожным знаком), который при ударе может перемещаться или деформироваться.
- Если автомобиль подминается во время столкновения (например, когда капот автомобиля «подныривает под платформ грузовика и т.п.).
- В зависимости от типа столкновения

#### ■ Условия срабатывания подушки безопасности SRS (боковые подушки безопасности и боковые шторки безопасности SRS)

- Боковые подушки и шторки безопасности SRS срабатывают в случае удара, превышающего по силе установленный пороговый уровень (уровень силы, соответствующий силе удара при столкновении автомобиля массой 1500 кг с кузовом автомобиля с направления, перпендикулярного ориентации автомобиля, при скорости 20-30 км/ч).
- Обе боковые шторки безопасности SRS могут также сработать в случае сильного лобового столкновения.

#### ■ Обстоятельства, при которых подушки безопасности SRS могут срабатывать (надуваться) (не вследствие столкновения)

Передние подушки безопасности SRS и шторки безопасности SRS могут раскрыться, если нижняя часть автомобиля подвергается сильному удару. Некоторые примеры показаны на рисунке.

- Удар о бордюр, кромку тротуара или о твердую поверхность.
- Падение в глубокую яму или перескакивание через нее.
- Жесткое приземление или падение автомобиля.

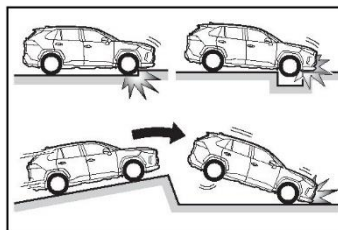

#### • Типы столкновений, при которых подушки безопасности SRS (передние подушки безопасности SRS) могут не сработать

Передние подушки безопасности SRS обычно не срабатывают при боковом ударе, ударе сзади, переворачивании автомобиля, а также при лобовом столкновении на малой скорости. Тем не менее всегда, когда столкновение любого типа вызывает достаточное замедление движения автомобиля в поступательном направлении, может произойти раскрытие передних подушек безопасности SRS.

- Боковое столкновение
- Удар сзади
- Переворачивание автомобиля

возможна активация только  
преднатяжителей ремней безопасности.

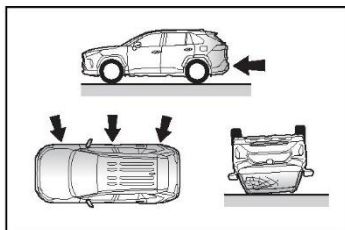

■ **Типы столкновений, при которых подушки безопасности SRS (боковые подушки и шторки безопасности SRS) могут не сработать**

Боковые подушки безопасности и шторки безопасности SRS могут не сработать, если автомобиль подвергается боковому удару под определенным углом или боковому удару в кузов автомобиля, но вне зоны пассажирского салона.

- Боковой удар в корпус автомобиля вне зоны пассажирского салона.
- Боковое столкновение под углом.

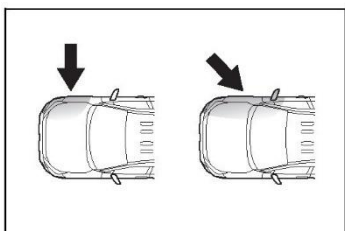

Боковые подушки безопасности SRS обычно не срабатывают при боковом ударе, ударе сзади, переворачивании автомобиля, а также при лобовом столкновении на малой скорости.

- Лобовое столкновение
- Удар сзади
- Переворачивание автомобиля

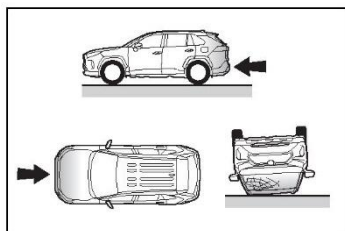

Боковые шторки безопасности SRS, как правило, не срабатывают в случае удара сзади, при переворачивании автомобиля, а также в случае бокового или лобового столкновения на малой скорости из стороны в сторону.

- Удар сзади
- Переворачивание автомобиля

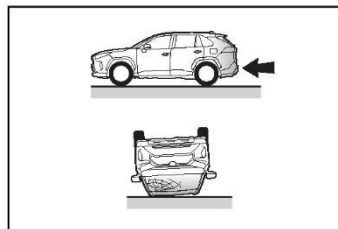

■ **Когда обращаться к авторизованному ритейлеру Toyota**

В указанных ниже случаях необходимо проверить и/или отремонтировать автомобиль. Как можно скорее обратитесь к авторизованному ритейлеру Toyota.

- Сработали какие-либо из подушек безопасности SRS.
- Передняя часть автомобиля повреждена или деформирована или пострадала в дорожно-транспортном происшествии, недостаточно серьезном для срабатывания передних подушек безопасности SRS.

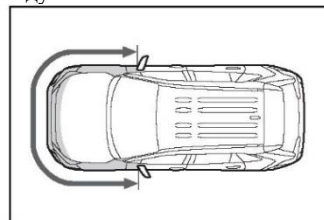

- Частичное повреждение, деформация двери или окружающей ее области или отверстие в ней, либо автомобиль пострадал в дорожно-транспортном происшествии, недостаточно серьезном для срабатывания боковых подушек и шторок безопасности SRS.

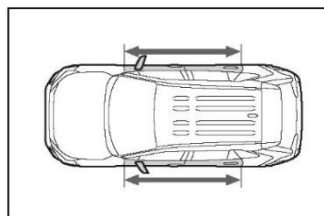

- Отделение для подушки безопасности в рулевом колесе, приборная панель рядом с подушкой безопасности переднего пассажира или нижняя часть панели поцарапаны, треснули или повреждены каким-либо другим образом.

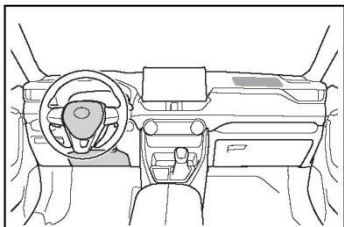

- Поверхности сидений с боковыми подушками безопасности SRS поцарапаны, треснули или повреждены каким-либо другим образом.

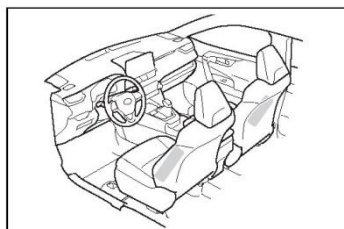

- Передние стойки, задние стойки или отделка бокового обвязочного бруса крыши кузова (подкладка), внутри которых находятся шторки безопасности SRS, поцарапаны, треснули или повреждены каким-либо иным образом.

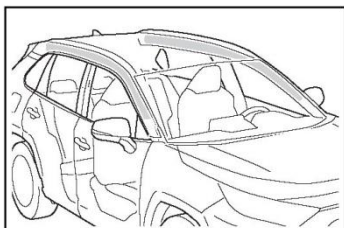

#### Предупреждение

##### ■ Меры предосторожности при обращении с подушками безопасности SRS

Соблюдайте перечисленные ниже меры предосторожности при обращении с подушками безопасности SRS.

Невыполнение этих требований может стать причиной серьезных травм вплоть до летального исхода.

- Водитель и все пассажиры в автомобиле должны быть пристегнуты ремнями безопасности.

Подушки безопасности SRS являются вспомогательными устройствами, их следует использовать вместе с ремнями безопасности.

- Подушка безопасности SRS водителя разворачивается со значительной силой, что может привести к серьезной травме вплоть до летального исхода, в особенности, если водитель находится слишком близко к подушке.

Поскольку опасная зона при надувании подушки безопасности водителя составляет первые

50 - 75 мм, Вы будете в безопасности, если расположитесь в 250 мм от нее. Это расстояние измеряется от центра рулевого колеса до Вашей груди. Если вы сидите менее чем в 250 мм от рулевого колеса, то перед началом движения Вы можете изменить положение тела несколькими способами:

- Отодвиньте сиденье как можно дальше назад, но так, чтобы Вам было удобно пользоваться педалями.
- Немного наклоните спинку сиденья. Хотя конструкции автомобилей отличаются друг от друга, многие водители могут установить расстояние в 250 мм даже тогда, когда сиденье водителя полностью сдвинуто вперед, просто немного отклонив спинку сиденья. Если наклон спинки сиденья ухудшает обзор, подложите устойчивую, нескользкую подушку, или поднимите сиденье, если в Вашем автомобиле предусмотрена такая функция.
- Если положение рулевого колеса в Вашем автомобиле можно регулировать, наклоните его вниз. Это позволит направить подушку безопасности на Вашу грудь, а не на голову или шею.

Сиденье следует регулировать в соответствии с приведенными выше рекомендациями, сохраняя контроль над педалями, рулевым колесом и обеспечивая хороший обзор органов управления на приборной панели.

- Подушка безопасности SRS переднего пассажира также разворачивается со значительной силой и может стать причиной серьезной травмы, вплоть до летального исхода, особенно если пассажир находится очень близко от нее. Сиденье переднего пассажира должно располагаться как можно дальше от подушки безопасности, в то время как спинку сиденья следует отрегулировать так, чтобы пассажир сидел прямо.

**Предупреждение**

- Неправильно посаженные и/или пристегнутые младенцы и дети могут погибнуть или получить серьезные травмы от раскрывающихся подушек безопасности. Если младенец или ребенок еще слишком мал для того, чтобы использовать ремень безопасности, он должен быть правильно закреплен с помощью системы безопасности для детей. Toyota настоятельно рекомендует, чтобы все младенцы и дети находились в автомобиле на заднем сидении и были надежно зафиксированы на своих местах. Задние сиденья являются более безопасными для детей, чем переднее сиденье. (Стр. 38)
- Не сидите на краю сиденья и не прислоняйтесь к приборной панели.

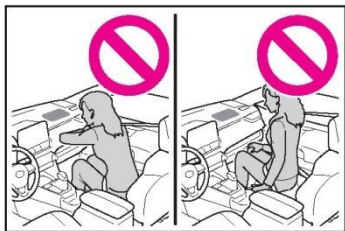

- Не позволяйте ребенку стоять перед подушкой безопасности SRS переднего пассажира или сидеть на коленях переднего пассажира.

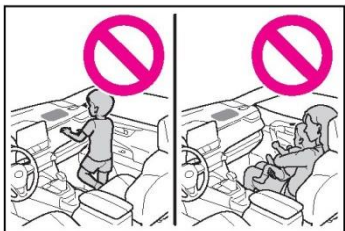

- Не позволяйте пассажирам переднего сиденья держать на коленях какие-либо предметы.

- Не прислоняйтесь к двери, боковому обвязочному брусу крыши кузова, а также к передней, боковой или задней стойке.



- Не разрешайте никому стоять на коленях на пассажирском сидении лицом к двери или высовывать голову или руки из автомобиля.



- Ничего не прикрепляйте и не прислоняйте к приборной панели или вблизи нее, к центральной части рулевого колеса или к нижней части приборной панели. Эти предметы могут разлететься при срабатывании подушек безопасности SRS водителя, переднего пассажира и подушек безопасности на уровне коленей.

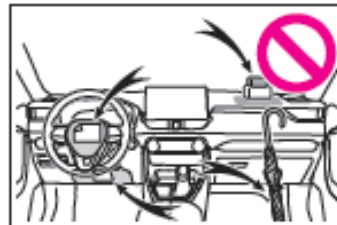

**⚠ Предупреждение**

- Не прикрепляйте никакие предметы к дверям, ветровому стеклу, боковым окнам, передним и задним стойкам, боковому обвязочному брусу крыши кузова или к дополнительным ручкам.



- Автомобили без интеллектуальной системы входа и запуска: не прикрепляйте к ключу какие-либо тяжелые, острые и твердые предметы, например другие ключи и аксессуары. Эти предметы могут воспрепятствовать надуванию подушки безопасности SRS на уровне коленей или быть выброшены в зону сиденья водителя под воздействием срабатывающей подушки, что может представлять опасность для людей.



- Не вешайте на крючки вешалки плечики для одежды или другие твердые предметы. При срабатывании боковых шторок безопасности SRS все эти предметы разлетятся по салону и могут привести к серьезным травмам или летальному исходу.
- Если в месте срабатывания подушки безопасности SRS на уровне коленей установлена виниловая крышка, не забудьте снять ее.
- Не используйте аксессуары для сидений, экранирующие области срабатывания боковых подушек безопасности SRS, поскольку они могут помешать

раскрытию подушек безопасности SRS. Такие аксессуары могут помешать правильному срабатыванию боковых подушек безопасности SRS, привести к блокировке системы или же вызвать случайное раскрытие боковых подушек безопасности SRS, что может привести к серьезным травмам или летальному исходу.

- Не стучите и не надавливайте на места, где находятся компоненты подушек безопасности SRS, и на передние двери. Это может стать причиной неправильной работы подушек безопасности SRS.
- Не прикасайтесь к компонентам системы сразу после срабатывания (надувания) подушек безопасности SRS, так как они могут быть горячими.
- Если Вам трудно дышать после срабатывания подушки безопасности SRS, откройте дверь или боковое окно, чтобы обеспечить приток свежего воздуха или выйдите из автомобиля, если это не опасно. При первой возможности смойте с себя остатки материалов от срабатывания подушек для предотвращения раздражения кожи.
- Если отделения, где расположены подушки безопасности SRS, например центральная часть рулевого колеса или панели отделки передней и задней стоек, повреждены или имеют трещины, обратитесь к авторизованному ритейлеру Toyota для их замены.

**■ Модификация и утилизация компонентов системы подушек безопасности SRS**

Не утилизируйте автомобиль и не осуществляйте никакие из перечисленных ниже модификаций без консультации с авторизованным ритейлером Toyota. Подушки безопасности SRS могут случайно сработать (надуться) и стать причиной серьезной травмы вплоть до летального исхода.

- Установка, снятие, разборка, и ремонт подушек безопасности SRS
- Ремонт, модификация, снятие или замена рулевого колеса, панели приборов, приборной доски, сидений или обивки сидений, передней, боковой и задней стоек, боковых обвязочных брусков крыши, панелей передних дверей, обшивки передних дверей или динамиков, расположенных в передних дверях





 Предупреждение
<ul style="list-style-type: none"> <li>• Модификация панели передней двери (например, пробивка отверстий)</li> <li>• Ремонт или модификация переднего крыла, переднего бампера или боковой части салона</li> <li>• Установка защиты на переднюю решетку (защитные дуги или «кенгурятники» и т.п.), снегоочистителей или лебедок</li> <li>• Модификация системы подвески автомобиля</li> <li>• Установка электронных приборов, например устройств двухсторонней радиосвязи (РЧ-передатчика) или CD-плееров.</li> </ul>

#### Меры предосторожности в отношении выхлопных газов

**Выхлопные газы содержат опасные вещества, которые могут причинить вред здоровью человека при их вдыхании.**

 Предупреждение
<p>Выхлопные газы содержат опасный угарный газ (СО), не имеющий цвета и запаха. Пожалуйста, соблюдайте следующие меры предосторожности. Несоблюдение этих мер может привести к попаданию выхлопных газов в салон автомобиля и, как следствие, к аварии, вызванной головокружением, или к причинению серьезного вреда здоровью либо летальному исходу.</p>

#### ■ Во время движения

- Дверь багажного отделения должна быть закрыта.
- Если в салоне автомобиля ощущается запах выхлопных газов даже при закрытой двери багажника, откройте окна и как можно скорее проверьте автомобиль у авторизованного ритейлера Toyota.

#### ■ Во время стоянки

- Если автомобиль находится в плохо вентилируемом месте или в закрытом помещении (например, в гараже), заглушите двигатель.
- Не оставляйте автомобиль на длительное время с работающим двигателем.

Если избежать этого невозможно, то припаркуйте автомобиль на открытом воздухе и убедитесь, что выхлопные газы не попадают в салон автомобиля.

- не оставляйте автомобиль с работающим двигателем около сугробов или во время снегопада. Если вокруг автомобиля с работающим двигателем вырастет сугроб, выхлопные газы могут накапливаться и проникать в салон автомобиля.

#### ■ Выхлопная труба

Выхлопную систему необходимо регулярно проверять. При наличии отверстий или трещин, вызванных коррозией, а также при обнаружении поврежденных соединений или повышенном шуме выхлопа обязательно проверьте и отремонтируйте автомобиль у авторизованного ритейлера Toyota.

**Ребенок в автомобиле**

Если в автомобиле находится ребенок, соблюдайте следующие меры безопасности.

Применяйте подходящую для ребенка детскую систему безопасности до тех пор, пока он не вырастет настолько, чтобы ему подходили ремни безопасности автомобиля.

- Рекомендуется размещать детей на задних сиденьях во избежание случайных контактов с рычагом управления трансмиссией, рычагом включения стеклоочистителей и т.п.
- Используйте защитную функцию блокировки задних дверей или переключатель блокировки окон, чтобы дети во время движения не могли случайно открыть двери или включить электрические стеклоподъемники. (Стр. 104, 125)
- Не разрешайте маленьким детям управлять оборудованием, которое может прищемить какие-либо части тела, например электрическими стеклоподъемниками, капотом, дверью багажника, сиденьями и т.п.

**Предупреждение****■ Если в автомобиле находятся дети**

Ни в коем случае не оставляйте детей в автомобиле без присмотра, не давайте детям ключи и не позволяйте детям пользоваться ключами.

Дети могут завести двигатель автомобиля или перевести рычаг управления трансмиссией в нейтральное положение. Также существует опасность того, что дети могут нанести себе травмы, играя со стеклоподъемниками боковых окон, люком (при наличии) или панорамным люком (при наличии), либо с другим оборудованием автомобиля. Кроме того, сильный нагрев салона автомобиля или, наоборот, слишком низкая температура в салоне могут быть смертельно опасны для детей.

**Системы безопасности для детей**

Перед установкой в автомобиле системы безопасности для детей необходимо соблюдать соответствующие меры предосторожности. В данном руководстве описаны различные виды систем безопасности для детей, а также способы их установки.

- Если ребенок еще слишком мал для того, чтобы использовать ремни безопасности, он должен быть правильно зафиксирован с помощью системы безопасности для детей. Из соображений безопасности всегда устанавливайте систему безопасности для детей на заднее сиденье. Используйте способ установки, описанный в руководстве по эксплуатации, поставляемом вместе с системой безопасности.
- Рекомендуется использование оригинальной системы безопасности для детей компании Toyota, поскольку ее использование в данном автомобиле обеспечит более высокую степень безопасности. Оригинальные системы безопасности для детей компании Toyota изготавливаются специально для автомобилей Toyota. Их можно приобрести у авторизованных ритейлеров Toyota.

**ОГЛАВЛЕНИЕ**

О чем следует помнить: Стр. 38

Системы безопасности для детей: Стр. 40

При использовании систем безопасности для детей: Стр. 41

Способы установки систем безопасности для детей:

- Фиксация ремнем безопасности: Стр. 44
- Фиксация нижним анкером ISOFIX: Стр. 47
- Использование верхнего ремня крепления: Стр. 50

**О чем следует помнить**

- Соблюдайте предостережения, а также законы и нормы относительно использования систем безопасности для детей.

- Применяйте подходящую для ребенка детскую систему безопасности до тех пор, пока он не вырастет настолько, чтобы ему подошли ремни безопасности автомобиля.
- Выбирайте детскую систему безопасности, соответствующую возрасту и комплекции ребенка.
- Обратите внимание на то, что не все детские системы безопасности подходят для размещения в любом автомобиле.

Перед приобретением или использованием системы безопасности для детей проверьте ее на совместимость с положениями сиденья. (Стр. 44, 48)



#### Предупреждение

##### ■ Ребенок в автомобиле

Пожалуйста, соблюдайте следующие меры предосторожности. Невыполнение этих требований может стать причиной серьезных травм вплоть до летального исхода.

- Для эффективной защиты при автомобильных авариях и резком торможении ребенок должен быть правильно зафиксирован с помощью ремня безопасности или правильно установленной системы безопасности для детей. Подробные сведения об установке системы безопасности для детей приведены в руководстве по ее эксплуатации. В настоящем руководстве приводятся общие инструкции по установке.
- Toyota настоятельно рекомендует использовать на заднем сидении подходящую систему безопасности для детей, соответствующую весу и комплекции ребенка. Согласно статистике несчастных случаев для ребенка безопаснее быть правильно пристегнутым на заднем сидении, чем на переднем.
- Транспортировка ребенка на руках не заменяет систему безопасности для детей. В случае аварии ребенок может удариться о лобовое стекло или оказаться зажатым между тем, кто его держит, и внутренними частями автомобиля.

##### ■ Использование системы безопасности для детей

Если система безопасности для детей закреплена неправильно, то ребенок или другой пассажир может получить серьезную травму или даже погибнуть в случае резкого торможения.

- Если автомобиль получит сильный удар во время аварии, система безопасности для детей может получить повреждения, незаметные на первый взгляд. В таких случаях не используйте систему безопасности для детей повторно.
- В зависимости от системы безопасности для детей ее установка может оказаться сложной или даже невозможной. В таком случае проверьте, подходит ли система безопасности для детей для установки в данном автомобиле (Стр. 44, 47). Обязательно внимательно Перед установкой ознакомьтесь с инструкциями в данном руководстве и инструкциями по установке системы безопасности для детей в руководстве, прилагаемой к ней, а также соблюдайте правила ее использования.
- Система безопасности для детей должна быть правильно закреплена на сиденье, даже если она не используется. Не оставляйте систему безопасности для детей незакрепленной в пассажирском салоне.
- В случае если необходимо снять систему безопасности для детей, извлеките ее из автомобиля или надежно закрепите в багажном отделении.

**Системы безопасности для детей**

Прежде чем устанавливать соответствующую систему безопасности для детей в Вашем автомобиле, сначала ознакомьтесь со следующими сведениями.

**■ Стандарт для систем безопасности для детей**

Пожалуйста, используйте системы безопасности для детей, соответствующие стандарту GB27887-2011.

**■ Весовые группы**

Данная таблица весовых групп используется для оценки пригодности системы безопасности для детей в конкретном случае. Пожалуйста, проверьте соответствие системы безопасности для детей по таблице пригодности системы безопасности для детей в конкретном случае. (Стр. 44, 48)

Системы безопасности для детей, соответствующие стандарту GB27887-2011, делятся на 5 групп в зависимости от веса ребенка.

Весовая группа	Вес ребенка	Возраст (для справки)*
Группа 0	Максимально 10 кг	Около 9 месяцев
Группа 0+	Максимально 13 кг	Около 1 с половиной года
Группа I	9 - 18 кг	Около 9 месяцев - 4 лет
Группа II	15 - 25 кг	Около 3-7 лет
Группа III	22 - 36 кг	Около 6-12 лет

\*: возрастные диапазоны являются стандартными приблизительными значениями.

Пожалуйста, выберите систему в соответствии с весом ребенка.

**■ Способы установки различных систем безопасности для детей**

Пожалуйста, обратитесь к руководству по эксплуатации, прилагаемому к системе безопасности для детей, чтобы ознакомиться с соответствующими инструкциями по установке системы безопасности.

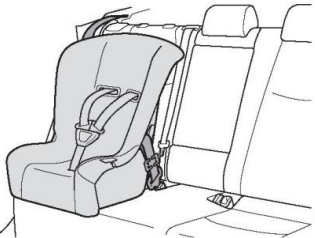
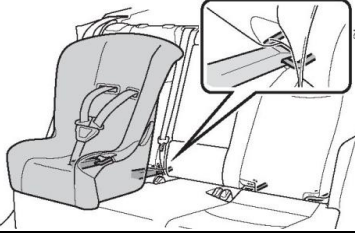
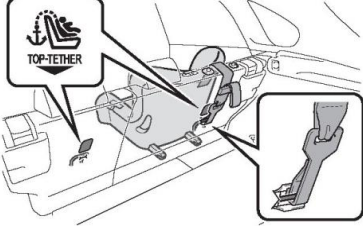
Способ установки	Номер страницы
Фиксация ремнем безопасности	 Стр. 44
Фиксация нижним анкером ISOFIX	 Стр. 47
Использование верхнего ремня крепления	 Стр. 50

#### При использовании систем безопасности для детей

##### ■ Установка системы безопасности для детей на переднем пассажирском сиденье

Из соображений безопасности всегда устанавливайте систему безопасности для детей на заднее сиденье. Если установки системы безопасности для детей на переднем пассажирском сиденье не избежать, отрегулируйте сиденье следующим образом и установите систему безопасности для детей:

- Установите спинку сиденья в вертикальное положение.
- Если между системой безопасности для детей и спинкой сиденья есть зазор, отрегулируйте наклон спинки сиденья для обеспечения хорошего контакта.
- Отодвиньте переднее сиденье в крайнее заднее положение.
- Если подголовник мешает установке системы безопасности для детей и может быть снят, снимите его. Либо зафиксируйте подголовник в самом верхнем положении.

Переведите в самое верхнее положение.

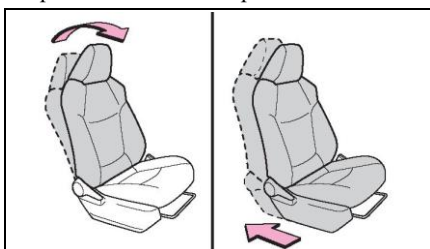

**⚠ Предупреждение**

■ **При использовании систем безопасности для детей**

Пожалуйста, соблюдайте следующие меры предосторожности.

Невыполнение этих требований может стать причиной серьезных травм вплоть до летального исхода.

- Запрещается использовать на сиденье переднего пассажира систему безопасности для детей, в которой ребенок сидит лицом против хода движения, если автомобиль оснащен передними подушками безопасности! В случае аварии сила, обеспечивающая быстрое надувание подушки безопасности, может привести к серьезной травме ребенка, вплоть до летального исхода.

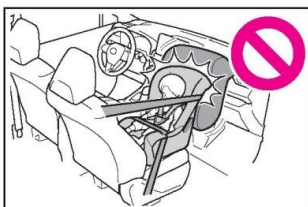

- На солнцезащитном козырьке пассажира предусмотрена наклейка, предупреждающая о том, что на переднее пассажирское сиденье запрещено устанавливать системы безопасности для детей, в которых ребенок сидит лицом против хода движения. Наклейка показана на приведенном ниже рисунке.

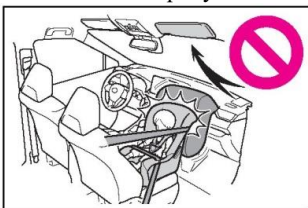





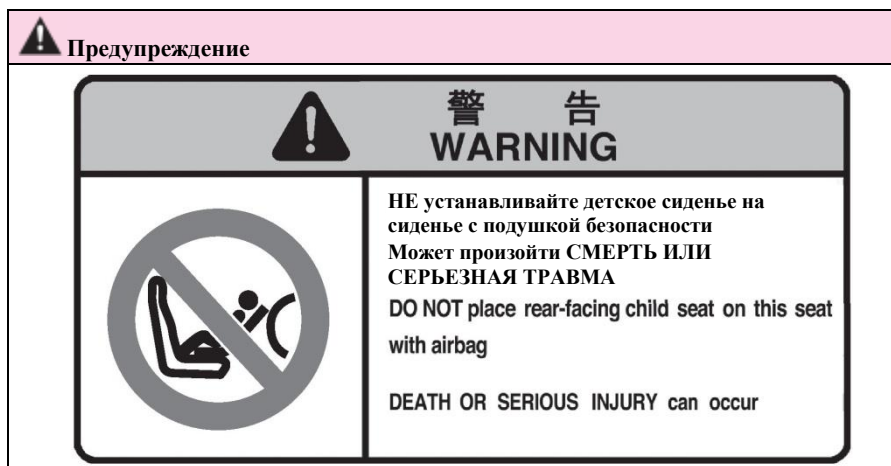

<b>⚠ Предупреждение</b>
<ul style="list-style-type: none"> <li>Система безопасности для детей, в которой ребенок сидит лицом по ходу движения, может устанавливаться на сиденье переднего пассажира только в том случае, если это неизбежно. При установке системы безопасности для детей на переднем пассажирском сиденье лицом по ходу движения отодвиньте это сиденье назад до упора. Невыполнение этого требования может стать причиной серьезной травмы вплоть до летального исхода при срабатывании (надувании) подушек безопасности.</li> </ul>

- Не позволяйте ребенку прислонять голову или любые другие части тела к двери, участку сиденья, передней, центральной или задней стойкам или боковым обвязочным брускам крыши, откуда раскрываются боковые подушки безопасности SRS или шторки безопасности SRS, даже если ребенок находится в системе безопасности для детей. Это опасно, так как в случае срабатывания доковых подушек или шторок безопасности SRS удар раскрывающейся подушкой может привести к серьезной травме или гибели ребенка.



- При установке сиденья школьника (бустера) обязательно убедитесь, что плечевой ремень проходит через середину плеча ребенка. Ремень следует пропускать подальше от шеи ребенка, но так, чтобы он не сползал с его плеча.
- Выбирайте систему безопасности для детей, соответствующую возрасту и комплекции ребенка, и устанавливайте ее на заднее сиденье.



### Предупреждение

- Если сиденье водителя мешает правильной установке системы безопасности для детей, установите ее на правое заднее сиденье.

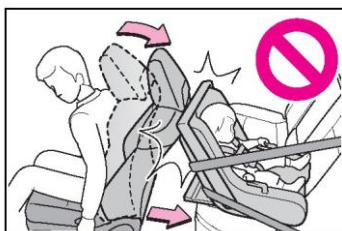

- Отрегулируйте сиденье переднего пассажира таким образом, чтобы оно не мешало системе безопасности для детей.

### Система безопасности для детей, фиксируемая ремнем безопасности

#### ■ Совместимость систем безопасности для детей в каждом из положений установки

Совместимость каждого положения установки с системами безопасности для детей (Стр. 44) с помощью символов показывает допустимый тип систем безопасности и возможные положения установки.

#### ■ Система безопасности для детей, фиксируемая ремнем безопасности - Таблица совместимости

Если система безопасности для детей относится к категории «Универсальная», ее можно установить в положении, обозначенном U или UF в таблице ниже (UF подходит только для систем безопасности для детей, обращенных лицом по ходу движения). Категории систем безопасности для детей и весовые категории можно найти в руководстве по эксплуатации систем безопасности для детей.

Если система безопасности для детей не относится к категории «универсальная» (или в таблице нет необходимой информации), различные положения установки см. в документе «Список автомобилей», предоставленных производителем системы безопасности для детей, или обратитесь к продавцу системы безопасности.

Совместимость каждого положения установки с системами безопасности для детей. Обратитесь к таблице, чтобы подобрать соответствующую систему безопасности для детей. Проверьте выбранную систему безопасности для детей по разделу «Подтверждение сиденья, на которое можно установить систему безопасности для детей, фиксируемую ремнем безопасности, и весовой группы ребенка»

#### ■ Подтверждение сиденья, на которое можно установить систему безопасности для детей, фиксируемую ремнем безопасности, и весовой группы ребенка

1 Выберите соответствующую весовую группу в соответствии с весом ребенка. (Стр. 40)

(Пример 1) Если вес ребенка 12 кг, то он относится к весовой группе «0+»

(Пример 2) Если вес ребенка 15 кг, то он относится к весовой группе «I».

2 Определите и выберите положения установки, подходящее для Вашей системы безопасности для детей, а также выберите соответствующий тип системы безопасности в соответствии с таблицей «Системы безопасности для детей, фиксируемые ремнями безопасности — таблица соответствия». (Стр. 44)

Весовая группа	Положение установки		
	Переднее пассажирское сиденье	Задние сиденья	
		Боковое	Центральное
0 Максимально 10 кг	X	U	U
0+ Максимально 13 кг	X	U	U
I от 9 до 18 кг	Лицом против хода движения—X	U* <sup>2</sup>	U* <sup>2</sup>
	Лицом по ходу движения—UF* <sup>1, 2</sup>		
II, III от 15 до 36 кг	UF* <sup>1, 2</sup>	U* <sup>2</sup>	U* <sup>2</sup>

Значение букв в таблице выше:

X: не подходящее положение для размещения систем безопасности для детей данной весовой группы.

U: «универсальная» система безопасности для детей, подходящая для данной весовой группы.

UF: «универсальная» система безопасности для детей с размещением лицом по ходу движения, подходящая для данной весовой группы.

\*<sup>1</sup>: Установите спинку сиденья в вертикальное положение. Отодвиньте переднее сиденье в крайнее заднее положение. Если сиденье пассажира регулируется по высоте, установите его в самое верхнее положение.

\*<sup>2</sup>: Если подголовник мешает установке системы безопасности для детей и может быть снят, снимите его. Либо зафиксируйте подголовник в самом верхнем положении.

При креплении некоторых типов систем безопасности для детей на заднем сиденье может оказаться невозможным надлежащее использование ремней безопасности в положениях рядом с системой безопасности для детей без вмешательства в нее или снижения эффективности ремней безопасности. Убедитесь в том, что ремень безопасности плотно прилегает к телу и расположен вокруг плеча и внизу на бедрах. Если это невозможно, или ремень мешает системе безопасности для детей, переседайте на другое сиденье. Невыполнение этих требований может стать причиной серьезных травм вплоть до летального исхода.

- При установке системы безопасности для детей на заднем сиденье отрегулируйте переднее сиденье таким образом, чтобы оно не мешало системе безопасности для детей.
- Если при установке детского кресла с опорой спинка сиденья мешает установке детского кресла в опору, откиньте спинку назад, чтобы они не мешали друг другу.
- Если при установке детского кресла, в котором ребенок сидит лицом по ходу движения, между детским креслом и спинкой сиденья есть зазор, отрегулируйте спинку сиденья для обеспечения хорошего прилегания.

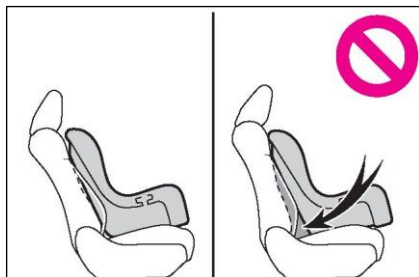

- Если плечевой анкер ремня безопасности находится перед направляющей ремня детского кресла, сдвиньте подушку сиденья вперед.

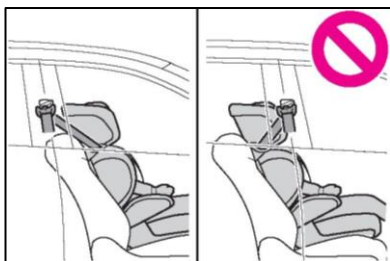

- Если при установке кресла для школьника ребенок сидит в совершенно вертикальном положении, установите спинку сиденья в более удобное положение. Кроме того, если плечевой анкер ремня безопасности находится перед направляющей ремня детского кресла, сдвиньте подушку сиденья вперед.

#### ■ Система безопасности для детей, фиксируемая ремнем безопасности

Устанавливайте систему безопасности для детей в соответствии с руководством по эксплуатации, поставляемом вместе с системой безопасности для детей.

1 Если установки системы безопасности для детей на переднем пассажирском сиденье не избежать, см. стр. 41, где описана регулировка переднего пассажирского сиденья.

2 Установите спинку сиденья в вертикальное положение. Если при установке детского кресла, в котором ребенок сидит лицом по ходу движения, между детским креслом и спинкой сиденья есть зазор, отрегулируйте спинку сиденья для обеспечения хорошего прилегания.

3 Если подголовник мешает установке системы безопасности для детей и может быть снят, снимите его. Либо зафиксируйте подголовник в самом верхнем положении.  
(Стр. 117)

4 Пропустите ремень безопасности через систему безопасности для детей и вставьте ушко ремня в замок. Убедитесь в том, что ремень не перекручен. Надежно зафиксируйте систему безопасности для детей ремнем безопасности в соответствии с руководством по эксплуатации, поставляемом вместе с системой безопасности для детей.

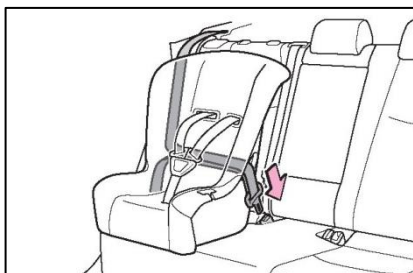

5 Если система безопасности для детей не оснащена стопором (системой фиксации ремня безопасности), закрепите систем безопасности для детей фиксирующим зажимом.

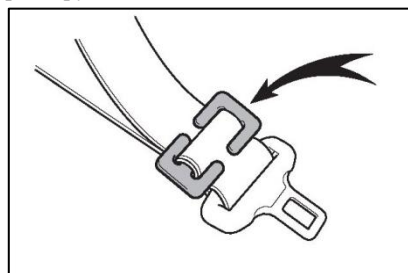

6 После установки системы безопасности для детей покачайте ее назад и вперед, чтобы убедиться в надежности ее установки, (Стр. 47)

#### ■ Снятие системы безопасности для детей, фиксируемой ремнем безопасности

Нажмите кнопку фиксатора замка и дайте ремню полностью втянуться.

При расстегивании замка система безопасности для детей может подпрыгнуть вследствие отдачи подушки сиденья. Расстегивая замок, прижмите систему безопасности к сиденью.

Поскольку ремень безопасности втягивается автоматически, медленно верните его в сложенное положение.

#### ■ При установке системы безопасности для детей

Для установки системы безопасности для детей может понадобиться фиксирующий зажим. Следуйте инструкциям изготовителя системы. Если в комплект системы безопасности для детей не входит фиксирующий зажим, его можно приобрести у авторизованного ритейлера Toyota: Фиксирующий зажим для системы безопасности для детей (Деталь № 73119-22010)



#### Предупреждение

#### ■ При установке системы безопасности для детей

Пожалуйста, соблюдайте следующие меры предосторожности.

Невыполнение этих требований может стать причиной серьезных травм вплоть до летального исхода.

- Не разрешайте детям играть с ремнем безопасности.
- Если ремень наматается на шею ребенка, это может привести к удушью или другим серьезным травмам вплоть до летального исхода. Если это произошло, и замок невозможно отстегнуть, необходимо разрезать ремень с помощью ножниц.
- Убедитесь, что ремень и ушко ремня надежно закреплены, а ремень безопасности не перекручен.

- Убедитесь в надежности установки системы безопасности для детей, покачав ее влево-вправо и вперед-назад.
- Запрещается регулировать сиденье после установки системы безопасности для детей
- При установке сиденья школьника (бустера) обязательно убедитесь, что плечевой ремень проходит через середину плеча ребенка. Ремень следует пропускать подальше от шеи ребенка, но так, чтобы он не сползал с его плеча.
- Следуйте инструкциям по установке, предоставленным изготовителем системы.

#### Системы безопасности для детей, фиксируемые нижним анкером ISOFIX

##### ■ Нижние анкеры ISOFIX

##### (система безопасности для детей ISOFIX)

Нижние анкеры предусмотрены для крепления на задних боковых сиденьях.

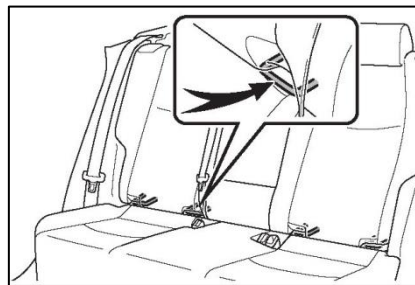

##### ■ Совместимость систем безопасности для детей в каждом из положений установки

В таблице совместимости систем безопасности для детей с помощью символов обозначены различные доступные системы безопасности для детей и положения установки, в которых может быть установлена система безопасности для детей, имеющаяся у пользователя. Также с помощью таблицы можно выбрать одну из рекомендуемых систем безопасности для детей. В соответствии с перечисленными размерами и таблицей «Весовые группы и размеры систем безопасности для детей ISOFIX» проверьте правильность выбора системы.

### ■ Проверка весовой группы и размера системы безопасности для детей ISOFIX

**1** Выберите весовую группу в соответствии с весом ребенка. (Стр. 40)

(Пример 1) Если вес ребенка 12 кг, то он относится к весовой группе «0+»

(Пример 2) Если вес ребенка 15 кг, то он относится к весовой группе «I».

**2** Проверка размера

В соответствии с весовой группой, выбранной на шаге 1, выберите размер системы безопасности для детей по таблице «Системы

безопасности для детей, фиксируемые анкером ISOFIX - Таблица совместимости»\*.

(Пример 1) Если была выбрана весовая группа «0+», то соответствующие ей размеры - «C», «D», «E».

(Пример 2) Если была выбрана весовая группа «I», то соответствующие ей размеры - «A», «B», «B1», «C», «D».

\*: системы, отмеченные «X», недоступны для выбора, даже если соответствующий размер включен в таблицу совместимости «Положения установки».

### ■ Система безопасности для детей, фиксируемая анкером ISOFIX - Таблица совместимости

Системы безопасности для детей ISOFIX подразделяются на разные категории в зависимости от их размера. В зависимости от размера систему можно устанавливать в положениях установки, перечисленных в таблице ниже. Подробнее о размерах и весовых группах систем безопасности для детей см. в руководстве к системе безопасности для детей.

Если имеющаяся система безопасности для детей не имеет «размерной категории» (или соответствующая информация отсутствует в таблице ниже), положения установки см. в документе «Список автомобилей», предоставленном производителем системы безопасности для детей, или узнайте о совместимости у продавца системы безопасности.

Размеры	Пояснение:
A	Система безопасности для детей полной высоты, в которой ребенок располагается лицом по ходу движения
B	Система безопасности для детей уменьшенной высоты, в которой ребенок располагается лицом по ходу движения
B1	Система безопасности для детей уменьшенной высоты, в которой ребенок располагается лицом по ходу движения
C	Полноразмерная система безопасности для детей, в которой ребенок располагается лицом против хода движения
D	Система безопасности для детей уменьшенного размера, в которой ребенок располагается лицом против хода движения
E	Кресло для новорожденных, в котором ребенок располагается лицом против хода движения
F	Кресло для новорожденных (люлька), в котором ребенок располагается лицом в левую сторону
G	Кресло для новорожденных (люлька), в котором ребенок располагается лицом в правую сторону

Весовая группа	Размеры	Положение установки			рекомендуемая система безопасности для детей
		Переднее сиденье		Задние сиденья	
		Пассажирское сиденье	Боковое		
Люлька	F	X	X	X	—
	G	X	X	X	

54 1-3. Кнопка экстренного вызова

Весовая группа	Размеры	Положение установки			рекомендуемая система безопасности для детей
		Переднее сиденье	Задние сиденья		
		Пассажирское сиденье	Боковое	Центральное	
0*2 Максимально 10 кг	E	X	IL	X	«NEO G-Child ISO leg»
0+*2 Максимально 13 кг	E	X	IL	X	
	D	X	IL	X	
	C	X	X	X	
I*2 от 9 до 18 кг	D	X	IL	X	
	C	X	X	X	
	B	X	IUF* <sup>1</sup> IL* <sup>1</sup>	X	
	B1	X	IUF* <sup>1</sup> IL* <sup>1</sup>	X	
	A	X	IUF* <sup>1</sup> IL* <sup>1</sup>	X	

Значение букв в таблице выше:

X: Положение установки для системы безопасности для детей ISOFIX данной весовой группы и/или размера не применяется.

IUF: «универсальная» система безопасности для детей ISOFIX с размещением лицом по ходу движения, подходящая для данной весовой группы.

IL: Системы безопасности для детей ISOFIX категорий «для отдельных моделей автомобилей», «ограниченного применения» или «полууниверсальные», подходящие для данной весовой группы.

\*<sup>1</sup>: Если подголовник мешает установке системы безопасности для детей и может быть снят, снимите его. Либо зафиксируйте подголовник в самом верхнем положении.

\*<sup>2</sup>: Toyota рекомендует использовать систему безопасности для детей «NEO G-Child ISO leg», подходящую для данной весовой группы (с анкерами ISOFIX, макс. 18 кг).

При креплении некоторых типов систем безопасности для детей на заднем сиденье может оказаться невозможным надлежащее использование ремней безопасности в положениях рядом с системой безопасности для детей без вмешательства в нее или снижения эффективности ремней безопасности. Убедитесь в том, что ремень безопасности плотно прилегает к телу и расположен вокруг плеча и внизу на бедрах. Если это невозможно, или ремень мешает системе

безопасности для детей, пересядьте на другое сиденье. Невыполнение этих требований может стать причиной серьезных травм вплоть до летального исхода.

- При установке системы безопасности для детей на заднем сиденье отрегулируйте переднее сиденье таким образом, чтобы оно не мешало системе безопасности для детей.

#### ■ Крепление с помощью нижних анкеров ISOFIX (система безопасности для детей ISOFIX)

Устанавливайте систему безопасности для детей в соответствии с руководством по эксплуатации, поставляемом вместе с системой безопасности для детей.

1 Установите спинку сиденья в вертикальное положение. Если при установке детского кресла, в котором ребенок сидит лицом по ходу движения, между детским креслом и спинкой сиденья есть зазор, отрегулируйте спинку сиденья для обеспечения хорошего прилегания.

2 Если подголовник мешает установке системы безопасности для детей и может быть снят, снимите его. Либо зафиксируйте подголовник в самом верхнем положении.

(Стр. 117)

3 Проверьте положения специальных фиксирующих штанг и установите систему безопасности для детей на сиденье.

Фиксирующие штанги установлены в зазоре между подушкой и спинкой сиденья.

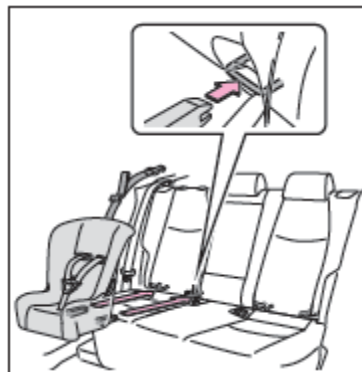

4 После установки системы безопасности для детей покачайте ее назад и вперед, чтобы убедиться в надежности ее установки. (Стр. 47)



#### Предупреждение

##### ■ При установке системы безопасности для детей

Пожалуйста, соблюдайте следующие меры предосторожности.

Невыполнение этих требований может стать причиной серьезных травм вплоть до летального исхода.

- Запрещается регулировать сиденье после установки системы безопасности для детей.
- При использовании нижних анкеров убедитесь, что рядом с анкерами отсутствуют посторонние предметы и ремень ни за что не цепляется позади системы безопасности для детей.
- Следуйте всем указаниям изготовителя по установке системы безопасности для детей.

#### Использование верхнего ремня крепления

##### ■ Анкеры крепления верхнего ремня

Анкеры крепления верхнего ремня предусмотрены для боковых задних сидений.

Используйте анкеры крепления верхнего ремня при фиксации верхнего ремня.



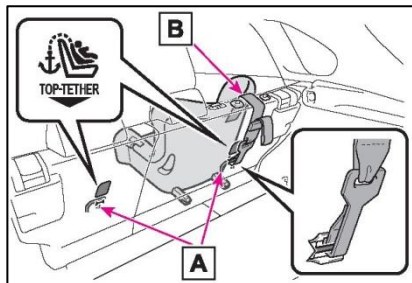

A Анкеры крепления верхнего ремня

B Верхний ремень

■ **Крепление верхнего ремня в анкерах крепления верхнего ремня**

Устанавливайте систему безопасности для детей в соответствии с руководством по эксплуатации, поставляемом вместе с системой безопасности для детей.

1 Приведите подголовник в самое верхнее положение.

Если подголовник мешает установке системы безопасности для детей или установке верхнего ремня и может быть снят, снимите его. (Стр.117)

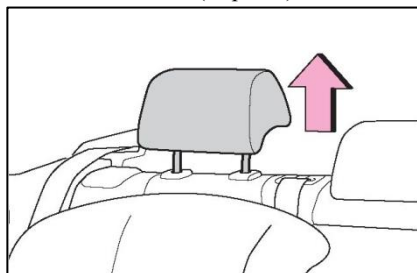

2 Зацепите крючок за анкер верхнего ремня и затяните верхний ремень.

Убедитесь в том, что верхний ремень надежно закреплен. (Стр.47)

При установке системы безопасности для детей с поднятым подголовником обязательно пропустите верхний ремень под подголовником.

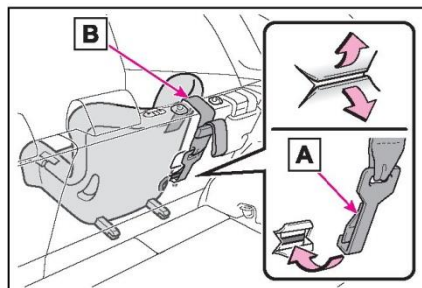

A Крюк

B Верхний ремень



**Предупреждение**

■ **При установке системы безопасности для детей**

Пожалуйста, соблюдайте следующие меры предосторожности.

Невыполнение этих требований может стать причиной серьезных травм вплоть до летального исхода.

- Надежно закрепите верхний ремень и убедитесь, что ремень не перекручен.
- Не прикрепляйте верхний ремень ни к чему другому, кроме анкеров крепления верхнего ремня.
- Запрещается регулировать сиденье после установки системы безопасности для детей.
- Следуйте всем указаниям изготовителя по установке системы безопасности для детей.

В случае установки системы безопасности для детей при поднятом подголовнике после того, как подголовник был поднят и анкерное крепление верхнего ремня закреплено, не опускайте подголовник.

**TOYOTA Connect**

Функция TOYOTA Connect — это служба связи автомобиля, поддерживаемая по сети Интернет с использованием модуля передачи данных (DCM).

Все функции TOYOTA Connect, описанные в данном руководстве, актуальны на момент публикации руководства. В связи с постоянной работой над улучшением функций TOYOTA Connect содержание данного руководства может быть обновлено в любое время без предварительного уведомления.

Для получения подробной информации о функциях TOYOTA Connect обратитесь к авторизованному дилеру Toyota.

**■ Информация о бесплатном/открытом программном обеспечении**

В данной системе используется бесплатное программное обеспечение с открытым исходным кодом (FOSS).

**■ Примечание о помехах для работы электронного оборудования**

- Данный блок DCM оснащен антенной для передачи данных. Люди с имплантированными кардиостимуляторами, устройствами для сердечной ресинхронизирующей терапии или имплантированными кардиовертерами-дефибрилляторами должны находиться на соответствующем расстоянии от антенны передачи данных. Радиоволны могут мешать правильной работе такого оборудования.
- Система может установить связь с сервером, даже если пользовательское соглашение TOYOTA Connect не подписано. Пользователям прочих электронных медицинских устройств, отличных от имплантируемых кардиостимуляторов, устройств для сердечной ресинхронизирующей терапии или имплантируемых кардиовертеров-дефибрилляторов, следует проконсультироваться с производителем такого устройства о его использовании под воздействием радиоволн. Радиоволны могут оказывать непредсказуемое воздействие на работу такого медицинского устройства.

Не все функции Toyota Connect работают на территории РФ и ЕАЭС

Модуль DCM использует антенны связи.

#### ■ Коммуникационное оборудование

- Оборудование прошло одобрение типа радиопередающего оборудования, Китайскую обязательную сертификацию продукции и лицензию на подключение к сетям телекоммуникационного оборудования. Маркировка на устройстве является подтверждением его соответствия. Не удаляйте маркировку с устройства
- Любые самовольные изменения или модификации конструкции оборудования приведут к аннулированию права пользователя на эксплуатацию оборудования.

#### ■ Уведомление о передаче данных

Во время передачи данных система TOYOTA Connect взаимодействует с сервером.

■ Обратите внимание на следующие меры предосторожности и используйте систему надлежащим образом.

- Поскольку система осуществляет обмен данными посредством беспроводной радиоволновой связи, совершать звонки или передавать данные в местах, недоступных для радиоволн, невозможно.
- Также звонки или передача данных могут быть недоступны в местах со слабым сигналом.
- Если в будущем поставщик телекоммуникационных услуг изменит или прекратит использование радиоволн, используемых системой для связи, функция TOYOTA Connect не будет работать. (Пользователи будут уведомлены, если такая ситуация произойдет.)
- Время, необходимое для получения данных, может варьироваться в зависимости от состояния устройства, объема данных или уровня сигнала.
- Во время экстренного вызова другие функции TOYOTA Connect использовать нельзя. (Стр.53)

#### Экстренный вызов - Помощь на дороге

- Экстренный вызов Помощь на дороге — это вспомогательная система для осуществления экстренного вызова непосредственно из автомобиля. Когда водитель или пассажир нажимает кнопку «SOS», система сообщает об этом на информационную платформу оператора системы ЭРА-ГЛОНАСС и оператор отвечает на вызов. Экстренные вызовы: дорожно-транспортные происшествия или чрезвычайные ситуации (например, необходима неотложная медицинская помощь).
- Помощь на дороге: попадание в безвыходную ситуацию (например, закончилось топливо) или поломка автомобиля

Помощь на дороге также можно вызвать по мобильному и стационарному телефонам.

#### ■ Активация и отмена услуги

- Функция экстренного вызова доступна только после регистрации оператором системы ЭРА-ГЛОНАСС
- Как сделать экстренный вызов

► Экстренный вызов, сделанный вручную, путем нажатия кнопки

Когда водитель или пассажир нажимает кнопку «SOS», система отправляет уведомление на систему ЭРА-ГЛОНАСС на звонок отвечает специальный оператор.

#### ■ Экстренный вызов

- Ложные экстренные вызовы или вызовы, сделанные для развлечения, могут быть наказуемы в соответствии с действующим законодательством. Не используйте функцию экстренного вызова для забавы и розыгрышей.
- Если при нормальной работе системы сработали подушки безопасности, система выполняет экстренный вызов. В такой ситуации объясните ситуацию оператору и завершите вызов.
- В некоторых случаях индикаторы могут неправильно отображать состояние системы. Например, если Вы купили подержанный автомобиль, и предыдущий владелец все еще зарегистрирован в системе, то индикатор будет указывать на то, что экстренный вызов доступен, при том, что Вы еще не регистрировались в системе.
- В автомобиле установлен аккумулятор SOS-сигнала. Аккумулятор SOS-сигнала является резервным и относится к расходным деталям. Если красный индикатор на панели переключателя экстренного вызова мигает, значит аккумулятор надо заменить. (Стр. 61)



#### Предупреждение

##### ■ Информация о безопасности

Пожалуйста, придерживайтесь безопасного стиля вождения. Функция этой системы состоит в том, чтобы помочь сделать экстренный вызов в случае аварии (например, дорожно-транспортного происшествия или при необходимости неотложной медицинской помощи) и не обеспечивает никакой защиты водителя или пассажиров. В целях Вашей безопасности соблюдайте меры безопасности при вождении и пристегивайтесь ремнями безопасности.

- В экстренной ситуации жизнь человека является наивысшим приоритетом.
- Если вы почувствовали запах гари или другой необычный запах, не оставайтесь внутри автомобиля - немедленно эвакуируйтесь в безопасную зону.

- Убедитесь, индикатор экстренного вызова на панели горит зеленым.
- Устройство может не работать, если оно подверглось удару.
- При низком напряжении или отключении аккумулятора, система не сможет получить доступ к ЭРА-ГЛОНАСС. Иногда могут возникать трудности с подключением из-за плохого уровня сигнала или занятой линии, даже если вы находитесь в зоне охвата мобильной сети. В таких случаях, несмотря на попытки системы подключиться к ней может не удастся подключиться, что делает невозможным экстренный вызов и обращение в службы экстренного реагирования.

<p> <b>Предупреждение</b></p> <ul style="list-style-type: none"> <li>• Экстренный вызов невозможно осуществить в следующих ситуациях Автомобиль находится вне зоны покрытия мобильной сети.</li> <li>• Неисправность или повреждение соответствующего оборудования (например, панель кнопки экстренного вызова, микрофоны, динамики, DCM, антенны или соединяющие оборудования провода).</li> <li>• Операция активации функции экстренного вызова не завершена, система не может выполнить экстренный вызов.</li> <li>• Во время экстренного вызова система повторяет попытки соединения с оператором Однако, если она не может соединиться с центром из-за слабого радиосигнала, система может не подключиться к сети, и вызов будет завершен без подключения. Красный индикатор на панели кнопки экстренного вызова будет мигать, указывая на то, что подключение не осуществилось. В целях безопасности не совершайте экстренный вызов во время управления автомобилем. Совершение вызовов во время управления автомобилем может привести к неправильному управлению рулевым колесом, что может привести к ДТП. Остановите автомобиль и проверьте безопасность обстановки вокруг автомобиля, прежде чем совершать экстренный вызов.</li> <li>• При замене плавких предохранителей используйте только предохранители, отвечающие описанным стандартам. При</li> </ul>	<p>использовании других предохранителей может вызвать искрение или задымление, а также привести к возгоранию.</p> <ul style="list-style-type: none"> <li>• Использование системы при задымлении или появлении необычного запаха может привести к пожару. Немедленно прекратите использование системы и обратитесь к авторизованному ритейлеру Toyota.</li> </ul> <p> <b>Внимание:</b></p> <p><b>Информация о безопасности</b></p> <ul style="list-style-type: none"> <li>• Внутренняя конструкция данного оборудования очень сложна. Разборка может привести к сбою системы. При обнаружении каких-либо повреждений или неисправностей немедленно обратитесь к авторизованному ритейлеру Toyota.</li> <li>• Самостоятельная разборка или демонтаж каких-либо устройств, подключенных к системе, может привести к обрыву соединений, повреждению оборудования и т. д. В таком случае экстренный вызов будет невозможно осуществить. Если необходимо демонтировать какую-либо часть оборудования, обратитесь к авторизованному ритейлеру Toyota.</li> <li>• Если динамик или микрофон повреждены, Вы не сможете общаться с оператором во время экстренного вызова или в ходе проверки работы системы в ручном режиме. Если какая-либо часть оборудования повреждена, немедленно обратитесь к авторизованному ритейлеру Toyota.</li> <li>• Функция экстренного вызова может не работать должным образом, если температура выходит за пределы диапазона, указанного ниже. Диапазон рабочих температур: от -30°C до 65°C</li> </ul>
--	---

### 1-3. Кнопка экстренного вызова

**⚠ Внимание**

- В ожидании ответа на вызов обязательно активируйте стояночный тормоз и заглушите двигатель, в случае возникновения опасности возгорания или прочих опасностей, либо если вам потребуется немедленно покинуть автомобиль.

#### Компоненты системы

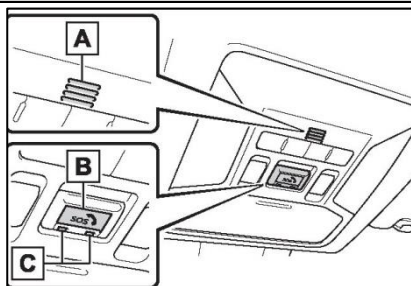

**A** Микрофон

Используйте для общения через систему громкой связи во время экстренных вызовов или проверок работы системы в ручном режиме.

**B** Кнопка «SOS»

Нажмите, чтобы выполнить экстренный вызов вручную или для проверки работы системы в ручном режиме в рамках технического обслуживания.

**C** Индикаторы панели кнопки (красный, зеленый)

Различные режимы свечения красного и зеленого индикаторов указывают на состояние системы, например, на текущий экстренный вызов или неисправность системы.

(Стр. 61)

**⚠ Внимание**

**■ При использовании панели кнопки экстренного вызова**

- Не подвергайте панель кнопки экстренного вызова воздействию жидкостей или ударам.

- Если панель кнопки экстренного вызова неисправна, экстренный вызов может быть невозможно выполнить или состояние системы может отображаться некорректно. Если панель кнопки экстренного вызова повреждена, обратитесь в авторизованному ритейлеру Toyota.
- В случае неисправности динамика или микрофона во время экстренного вызова или проверки в ручном режиме в рамках техосмотра связь с оператором будет невозможна. Если любое из устройств повреждено, обратитесь к авторизованному ритейлеру Toyota.

## 62 1-3. Кнопка экстренного вызова

---

- Во время экстренного вызова голосовая система автоматически отключается.
  - Во время экстренного вызова непосредственно осуществление экстренного вызова имеет приоритет, поэтому никакие другие функции TOYOTA Connect невозможно использовать.
  - Не все функции Toyota Connect работают на территории РФ и ЕАЭС
-

## 1-3. Кнопка экстренного вызова



### Предупреждение

- Экстренный вызов невозможно осуществить в следующих ситуациях. Когда автомобиль находится вне зоны покрытия мобильной сети, экстренный вызов не может быть осуществлен.
- Даже когда автомобиль находится в зоне охвата мобильной сети, могут возникнуть трудности с передачей данных или осуществлением экстренного вызова в случае плохого приема или занятой линии. В таких случаях вы не сможете передать данные оператору ЭРА-ГЛОНАСС

### Экстренный вызов в ручном режиме с помощью кнопки

В случае чрезвычайной ситуации (например, необходима неотложная медицинская помощь) можно сделать экстренный вызов из автомобиля, нажав кнопку «SOS».

Если нажать кнопку «SOS» при включенном зажигании, будет сделан экстренный вызов. Следуйте голосовым подсказкам и инструкциям оператора для совершения экстренного вызова.

- Порядок выполнения экстренного вызова описан ниже.
- Ознакомьтесь с последовательностью действий, чтобы не поддаваться панике, когда Вам потребуется использовать систему.

1 Убедитесь, что индикатор экстренного вызова на панели горит зеленым.

2 Откройте крышку панели кнопки экстренного вызова и нажмите кнопку «SOS».

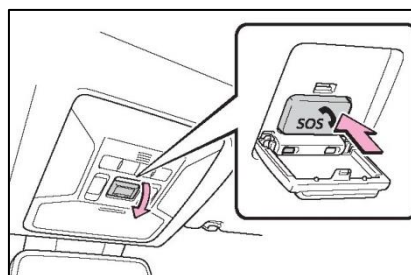

3 Подключившись система инициирует экстренный вызов.

Если зеленый индикатор на панели кнопки экстренного вызова мигает, значит система работает нормально.

4 Система связывается с оператором для передачи данных, таких как текущее местоположение автомобиля.

5 После отправки данных система переходит в режим разговора.

Используйте микрофон для разговора с оператором. Сообщите оператору, что произошло.

Сообщите оператору следующие сведения.

- Тип аварии или поломки.
- Сведения обо всех автомобилях и обо всех пострадавших.
- Вам необходимо вызвать полицию или пожарных.



7 Если требуется вызвать полицию или пожарную службу, оператор позвонит в полицию или пожарную службу.

8 Завершите вызов.

■ **Экстренный вызов**

- Оператор сообщит об этом в соответствующую экстренную службу после получения ваших ответов. Сообщите оператору о возникшей ситуации.
- Пока система находится в режиме ожидания ответного звонка, любые другие вызовы на этот телефон, даже если они не связаны с экстренным вызовом, будут автоматически выполняться через систему громкой связи. Если Вам перезвонят во время разговора по системе громкой связи, звук вызова будет автоматически отключен.
- Если в течение 60-минутного ожидания ответного звонка поступает вызов, то режим ожидания ответного звонка продлевается еще на 60 минут. Все звонки, сделанные в это время, будут автоматически выполняться через систему громкой связи.
- Во время экстренного вызова голосовая система автоматически отключается.

- Во время экстренного вызова непосредственно осуществление экстренного вызова имеет приоритет,

 <b>Предупреждение</b>
<ul style="list-style-type: none"><li>● <b>Экстренный вызов</b></li><li>● Экстренный вызов невозможно осуществить в следующих ситуациях..</li><li>● Когда автомобиль находится вне зоны покрытия мобильной сети, экстренный вызов не может быть осуществлен.</li><li>● Даже когда автомобиль находится в зоне охвата мобильной сети, могут возникнуть трудности с передачей данных или осуществлением экстренного вызова в случае плохого приема или занятой линии. В таких случаях вы не сможете передать данные или поговорить с оператором,</li></ul>

**Проверка в рамках технического обслуживания**

### 1-3. Кнопка экстренного вызова

#### ■ Проверка в ручном режиме

Проверка в ручном режиме в рамках технического обслуживания выполняется вручную.

Во время проверки в ручном режиме можно выполнить следующие шаги.

- Техническое обслуживание и осмотр сопутствующего оборудования. (Проверка и ремонт соответствующего оборудования или проверка в рамках технического обслуживания после ремонта автомобиля.)

1 Переместите автомобиль на открытую местность.

Избегайте мест с препятствиями для связи, например, между высокими зданиями или в заводских помещениях.

2 Откройте крышку панели кнопки экстренного вызова.

3 Выключите зажигание.

4 Переведите переключатель двигателя в положение ON.

5 Когда на панели кнопки экстренного вызова загорятся красный и зеленый индикаторы, нажмите и удерживайте кнопку «SOS» в течение примерно 10 секунд.

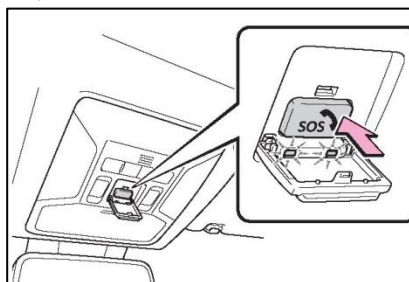

6 Проверка в ручном режиме начата. Когда зеленый индикатор на панели кнопки экстренного вызова начнет мигать, отпустите кнопку «SOS».

7 При подключении система выполнит передачу данных для подтверждения следующей информации.

- Текущее местоположение.
- Выполнение проверки в ручном режиме.

8 После отправки данных система переходит в режим разговора.

9 Используйте микрофон для разговора с оператором

- Оператор попросит Вас назвать Ваше имя и фамилию. После подтверждения сведений оператор завершит вызов.

10 Проверка в ручном режиме выполнена.

- Зеленый индикатор перестанет мигать, а индикатор на панели кнопки экстренного вызова будет показывать текущий статус системы.
- Если система работает правильно, на панели кнопки экстренного вызова загорится зеленый индикатор. (Стр. 61)

#### ■ Проверка в ручном режиме

- Во время проверки в ручном режиме голосовая система автоматически отключается.
- Во время проверки в ручном режиме другие функции TOYOTA Connect недоступны. Сначала завершите проверку в ручном режиме, затем переходите к использованию других функций.
- Во время проверки в ручном режиме не выключайте переключатель двигателя. Его выключение прервет проверку и она не будет завершена правильно. Если переключатель двигателя был выключен во время проверки, то запустите проверку в ручном режиме заново.
- В случае прерывания проверки зеленая лампочка на панели кнопки экстренного вызова не будет гореть. Если в этом случае зеленый индикатор панели кнопки экстренного вызова горит, обратитесь к авторизованному ритейлеру Toyota.



#### Предупреждение

##### ■ Проверка в ручном режиме

Во время проверки в ручном режиме не выключайте переключатель двигателя. Проверка в ручном режиме не будет выполнена. В случае случайного выключения переключателя двигателя выполните проверку в ручном режиме заново.



#### Внимание

##### ■ Проверка в ручном режиме

- Проверка в ручном режиме выполняется для подтверждения того, что сведения о местоположении автомобиля передаются в ЭРА-ГЛОНАСС правильно. При выполнении проверки в ручном режиме избегайте расположения автомобиля в местах с препятствиями для хорошей связи, например, между высокими зданиями или заводами, выполняйте ее на открытой местности, где возможен прием сигналов GPS.
- Если при выполнении проверки в ручном режиме система не может подключиться, следуйте голосовым указаниям и повторите процедуру.
- В таком случае начните процедуру проверки в ручном режиме заново.
- Если проверка в ручном режиме выполняется в зоне покрытия мобильной сети, но система не может подключиться обратитесь к авторизованному ритейлеру Toyota.

#### Индикаторы панели кнопки экстренного вызова

Для индикации состояния системы используются зеленый и красный индикаторы на панели кнопки экстренного вызова.

### 1-3. Кнопка экстренного вызова

Индикаторы на панели кнопки экстренного вызова		Рабочее состояние	Режим функционирования
Зеленый	Красный		
Горит	Не горит	во время работы. (в зоне покрытия мобильной сети.)	Функция экстренного вызова доступна.
Не горит	Горит	во время работы. (вне зоны покрытия мобильной сети.)	Функция экстренного вызова недоступна. Войдите в зону покрытия мобильной сети для использования. Если индикация продолжает отображаться в зоне покрытия мобильной сети, возможно, устройство неисправно. Обратитесь к авторизованному ритейлеру Toyota.
Мигает	Не горит	Выполняется экстренный вызов.	Если индикация не меняется после завершения экстренного вызова, обратитесь к авторизованному ритейлеру Toyota.
		Выполняется проверка в ручном режиме.	Если индикация не меняется после завершения проверки в ручном режиме, обратитесь к авторизованному ритейлеру Toyota.

68 1-3. Кнопка экстренного вызова

Индикаторы на панели кнопки экстренного вызова		Рабочее состояние	Режим функционирования
Зеленый	Красный		
Не горит	Мигает	Не удалось выполнить экстренный вызов.	Индикация изменится примерно через 10 секунд. Повторно выполните экстренный вызов в
		Не удалось выполнить проверку в ручном режиме.	Начните процедуру проверки в ручном режиме заново. Если индикация не меняется даже после выполнения в зоне обслуживания, обратитесь к авторизованному ритейлеру Toyota.
		Резервный SOS-аккумулятор разряжен.	Обратитесь к авторизованному ритейлеру Toyota для замены SOS-аккумулятора.
		Не удалось выполнить автоматическую проверку несколько раз подряд.	Переместитесь в зону покрытия мобильной сети и выполните проверку в ручном режиме (Стр. 60). Если индикация не изменилась, обратитесь к авторизованному ритейлеру Toyota.
		Неисправность оборудования системы.	Если индикация не возвращается в нормальное состояние, возможно, оборудование неисправно. Немедленно обратитесь к авторизованному ритейлеру Toyota.
Горит	Горит	Переведите переключатель двигателя в положение ON. (около 5 секунд.)	Если это продолжается 20 секунд и более, возможно оборудование вышло из строя. Обратитесь к авторизованному ритейлеру Toyota.
Не горит	Не горит	Переключатель двигателя выключен.	Если состояние индикатора сохраняется даже после включения переключателя двигателя, обратитесь к авторизованному ритейлеру Toyota.
		Оборудование не работает.	

Во время экстренного вызова или в случае сбоя экстренного вызова, даже если двигатель заглушен, индикатор на панели кнопки экстренного вызова будет гореть.

 Предупреждение
<p>■ <b>Индикаторы панели кнопки экстренного вызова</b></p> <ul style="list-style-type: none"><li>• Если индикаторы панели экстренного вызова пребывают в одном из следующих состояний, это означает, что система экстренного вызова неисправна. В такой ситуации система может работать неправильно, и экстренные вызовы выполнить невозможно. Незамедлительно обратитесь к авторизованному ритейлеру Toyota.</li><li>• Примерно через 5 секунд после запуска двигателя и включения красного и зеленого индикаторов на панели кнопки экстренного вызова красный индикатор продолжает мигать.</li><li>• После запуска двигателя красный и зеленый индикаторы панели кнопки экстренного вызова продолжают гореть.</li><li>• Красный индикатор на панели кнопки экстренного вызова продолжает гореть, даже когда автомобиль находится в зоне покрытия мобильной сети.</li><li>• После запуска двигателя ни красный, ни зеленый индикаторы на панели кнопки экстренного вызова не загораются.</li></ul>

---

Признак	Причина	Метод устранения
Функция экстренного вызова недоступна.	Система запускает проверку сразу после включения зажигания.	Подождите, пока на панели кнопки экстренного вызова не загорится зеленый индикатор, нажмите кнопку «SOS», чтобы связаться с оператором. (Стр. 58)
	Плохое качество сигнала. Использование вне зоны покрытия мобильной сети.	Переместитесь в место с хорошим качеством сигнала и выполните проверку в ручном режиме. (Стр. 60)
	Линия мобильной связи загружена.	Подождите несколько минут или переместитесь в место с хорошим качеством сигнала.
Красный или зеленый индикатор на панели кнопки экстренного вызова продолжает мигать, даже когда переключатель двигателя выключен.	Выполняется экстренный вызов.	Подождите около 60 минут, убедитесь, что зеленый индикатор на панели кнопки экстренного вызова перестал мигать. Если ответный вызов принят, индикатор перестанет мигать примерно через 60 минут после завершения вызова.
	Не удалось выполнить экстренный вызов.	Индикатор мигает около 10 секунд. Подождите около 10 секунд, убедитесь, что индикатор перестал мигать.

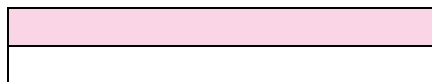

|G-Safety

#### ■ Оповещение о срабатывании сигнализации (при наличии)

Если система регистрирует срабатывание автоматической сигнализации, например при взломе двери гаечным ключом, то оператор сообщит вам о возникновении нештатной ситуации по телефону.

- Если контактный номер не зарегистрирован, то функцию уведомления о срабатывании сигнализации использовать невозможно.
- Если аккумулятор автомобиля разряжен, то отправка уведомления о срабатывании сигнализации невозможна.
- Если температура внутри автомобиля слишком высокая, система может быть не в состоянии осуществлять передачу данных.

Это сервис обеспечения безопасности. В случае возникновения чрезвычайной ситуации Вы будете уведомлены о чрезвычайной ситуации, произошедшей с Вашим автомобилем по телефону. Он также может сообщить местонахождение автомобиля и подать заявление об угоне автомобиля в полицию.

### 1-3. Кнопка экстренного вызова

- Передача данных будет продолжаться до полного завершения.
  - Однако, если выключить функцию TOYOTA Connect, то повторная отправка данных будет отменена, а передача данных будет отключена.
  - Если сигнализация срабатывает два или более раз, но уведомления о срабатывании сигнализации не были отправлены, то отображается самый последний случай срабатывания.
  - Во время экстренного вызова оповещение о срабатывании сигнализации не выполняется вплоть до окончания вызова.
- **Сервис отслеживания местоположения**
- В случае обнаружения неожиданного перемещения автомобиля, по вашему запросу может быть проведена трехсторонняя конференцсвязь между полицией, вами и оператором, о чем может быть составлен протокол в полицию или подано заявление об угоне.
- Полиция начнет действовать только после получения заявления непосредственно от Вас. Несмотря на то, что протокол трехсторонней конференцсвязи действителен, оператор не может подать заявление от вашего имени.
  - Действия полиции в ответ на подачу заявления ограничиваются территорией Китая.
  - Несмотря на то, что оператор направляет в полицию протокол и заявление об угоне, он не несет никакой ответственности за содержание и методы полицейского расследования.
  - После того, как автомобиль будет найден, услуги по транспортировке автомобиля и прочие расходы оплачиваются Вами.



#### Внимание

#### ■ -Safety

По следующим причинам (таким как отключение питания оборудования автомобиля или коммуникационного оборудования), в случае срабатывания сигнализации и т. д. система может быть не в состоянии получить операционную информацию и установить о местоположение автомобиля. Клиент несет единоличную ответственность за любые телесные повреждения, вызванные неисправностью сервиса G-Safety.

- Выход из строя оборудования автомобиля.
- Автомобиль находится вне зоны покрытия сети.

#### ■ Аккумуляторная батарея автомобиля разряжена.

Не все функции G-Safety работают на территории РФ и ЕАЭС



### Иммобилайзер двигателя

В ключах автомобиля имеются встроенные микросхемы транспондера, которые не позволяют завести двигатель, если ключ не был предварительно зарегистрирован в бортовом компьютере автомобиля.

Выходя из автомобиля, никогда не оставляйте в нем ключи.

Данная система предназначена для предотвращения угона автомобиля, но не гарантирует абсолютную защиту от всех способов угона.

После перевода переключателя двигателя в положение ACC или ON индикатор выключается, показывая, что система отключена.

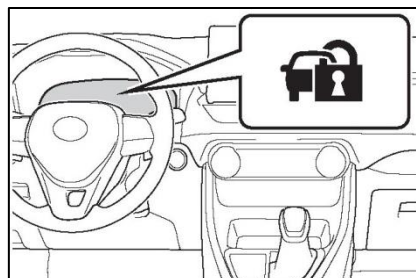

### Управление системой

► Автомобили без интеллектуальной системы входа и запуска

После извлечения ключа из переключателя двигателя индикатор начинает мигать, показывая, что система работает.

После того как зарегистрированный ключ будет вставлен в переключатель двигателя, индикатор выключается, показывая, что система отключена.

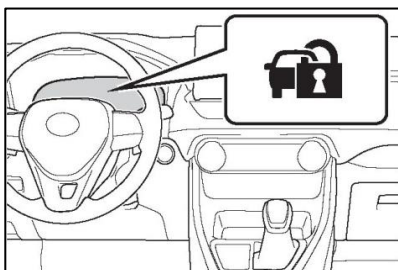

► Автомобили с интеллектуальной системой входа и запуска

После перевода переключателя двигателя в положение выключения (OFF) индикатор начинает мигать, показывая, что система работает.

### ■ Техническое обслуживание системы

Система иммобилайзера автомобиля не требует обслуживания.

■ Условия, при которых могут возникнуть сбои в работе системы

- Если головка ключа находится в контакте с металлическим предметом.
- Если ключ находится рядом или касается ключа системы иммобилайзера другого автомобиля (ключ со встроенной микросхемой транспондера).

■ Сертификация системы иммобилайзера двигателя

- Используемая частота: 134,2 кГц
- Предельная напряженность излучаемого магнитного поля: 67,7 дБА/м (напряженность поля на расстоянии 10 метров, квазипиковая)
- Сведения о побочном излучении и прочих технических показателях см. в документе XinBuWu 【2005】 №423
- Не допускается самовольное изменение частоты передачи, увеличение мощности передачи (в том числе установка дополнительного усилителя мощности), а также не допускается подключение внешних антенн или использование других передающих антенн;
- Использование не должно создавать помех для легальных служб беспроводной связи; при обнаружении помех немедленно прекратить использование и принять меры по устранению помех перед продолжением использования;
- Используемое микромощное радиооборудование должно выдерживать помехи различных служб беспроводной связи или радиопомехи промышленного научного и медицинского оборудования;
- Не использовать вблизи самолетов и аэропортов.

- (1)
  - Используемая частота: 134,2 кГц
  - Предельная напряженность излучаемого магнитного поля: 67,7 дБА/м (напряженность поля на расстоянии 10 метров, квазипиковая)
- (2) Запрещается самовольно изменять обстоятельства или условия использования, расширять диапазон частот передачи, увеличивать мощность передачи (включая установку дополнительного усилителя мощности), а также заменять передающую антенну;
- (3) Устройство не должно создавать помехи для других легально действующих радиоточек (станций), а также не должна требоваться защита от помех;
- (4) Устройство должно выдерживать помехи от промышленного, научного и медицинского (ISM) оборудования, излучающего электромагнитное излучение, а также помехи от прочих легально работающих радиоточек (станций);
- (5) Если устройство создает помехи для других легально работающих радиоточек (станций), немедленно прекратите его использование и примите меры по устранению помех, прежде чем продолжить использование;
- (6) Использование микроэнергетического оборудования на борту воздушных судов, а также в радиоастрономических обсерваториях, метеорологических радиолокационных станциях, наземных станциях спутниковой связи (в том числе измерительно-контрольных, локационных, приемных, навигационных) и других военных и гражданских радиоточках (станциях), аэропортах и в других зонах защиты от электромагнитных помех, установленных в соответствии с законом и нормативно-правовыми актами, применимыми государственными правилами и стандартами, должно осуществляться с соблюдением правил защиты от электромагнитных помех и применимых норм, установленных соответствующими отраслевыми департаментами;
- (7) Запрещено использовать пульта дистанционного управления в радиусе 5000 метров от центральной точки взлетно-посадочной полосы аэропорта;
- (8)
  - Диапазон рабочего напряжения: от 9,5 В до 16 В постоянного тока.
  - Диапазон рабочих температур: от -30°C до 80°C

**Внимание****■ Обеспечение правильной работы системы**

Не изменяйте не разбирайте систему.  
В случае изменения или демонтажа правильная работа системы не может быть гарантирована.

#### Сигнализация\*

\*: При наличии

При обнаружении проникновения в автомобиль противоугонная система подает световые и звуковые сигналы.

Если противоугонная система активирована, она срабатывает в следующих случаях:

- Запертую дверь отпирают или открывают способом, отличным от использования функции входа или беспроводного пульта дистанционного управления. (Двери снова автоматически запираются.)
- Открыт капот.

#### Активация/отключение/остановка сигнализации противоугонной системы

■ Во избежание неожиданного срабатывания противоугонной сигнализации и угона автомобиля обязательно выполните следующие действия: Убедитесь, что в автомобиле никого нет.

- Перед активацией противоугонной системы закройте боковые окна и люк (при наличии)/панорамный люк (при наличии).
- В автомобиле не осталось ценных или личных вещей.

#### ■ Активация

Закройте двери и капот и запирайте все двери с помощью функции входа или беспроводного пульта дистанционного управления. Система сигнализации автоматически активируется через 9 секунд.

После активации системы световой индикатор перестает гореть постоянным светом и начинает мигать.

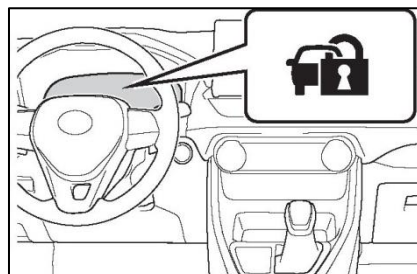

#### ■ Отключение или остановка

Для отключения противоугонной системы или выключения ее сигналов выполните одно из нижеприведенных действий:

- Используйте функцию входа или беспроводной пульт дистанционного управления, чтобы отпереть дверь.
- Завести двигатель. (Через несколько секунд сигнал тревоги будет отключен или остановлен.)

#### ■ Обслуживание системы

Система сигнализации автомобиля не требует обслуживания.

- Срабатывание системы сигнализации Система сигнализации может срабатывать в приведенных ниже случаях: (Выключение сигнала отключает систему сигнализации.)
- Отпирите дверь ключом.

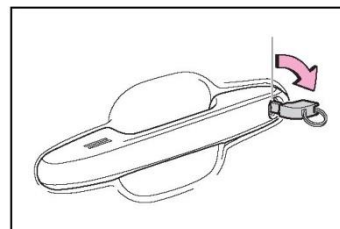

- Человек, находящийся внутри автомобиля, открывает дверь или капот, либо отпирает автомобиль при помощи внутренней кнопки блокировки двери.

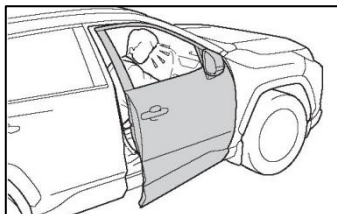

- Аккумулятор разряжен или заменен при запортом автомобиле. (Стр. 335)

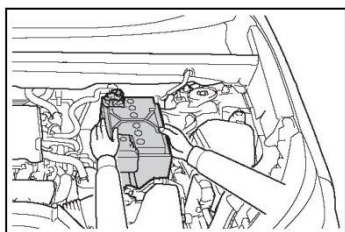

■ **Запирание дверей, связанное с противоугонной системой**

В зависимости от обстоятельств двери могут автоматически запираются для предотвращения несанкционированного проникновения в автомобиль в следующих ситуациях:

- Когда оставшийся в автомобиле человек отпирает дверь, и активируется сигнализация противоугонной системы
- Когда активируется сигнализация противоугонной системы, а оставшийся в автомобиле человек отпирает дверь.
- При зарядке или замене аккумулятора.

 **Внимание**

■ **Обеспечение правильной работы системы**

Не изменяйте не демонтируйте систему. В случае изменения или демонтажа правильная работа системы не может быть гарантирована.

---

### 1-3. Кнопка экстренного вызова

1

**Безопасность**

**2-1. Приборная панель**

Предупреждающие световые сигналы и индикаторы.....	<b>74</b>
Приборы (с 4,2-дюймовым дисплеем)...	<b>79</b>
Приборы (с 7-дюймовым дисплеем).....	<b>82</b>
Многофункциональный дисплей.....	<b>85</b>
Информация о расходе топлива.....	<b>93</b>

## 2 Предупреждающие световые сигналы и индикаторы

Контрольные лампы и индикаторы, расположенные на приборной панели, на центральной панели и на наружных зеркалах заднего вида, информируют водителя о состоянии различных систем автомобиля.

### Приборная панель

Для пояснительных целей на следующих иллюстрациях все индикаторы и контрольные лампы показаны во включенном состоянии.

#### ■ С 4,2-дюймовым дисплеем

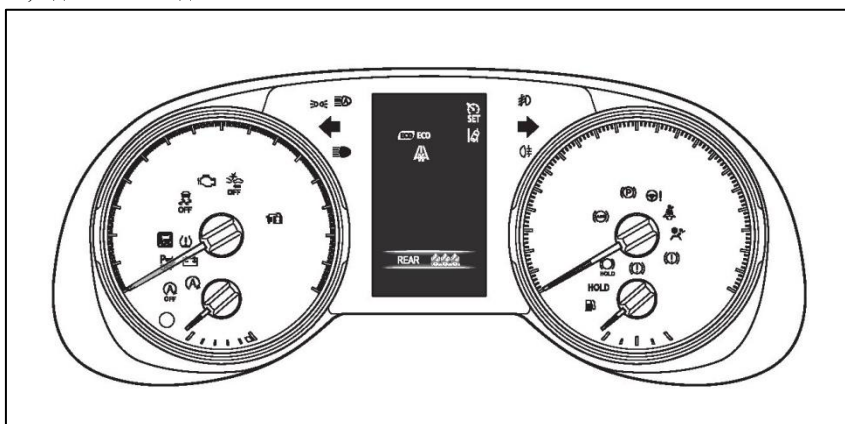

#### ■ С 7-дюймовым дисплеем

Для отображения спидометра можно выбрать один из двух типов, аналоговый или цифровой. (Стр. 90)

#### ► Отображение аналогового спидометра

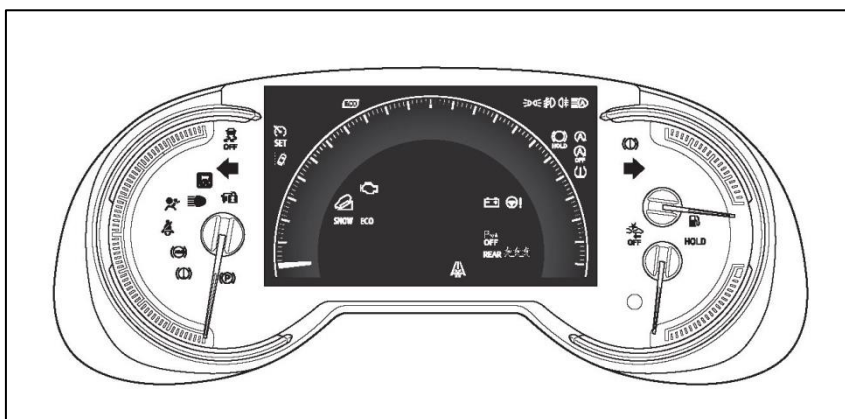





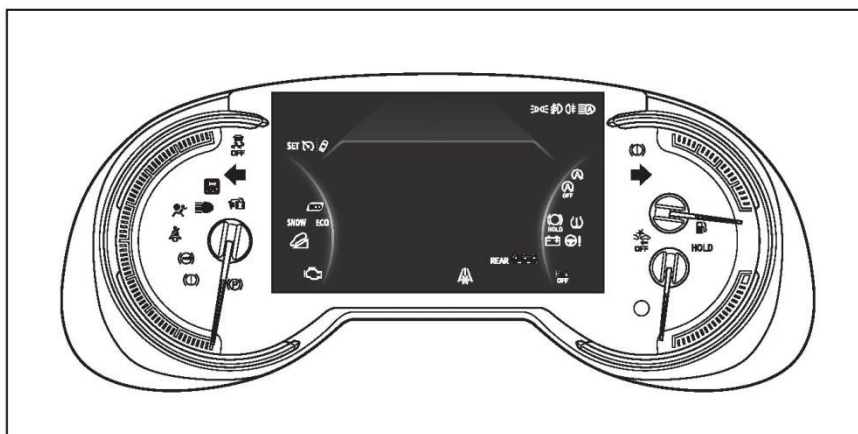









► Отображение цифрового спидометра



**Контрольные лампы**

Контрольные лампы информируют водителя о сбоях в работе указанных систем автомобиля.

-  (Красный) Контрольная лампа тормозной системы\*<sup>1</sup> (Стр. 314)
-  (Желтый) Контрольная лампа тормозной системы\*<sup>1</sup> (Стр. 314)
-  Контрольная лампа системы зарядки\*<sup>1</sup> (Стр. 314)
-  Контрольная лампа высокой температуры охлаждающей жидкости\*<sup>2</sup> (Стр. 314)
-  Контрольная лампа низкого давления масла в двигателе\*<sup>2</sup> (Стр. 315)
-  Индикатор неисправности\*<sup>1</sup> (Стр. 315)
-  Контрольная лампа SRS\*<sup>1</sup> (Стр. 315)
-  Контрольная лампа ABS\*<sup>1</sup> (Стр. 315)
-  Контрольная лампа системы электроусилителя рулевого управления\*<sup>1</sup> (Стр. 315)
-  Контрольная лампа PCS\*<sup>1</sup> (при наличии) (Стр. 316)
-  Индикатор LTA (при наличии) (Стр. 316)
-  Индикатор отключения системы Stop & Start\*<sup>1</sup> (Стр. 316)

Р/П  
OFF



Датчик системы помощи при парковке Toyota  
Индикатор OFF\*<sup>3</sup> (при наличии) (Стр. 317)  
Индикатор пробуксовывания\*<sup>1</sup> (Стр. 317)



Индикатор неправильной работы педали\*<sup>2</sup> (Стр. 317)

HOLD  
(Мигает)



Индикатор работы системы удержания тормоза\*<sup>1</sup> (Стр. 318)

(Мигает)



Индикатор стояночного тормоза (Стр. 318)



Контрольная лампа давления в шинах\*<sup>1</sup> (Стр. 318)



Контрольная лампа низкого уровня топлива (Стр. 318)

Индикатор напоминания о ремне безопасности водителя и переднего пассажира (Стр. 319)



Индикаторы напоминания о ремнях безопасности задних пассажиров (Стр. 319)

\*<sup>1</sup>: Эти индикаторы загораются при переводе переключателя двигателя в положение ON и указывают на выполнение самопроверки системы. После запуска двигателя или по прошествии нескольких секунд они гаснут. Если индикатор не включается или не гаснет, соответствующая система может быть неисправна. Обратитесь к авторизованному ритейлеру Toyota для осмотра автомобиля.

\*<sup>2</sup>: Этот индикатор загорается на многофункциональном дисплее вместе с выводом сообщения.

\*<sup>3</sup>: Индикатор отключения (OFF) системы помощи при парковке Toyota включается при переводе переключателя двигателя в положение ON, когда функция системы помощи при парковке Toyota включена. Индикатор выключится через несколько секунд.







**⚠ Предупреждение**

■ Если не загорается контрольная лампа одной из систем обеспечения безопасности движения

Если при запуске двигателя не загорается контрольная лампа какой-либо из систем обеспечения безопасности движения (например, контрольная лампа ABS и SRS), это может означать, что соответствующая система находится в неработоспособном состоянии и не сможет защитить Вас в случае аварии, что может привести к серьезным травмам или летальному исходу. В такой ситуации немедленно обратитесь к авторизованному ритейлеру Toyota для проведения осмотра автомобиля.

### Индикаторы

Индикаторы информируют водителя о рабочем состоянии различных систем автомобиля.

	Индикатор указателей поворота (Стр. 150)
	Индикатор задних фонарей (Стр. 156)
	Индикатор дальнего света фар (Стр. 157)
	Индикатор автоматического дальнего света фар (при наличии) (Стр. 159)
	Индикатор передних противотуманных фар (Стр. 161)
	Индикатор задних противотуманных фар (Стр. 161)
	Индикатор интеллектуальной системы входа и запуска * <sup>1</sup> (при наличии) (Стр. 143)
	Индикатор круиз-контроля (Стр. 192, 195)
	Индикатор динамического радарного круиз-контроля (при наличии) (Стр. 190)
	Индикатор круиз-контроля «SET» (Стр. 190, 195)
	Индикатор LTA * <sup>2</sup> (при наличии) (Стр. 182)
	Индикатор отключения (OFF) датчика системы помощи при парковке Toyota* <sup>3, 4</sup> (при наличии) (Стр. 198)
	Индикатор пробуксовывания* <sup>5</sup> (Стр. 216)
	Индикатор отключения VSC OFF* <sup>3, 5</sup> (Стр. 217)

	Контрольная лампа PCS <sup>*3,5</sup> (при наличии) (Стр. 174)
	Индикатор системы Stop & Start <sup>*5</sup> (Стр. 202)
	Индикатор отключения системы Stop & Start <sup>3,5</sup> (Стр. 203)
	Индикатор состояния ожидания системы удержания тормоза <sup>5</sup> (Стр. 154)
	Индикатор работы системы удержания тормоза <sup>*5</sup> (Стр. 154)
	Индикатор системы противоугонной сигнализации (Стр. 67, 70)
	Индикатор низкой температуры воздуха снаружи автомобиля <sup>*6</sup> (Стр. 80, 84)
	Индикатор экологичного движения <sup>*5</sup> (Стр. 88)
	Индикатор стояночного тормоза (Стр. 151)
	Индикатор режима экологичного движения (Стр. 208)
	Индикатор режима Sport (Стр. 208)
	Индикатор режима Mud & Sand (Грязь и песок) (при наличии) (Стр. 210)
	Индикатор режима Rock & Dirt (Камни и грязь) (при наличии) (Стр. 210)
	Индикатор режима Snow (Снег) (при наличии) (Стр. 213)
	Индикатор системы помощи при спуске по склону <sup>*5</sup> (при наличии) (Стр. 214)

\*<sup>3</sup>: Индикатор включается при отключении системы.

\*<sup>4</sup>: Индикатор отключения (OFF) системы помощи при парковке Toyota включается при переводе переключателя двигателя в положение ON, когда функция системы помощи при парковке Toyota включена. Индикатор выключится через несколько секунд.

\*<sup>5</sup>: Эти индикаторы загораются при переводе переключателя двигателя в положение ON и указывают на выполнение самопроверки системы. После запуска двигателя или по прошествии нескольких секунд они гаснут. Если индикатор не включается или не гаснет, соответствующая система может быть неисправна. Обратитесь к авторизованному ритейлеру Toyota для осмотра автомобиля.

\*<sup>6</sup>: Если температура воздуха снаружи автомобиля не превышает 3 °С, индикатор мигает в течение примерно 10 секунд, затем горит ровным светом.

\*1: Этот индикатор загорается на многофункциональном дисплее вместе с выводом сообщения.

\*2: Цвет и состояние (горит/мигает) индикатора изменяются в зависимости от состояния работы системы.

Приборы (с 4,2-дюймовым дисплеем)

На приборной панели отображается различная информация о движении.

Индикация приборов

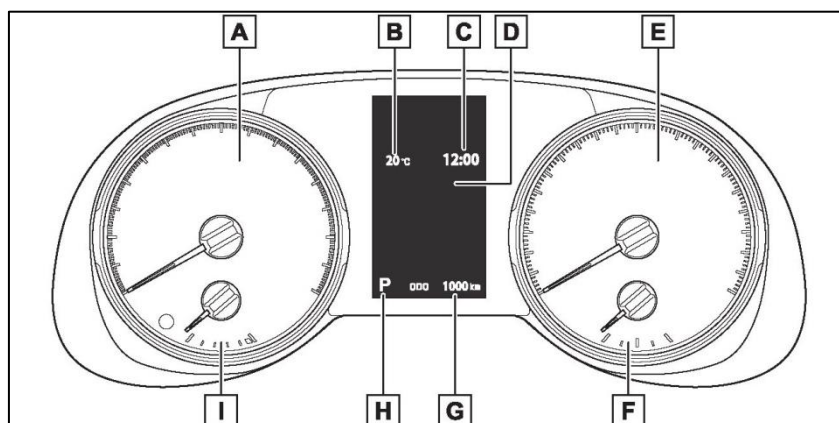

A Тахометр

Показывает скорость вращения двигателя в оборотах в минуту.

B Температура воздуха снаружи автомобиля (Стр. 80)

C Часы (Стр. 81)

D Многофункциональный дисплей

Предоставляет водителю различную информацию, связанную с вождением автомобиля (Стр. 85)

Отображает предупреждения в случае неполадок (Стр. 321)

E Спидометр

Показывает скорость автомобиля.

F Указатель уровня топлива

Отображение количества топлива в баке.

G Индикация одометра, маршрутного счетчика и регулятора подсветки приборной панели

Одометр:

Показывает общий пробег автомобиля.

Маршрутный счетчик:

Показывает пробег автомобиля с момента последнего обнуления счетчика. Счетчики «A» и «B» можно использовать для записи и отображения различных расстояний независимо друг от друга.

Управление подсветкой приборной панели:

Показывает яркость подсветки приборной панели, которую можно регулировать.

**Н** Индикатор положения рычага трансмиссии и диапазона переключения

Показывает выбранное положение рычага трансмиссии или диапазон переключения (Стр. 147)

**I** Указатель температуры охлаждающей жидкости двигателя Показывает температуру охлаждающей жидкости двигателя.

■ **Подсветка приборов и дисплея включается, когда**

Переключатель двигателя находится в положении ON.

■ **Отображение температуры воздуха снаружи автомобиля**

● В следующих ситуациях может отображаться неверное значение температуры воздуха снаружи автомобиля или изменение показаний может происходить дольше, чем обычно.

- При остановке или движении на низкой скорости (менее 20 км/ч)

При резком изменении температуры снаружи автомобиля (при въезде в гараж, туннель и т.п. или выезде из них)

● Знак «-» или «E» означает возможное наличие неисправности в системе. Обратитесь к авторизованному ритейлеру Toyota.

● Температура воздуха снаружи автомобиля отображается в диапазоне от -40°C до 50°C.

● Если температура воздуха снаружи автомобиля не превышает 3 °C, индикатор мигает в течение примерно 10 секунд, затем горит ровным светом.

■ **Жидкокристаллический дисплей**

Стр. 86

	<b>Предупреждение</b>
<p>■ <b>Работа информационного дисплея при низкой температуре</b></p> <p>Перед использованием жидкокристаллического информационного дисплея сначала прогрейте салон автомобиля. В условиях слишком низкой температуры экран дисплея может работать медленно, и смена информации на дисплее будет происходить с задержкой.</p> <p>Например, будет задержка между переключением передач водителем и отображением на дисплее номера включенной передачи. В результате этой задержки водитель может снова понизить передачу, что может привести к быстрому и чрезмерному торможению двигателем стать причиной аварии, которая, в свою очередь, может привести к серьезным травмам или летальному исходу.</p>	

	<b>Внимание</b>
<p>• <b>Во избежание повреждения двигателя и его деталей</b></p> <p>● Не допускайте перехода стрелки тахометра в красную зону, указывающую максимальное число оборотов двигателя. Если стрелка указателя температуры охлаждающей жидкости двигателя находится в красной зоне («H»), двигатель может перегреться. В таком случае немедленно остановите автомобиль в безопасном месте и проверьте двигатель после того, как он полностью охладится. (Стр. 339)</p>	

**Использование переключателя «ODO TRIP»**

Служит для переключения элементов одометра, маршрутного счетчика A, маршрутного счетчика B и яркости подсветки приборной панели путем нажатия на переключатель «ODO TRIP».

- Если при отображении маршрутного счетчика нажать этот переключатель и удерживать его нажатым, показания счетчика сбрасываются на ноль.

- Если при индикации регулятора подсветки приборной панели нажат этот переключатель и удерживать его нажатым, можно выполнить регулировку яркости подсветки приборной панели.

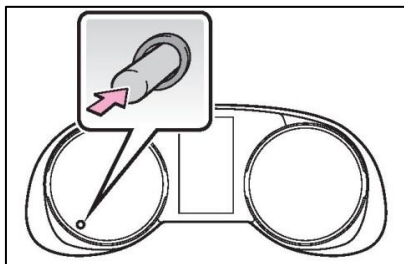

#### ■ Регулировка яркости подсветки приборной панели

Можно отдельно регулировать яркость подсветки приборной панели при включенных и выключенных задних габаритных фонарях. Однако при ярком наружном освещении (днем и т.п.) при включении задних габаритных фонарей яркость подсветки приборной панели не изменится.

#### Установка часов

Часы можно настроить на многофункциональном дисплее. Открыв раздел «Установка времени» в



разделе меню  многофункционального дисплея, можно изменять следующие параметры часов.

- Сброс индикации минут
- Переключение между 12-часовым и 24-часовым форматами отображения.
- Установка времени
- Сброс индикации минут

1 Нажмите на переключатели управления приборами на рулевом

колесе   и выберите пункт



2 Нажмите на переключатели управления приборами на рулевом колесе   и выберите пункт «Настройка часов».

На экране «Настройка часов» нажимайте

переключатели управления , чтобы установить значение параметра «Минуты» на 00.



- Минуты от 0 до 29 округляются вниз до ближайшего часа.



(Например, от 1:00 до 1:29 отображаются как 1:00)

- Минуты от 30 до 59 округляются вверх до ближайшего часа.

(Например, от 1:30 до 1:59 отображаются как 2:00)



- Установка времени



1 Нажмите на переключатели управления приборами на рулевом колесе   и выберите пункт .

2 Нажмите на переключатели управления приборами на рулевом колесе   и выберите пункт «Настройка часов».

3 На экране «Настройка часов» нажмите и удерживайте кнопку переключателя

управления приборами .

4 С помощью переключателей управления приборами   выберите «12Н»/«24Н», «Часы» или «Минуты».

5 С помощью переключателей управления приборами   измените показания на экране.

После завершения установки нажмите

 для возврата к предыдущему разделу меню.

**Приборы (с 7-дюймовым дисплеем)**

На приборной панели отображается различная информация о движении.

**Индикация приборов**

Для отображения спидометра можно выбрать один из двух типов, аналоговый или цифровой. (Стр. 90)

■ Аналоговый спидометр

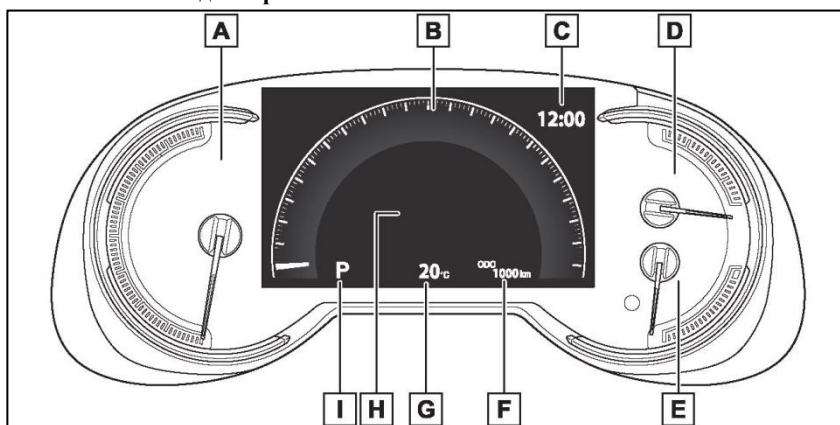

A Тахометр

Показывает скорость вращения двигателя в оборотах в минуту.

B Спидометр

Показывает скорость автомобиля.

C Часы

Подробнее об установке часов см. в «Руководстве пользователя по системе навигации».

D Указатель уровня топлива

Отображение количества топлива в баке.

E Указатель температуры охлаждающей жидкости

Показывает температуру охлаждающей жидкости двигателя.

F Индикация одометра, маршрутного счетчика и регулятора подсветки приборной панели

Одометр:

Показывает общий пробег автомобиля.

Маршрутный счетчик:

Показывает пробег автомобиля с момента последнего обнуления счетчика. Счетчики «А» и «В» можно использовать для записи и отображения различных расстояний независимо друг от друга.



## 88 2-1. Информация о состоянии автомобиля и индикаторы

Управление подсветкой приборной панели:

Показывает яркость подсветки приборной панели, которую можно регулировать.

G Температура воздуха снаружи автомобиля (Стр. 84)

H Многофункциональный дисплей

Предоставляет водителю различную информацию, связанную с вождением автомобиля (Стр. 85)

Oтображает предупреждения в случае неполадок (Стр. 321)

I Индикатор положения рычага трансмиссии и диапазона переключения

Показывает выбранное положение рычага трансмиссии или диапазон переключения (Стр. 147)

### ■ Цифровой спидометр

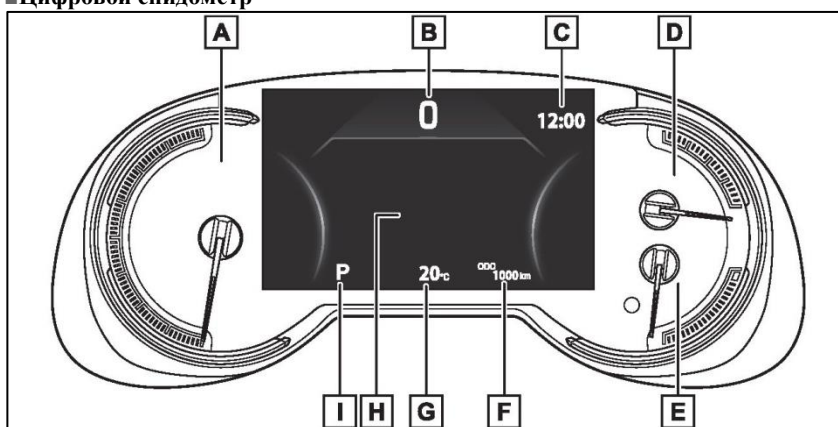

A Тахометр

Показывает скорость вращения двигателя в оборотах в минуту.

B Спидометр

Показывает скорость автомобиля.

C Часы

Подробнее об установке часов см. в «Руководстве пользователя по системе навигации».

D Указатель уровня топлива

Oтображение количества топлива в баке.

E Указатель температуры охлаждающей жидкости

Показывает температуру охлаждающей жидкости двигателя.

F Индикация одометра, маршрутного счетчика и регулятора подсветки приборной панели

Oдометр:

Показывает общий пробег автомобиля.

Маршрутный счетчик:

Показывает пробег автомобиля с момента последнего обнуления счетчика. Счетчики «А» и «В» можно использовать для записи и отображения различных расстояний независимо друг от друга.

Управление подсветкой приборной панели:

Показывает яркость подсветки приборной панели, которую можно регулировать.

G Температура воздуха снаружи автомобиля (Стр. 84)

H Многофункциональный дисплей

Предоставляет водителю различную информацию, связанную с вождением автомобиля (Стр. 85)

Oтображает предупреждения в случае неполадок (Стр. 321)

I Индикатор положения рычага трансмиссии и диапазона переключения

Показывает выбранное положение рычага трансмиссии или диапазон переключения (Стр. 147)

• **Подсветка приборов и дисплея включается, когда**

Переключатель двигателя находится в положении ON.

• **При изменении режима движения**

• Цвет спидометра изменяется в соответствии с выбранным режимом движения. (Стр. 208)

• Модели с полным приводом 4WD: цвет спидометра изменяется в соответствии с выбранным режимом движения или режимом системы Multi-terrain Select. (Стр. 208, 210)

• **Отображение температуры воздуха снаружи автомобиля**

• В следующих ситуациях может отображаться неверное значение температуры воздуха снаружи автомобиля или изменение показаний может происходить дольше, чем обычно.

• При остановке или движении на низкой скорости (менее 20 км/ч)

• При резком изменении температуры снаружи автомобиля (при въезде в гараж, туннель и т.п. или выезде из них)

• Знак «--» или «E» означает возможное наличие неисправности в системе.

Обратитесь к авторизованному ритейлеру Toyota.

• Температура воздуха снаружи автомобиля отображается в диапазоне от -40°C до 50°C.

• Если температура воздуха снаружи автомобиля не превышает 3 °C, индикатор мигает в течение примерно 10 секунд, затем горит ровным светом.

■ **Жидкокристаллический дисплей**

Стр. 86

■ **Персональная настройка**

Настройки (такие как отображение

приборов) можно изменить в меню многофункционального дисплея. (Стр. 90)



**Предупреждение**

■ **Работа информационного дисплея при низкой температуре**

Перед использованием жидкокристаллического информационного дисплея сначала прогрейте салон автомобиля. В условиях слишком низкой температуры экран дисплея может работать медленно, и смена информации на дисплее будет происходить с задержкой.

Например, будет задержка между переключением передач водителем и отображением на дисплее номера включенной передачи. В результате этой задержки водитель может снова понизить передачу, что может привести к быстрому и чрезмерному торможению двигателем стать причиной аварии, которая, в свою очередь, может привести к серьезным травмам или летальному исходу.

**Внимание**

■ **Во избежание повреждения двигателя и его деталей**

• Не допускайте перехода стрелки тахометра в красную зону, указывающую максимальное число оборотов двигателя.

 **Внимание**

- Если стрелка указателя температуры охлаждающей жидкости двигателя находится в красной зоне («Н»), двигатель может перегреться. В таком случае немедленно остановите автомобиль в безопасном месте и проверьте двигатель после того, как он полностью охладится. (Стр. 339)

### Использование переключателя «ODO TRIP»

Служит для переключения элементов одометра, маршрутного счетчика А, маршрутного счетчика В и яркости подсветки приборной панели путем нажатия на переключатель «ODO TRIP».

- Если при отображении маршрутного счетчика нажать этот переключатель и удерживать его нажатым, показания счетчика сбрасываются на ноль.
- Если при индикации регулятора подсветки приборной панели нажат этот переключатель и удерживать его нажатым, можно выполнить регулировку яркости подсветки приборной панели.

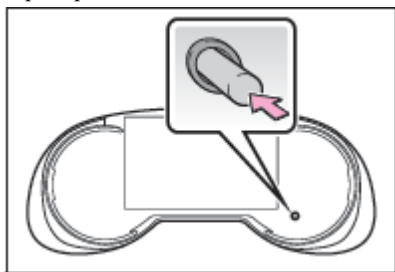

### ■ Регулировка яркости подсветки приборной панели

Можно отдельно регулировать яркость подсветки приборной панели при включенных и выключенных задних габаритных фонарях. Однако при ярком наружном освещении (днем и т.п.) при включении задних габаритных фонарей яркость подсветки приборной панели не изменится.

### Многофункциональный дисплей

Многофункциональный дисплей служит для отображения информации об экономии топлива, а также различного типа сведений, связанных с вождением. С помощью многофункционального дисплея можно также изменять настройки отображения и прочие настройки

### Отображаемая информация

На многофункциональном дисплее отображается следующая информация.

■ Автомобили с 4,2-дюймовым дисплеем

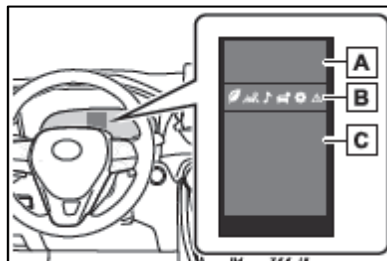

А Сведения систем помощи водителю  
Изображение выводится на экран, когда работают следующие системы и выбран

значок меню , отличный от:

- LTA (система отслеживания полосы) (при наличии) (Стр. 178)
- Динамический радарный круиз-контроль в полном диапазоне скоростей (при наличии) (Стр. 186)
- Круиз-контроль (при наличии) (Стр.195)

В Значки меню (Стр. 87)

С Область отображения информации  
Выбрав значок меню, можно вывести на экран различную информацию.

Кроме того, в некоторых ситуациях на экране будут выводиться предупреждения или всплывающее окно подсказки/рекомендации.

■ Автомобили с 7-дюймовым дисплеем

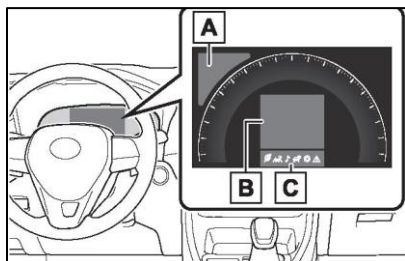

A Сведения систем помощи водителю  
Изображение выводится на экран, когда работают следующие системы и выбран

значок меню , отличный от :

- LTA (система отслеживания полосы) (при наличии) (Стр. 178)
- Динамический радарный круиз-контроль в полном диапазоне скоростей (при наличии) (Стр. 186)
- Круиз-контроль (при наличии) (Стр.195)

B Область отображения информации  
Выбрав значок меню, можно вывести на экран различную информацию.

Кроме того, в некоторых ситуациях на экране будут выводиться предупреждения или всплывающее окно подсказки/рекомендации.

C Значки меню (Стр. 87)

• Многофункциональный дисплей отображает информацию, когда Переключатель двигателя находится в положении ON.

• При изменении режима движения

• Цвет фона многофункционального дисплея изменяется в соответствии с выбранным режимом движения. (Стр. 208)

• Модели с полным приводом 4WD: цвет фона многофункционального дисплея изменяется в соответствии с выбранным режимом движения или режимом системы Multi-terrain Select. (Стр. 208, 210)

• Жидкокристаллический дисплей

На дисплее могут быть видны небольшие темные или светлые точки. Это особенность жидкокристаллического экрана, которая не свидетельствует о его неисправности, его можно продолжать использовать.

Переключение индикации

Управление многофункциональным дисплеем выполняется при помощи переключателей управления приборами.

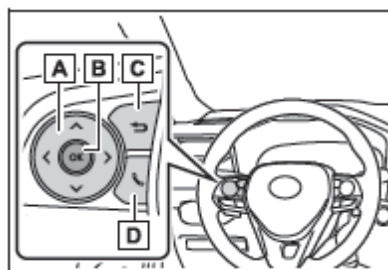

A Прокрутка экрана\*/Переключение отображения\*/перемещение курсора

B Нажатие: ввод/установка.

Нажатие и удержание: сброс/отображение настраиваемых параметров.

C Возврат к предыдущему разделу меню.

D Совершение/прием вызовов и отображение истории вызовов. При использовании совместно с системой громкой связи отображается экран совершения или приема вызова. Подробные сведения о системе громкой связи см. в «Руководстве пользователя по системе навигации» или «Руководстве пользователя по мультимедийной системе»

\*: на экранах, на которых возможна прокрутка экрана и переключение отображения, отражается полоса прокрутки или круглый значок с количеством зарегистрированных экранов.

**⚠ Предупреждение**

■ **Меры предосторожности при движении**

С целью обеспечения безопасности во время движения старайтесь не пользоваться переключателями управления приборами и не смотрите на многофункциональный экран в течение длительного времени. Остановите автомобиль и затем используйте переключатели управления приборами. Несоблюдение этих рекомендаций может привести к неверному управлению рулевым колесом и, как следствие, к аварии.

**Значки меню**

При выборе значка с помощью переключателей управления приборами на экран выводится информация, связанная с этим значком. Некоторые данные могут отображаться автоматически в зависимости от ситуации.

Значок	Индикация
	Отображение информации, связанной с вождением автомобиля (Стр. 87)
	Отображение информации систем помощи водителю (при наличии) (Стр. 89)
	Отображение экрана аудиосистемы (при наличии) (Стр. 89)
	Отображение информации об автомобиле (Стр. 89)
	Отображение настроек (Стр. 90)
	Отображение предупреждений (Стр. 92)

**Вывод информации, связанной с вождением автомобиля**

Выберите данный пункт для отображения данных о расходе топлива в разных форматах.

■ **Отображение спидометра/запаса хода (4,2-дюймовый дисплей)**

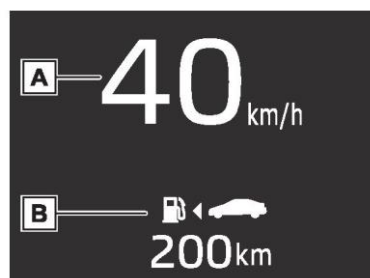

**A** Отображение спидометра Показывает скорость автомобиля.

**B** Пробег на оставшемся топливе Показывает запас хода на оставшемся топливе. (Стр. 88)

■ **Экономия топлива**  
Отображается следующая информация.

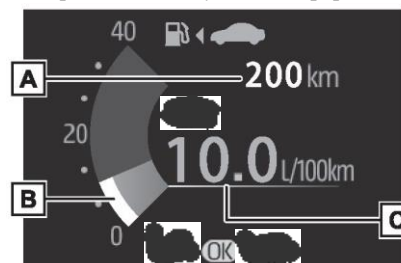

**A** Пробег на оставшемся топливе Показывает запас хода на оставшемся топливе. (Стр. 88)

**B** Текущий расход топлива Показывает текущий мгновенный расход топлива.

**C** Средний расход топлива Отображается средний расход топлива с момента последнего сброса этой функции или средний расход топлива после запуска двигателя/заправки. \*1, 2, 3

Отображается средний расход топлива, выбранный с помощью значка  «Расход топлива» в меню. (Стр. 90)

\*<sup>1</sup>: Отображаемое значение расхода топлива является ориентировочным.

\*<sup>2</sup>: Нажмите и удерживайте , чтобы сбросить средний расход топлива с момента предыдущего сброса функции.

\*<sup>3</sup>: Средний расход топлива сбрасывается при каждом выключении и повторном запуске двигателя.

■ **Индикатор экологичного движения/запас хода**

\* Отображаемая информация

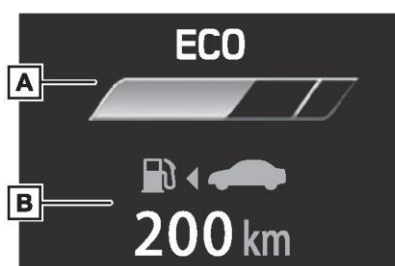

A Индикатор экологичного движения

B Пробег на оставшемся топливе

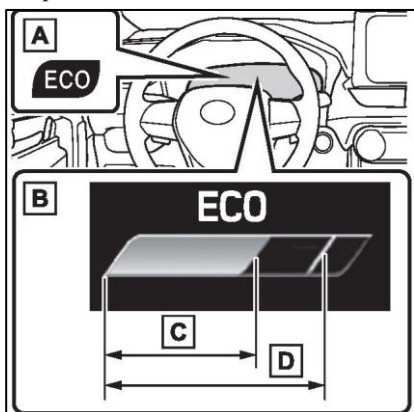

A Индикатор экологичного движения

Во время экологически благоприятного ускорения (экологичное движение) включается индикатор экологичного движения. Если ускорение выходит за пределы диапазона экологичного движения или если автомобиль останавливается, индикатор гаснет.

B Отображение диапазона экологичного движения

Рекомендуемый диапазон экологичного движения с учетом текущего значения коэффициента экологичного движения, основанного на ускорении.

C Коэффициент экологичного движения, вычисляемый на основе ускорения.

Если ускорение выходит за пределы диапазона экологичного движения, загорается правая сторона индикатора диапазона экологичного движения.

При этом индикатор экологичного движения гаснет.

D Диапазон экологичного движения

■ **Пробег на оставшемся топливе**

- Это расстояние определяется на основании среднего расхода топлива. Поэтому фактическое расстояние, которое может проехать автомобиль, может отличаться от отображаемого на дисплее.
- При добавлении в бак небольшого количества топлива показания могут остаться прежними. На время заправки выключайте переключатель двигателя. Если заправка осуществляется без выключения переключателя двигателя, показания на дисплее могут не обновиться.
- Если отображается сообщение «Дозаправка», это означает, что топлива осталось мало и невозможно рассчитать расстояние, которое можно проехать на оставшемся топливе.
- Немедленно заправьтесь.
- **Индикатор экологичного движения не работает в следующих случаях**
- Индикатор экологичного движения не работает в следующих случаях:
  - Рычаг управления трансмиссией находится в любом положении, кроме D.
  - Не выбран ни обычный режим, ни режим экологичного движения.
  - Скорость автомобиля составляет около 130 км/ч или выше.

**Отображение информации систем помощи водителю (при наличии)****■ Отображение информации систем помощи водителю**

Выберите данный пункт для отображения состояния следующих систем:

- LTA (система отслеживания полосы движения) \*
- (Стр. 178)
- Динамический радарный круиз-контроль в полном диапазоне скоростей\* (Стр. 186)
- Система круиз-контроля\*(Стр. 195)

\*: при наличии

**■ Отображение информации навигационной системы (при наличии)**

Выберите данный пункт для отображения следующей информации, связанной с навигационной системой.

- Ведение по маршруту
- Отображение компаса (навигация на север/навигация по направлению движения)

**Отображение экрана аудиосистемы (при наличии)**

Выберите данный пункт для активации выбора источника аудио или трека на дисплее.

**Отображение информации об автомобиле****■ Информация о движении**

2 элемента, выбранные с помощью параметра «Информация о движении» (средняя скорость, расстояние и пройденное время), могут отображаться по вертикали.

Отображаемая информация изменяется в соответствии с параметром «Тип информации о движении» (с момента последнего запуска системы или между сбросами).

(Стр. 90)

1: Отображаемая информация является ориентировочной.

Будут отображаться перечисленные ниже сведения.

- «После запуска»
- «Средняя скорость»: отображается средняя скорость автомобиля с момента последнего запуска \*
- «Расстояние»: отображается расстояние, пройденное с момента последнего запуска двигателя \*
- «Пройденное время»: отображается время, прошедшее с момента последнего запуска двигателя \*
- : эти показания сбрасываются при каждом выключении двигателя.
- «После сброса»
- «Средняя скорость»: отображается средняя скорость автомобиля с момента последнего сброса показаний \*
- «Расстояние»: отображается расстояние, пройденное с момента последнего сброса показаний \*
- «Пройденное время»: отображается время, прошедшее с момента последнего сброса показаний \*

\*: для сброса показаний откройте требуемый пункт и нажмите и удерживайте кнопку



### ■ Индикация системы полного привода 4WD (модели с полным приводом 4WD)

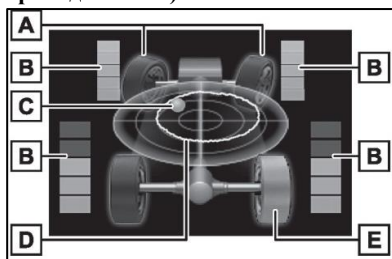

**A** Индикация направления передних колес

Показывает угол и направление поворота рулевого колеса посредством изменения положения передних колес.

**B** Индикация распределения крутящего момента

Показывает состояние привода каждого колеса с использованием 6 уровней, от 0 до 5.

**C** Индикация вектора G-force\*

Показывает величину и направление вектора G-force, действующего на автомобиль, посредством изменения положения шарика на экране.

**D** Максимальное перемещение G-force\*

Данный пункт связан с индикацией вектора G-force и показывает ход последних перемещений шарика.

Нажмите и удерживайте для сброса значений.

**E** Индикация пробуксовки колес

Когда колесо пробуксовывает, соответствующий значок на дисплее меняет цвет и начинает мигать.

\*: этот параметр отображается, только если выбран спортивный режим движения (Sport).

### Настройка отображения

Используйте переключатели управления приборами, чтобы изменить настройки автомобиля и сведения, отображаемые на экране.

### ■ Процедура настройки отображения

1 Используйте переключатели

управления приборами и выберите

2 Используйте переключатели управления приборами, чтобы выбрать требуемый пункт.

- Если на экране настройки вы включаете или выключаете какую-либо функцию, либо меняете громкость и т.п., настройка изменяется при каждом нажатии кнопки .

- Для функций с возможностью выбора параметров, содержимого экрана и т.п., экран настройки отображается, если нажать и удерживать кнопку . Когда отображается экран настройки, выберите настройку или требуемое значение

(время и т.п.) с помощью кнопки .

3 После изменения настроек нажмите кнопку на переключателях управления приборами.

- **«Настройка часов» (при наличии) (Стр. 81)**

Выберите данный пункт для настройки часов.

- **LTA (система отслеживания полосы) (при наличии) (Стр. 178)**

Выберите данный пункт для настройки следующих параметров.

- «Отслеживание центрального положения»
- Выберите для включения или отключения функции движения по центру полосы.

- «Помощь в рулевом управлении»

- Выберите для включения или отключения функции помощи в управлении рулевым колесом.

- «Чувствительность»

- Выберите для задания чувствительности системы предупреждения о выходе за пределы полосы.

- «Рыскание»

Выберите для включения или отключения предупреждения о рыскании автомобиля.

- «Чувствительность рыскания»

Выберите для задания чувствительности системы предупреждения о рыскании автомобиля.



 PCS (система предаварийной безопасности (при наличии)) (Стр. 172)

Выберите данный пункт для настройки следующих параметров.

- Включение/выключение PCS

Выберите для включения или отключения системы предаварийной безопасности.

- «Чувствительность»

Выберите для изменения времени предупреждения перед столкновением.

 (Датчик системы помощи при парковке Toyota) (при наличии) (Стр. 197)

Выберите данный пункт для настройки следующих параметров.

- Включение/отключение датчика системы помощи при парковке Toyota

Выберите для включения или отключения датчика системы помощи при парковке Toyota.

- «Громкость»

Выберите для задания громкости звукового сигнала, который подается при срабатывании системы помощи при парковке Toyota.

 Настройки системы автомобиля

-  (Интеллектуальная система Stop & Start) (Стр. 202)

Выберите для задания длительности работы системы Stop & Start при включенном переключателе «A/C» системы кондиционирования воздуха.

- «TPWS» (система контроля давления в шинах) (Стр. 280)

- «Задать давление в шинах»

Выберите для инициализации системы контроля давления в шинах.

- «Замена колес»

Выберите для изменения набора идентификационных кодов датчиков системы контроля давления в шинах. Для активации этой функции следует зарегистрировать второй набор идентификационных кодов датчиков системы контроля давления в шинах у любого авторизованного ритейлера Toyota. Для получения дополнительной информации об изменении набора идентификационных кодов

обратитесь к авторизованному ритейлеру Toyota.

 Настройки

- «Язык»

Выберите данный пункт для изменения языка интерфейса многофункционального дисплея.

- «Единицы измерения»

Выберите данный пункт для изменения отображаемых единиц измерения.

- «Тип приборов» (7-дюймовый дисплей)

Выберите данный пункт для изменения типа отображения спидометра.

-  (Индикатор экологичного движения) (Стр. 88)

Выберите данный пункт для активации/отключения индикатора экологичного движения.

-  (Параметры вывода информации о движении) Выберите данный пункт для изменения отображения расхода топлива (Стр. 87).

-  (Настройки аудиосистемы) (при наличии)

Выберите для включения или отключения экрана.

-  (Параметры вывода информации об автомобиле)

- «Отображаемая информация» Выберите данный пункт для включения/отключения индикации системы полного привода 4WD (Стр. 90). (Модели с полным приводом 4WD)

- «Тип информации о движении»

Выберите данный пункт для изменения типа отображаемой информации о движении: маршрут или общие сведения. (Стр. 89).

- «Элементы информации о движении»

Выберите для задания элементов информации о движении в верхней и нижней частях экрана. Можно выбрать среднюю скорость, расстояние и общее время.

- «Всплывающее окно»

Выберите данный пункт для включения/выключения следующих всплывающих

окон, которые могут появляться в некоторых ситуациях.

- Отображение указаний по перекресткам системы навигации (при наличии)
- Отображение входящего звонка системы громкой связи (при наличии)
- Управление аудиосистемой (при наличии)
- Управление громкостью (при наличии)
- Голосовое управление (при наличии)
- Длительность работы системы Stop & Start
- Состояние системы Stop & Start
- «MID OFF»  
Отображение пустого экрана
- «Настройки по умолчанию»  
Выберите, чтобы сбросить настройки на дисплее.
- **Прекращение отображения настроек**
- Отображение экрана настроек будет приостановлено в следующих ситуациях.
- Когда на многофункциональном дисплее появляется предупреждение.
- При начале движения автомобиля.
- Настройки функций, отсутствующих в автомобиле, не отображаются.
- Если функция выключена, то относящиеся к ней настройки недоступны для выбора.

 **Предупреждение**

■ **Меры предосторожности при настройке отображения**  
Поскольку при настройке отображения двигатель должен работать, автомобиль необходимо припарковать в хорошо вентилируемом месте. В замкнутом пространстве (например, в гараже) выхлопные газы, включая опасный угарный газ (СО), могут накапливаться и проникать в салон автомобиля. Это может привести к летальному исходу или серьезному ущербу для здоровья.



**Внимание**

■ **При настройке отображения**

Во избежание разряда аккумуляторной батареи при выполнении настройки отображения убедитесь двигатель автомобиля должен работать.

**Отображение предупреждений**

Выберите данный пункт для отображения предупреждений и мер, которые требуется предпринять при обнаружении неисправности.  
(Стр. 321)

**Функция советов (рекомендаций)**

Советы водителю отображаются в следующих ситуациях. Чтобы выбрать один из ответов на отображаемый совет или рекомендацию, используйте переключатели управления приборами.

■ **Совет включить фары**

Совет отображается, если переключатель света фар установлен в положение, отличное от или AUTO, а скорость автомобиля в течение определенного периода времени в темное время суток составляет 5 км/ч или выше.

■ **Совет выключить фары**

Если после выключения переключателя двигателя фары остаются включены в течение определенного периода времени, отображается сообщение с рекомендацией выключить фары.

Когда переключатель света фар находится в положении AUTO: отображается сообщение с запросом, требуется ли выключить фары. Чтобы выключить фары, выберите «Да».

Если после выключения двигателя была открыта дверь водителя, это сообщение с рекомендацией больше не отображается.

**■ Совет закрыть окна с электрическими стеклоподъемниками (связан с работой стеклоочистителей лобового стекла)**

Если стеклоочистители лобового стекла работают, а окна с электрическими стеклоподъемниками открыты, отображается запрос водителю на закрывание окон. Чтобы закрыть все окна с электрическими стеклоподъемниками, выберите «Да».

**■ Персональная настройка**

Функцию советов (рекомендаций) можно включать и выключать. (Персонально настраиваемые функции: стр.360)

**Информация о расходе топлива\***

\*: При наличии

**Информацию о расходе топлива можно вывести на экран системы навигации.**

**Компоненты системы**

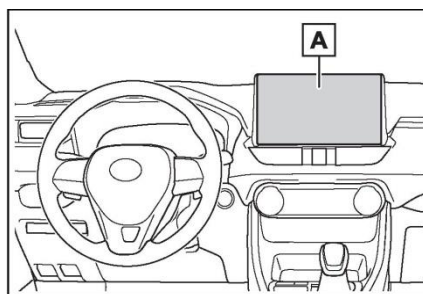

A Экран системы навигации

**Расход топлива**

**■ Информация о поездке**

- 1 Выберите  среди кнопок экрана.
  - 2 Выберите «Информация об автомобиле»
- Если вместо «Информации о поездке» отображается другой интерфейс, выберите «Информация о поездке».

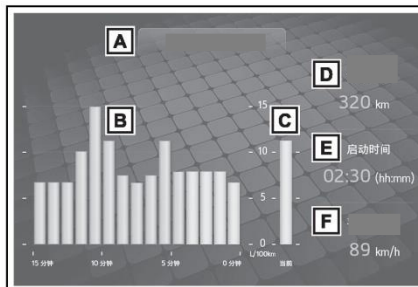

A Сброс данных о расходе топлива

B Расход топлива за последние 15 минут

- С Текущий расход топлива
  - D Запас хода (Стр. 94)
  - E Время, прошедшее с последнего запуска двигателя
  - F Средняя скорость автомобиля с момента последнего запуска двигателя
- Значения среднего расхода топлива за последние 15 минут разделяются цветом на предыдущие средние значения и средние значения, полученные с момента последней установки переключателя двигателя в положение ON. Отображаемое значение среднего расхода топлива является ориентировочным.

■История

- 1 Выберите  среди кнопок экрана.
  - 2 Выберите «Информация об автомобиле».
- Если вместо «Истории» отображается другой интерфейс, выберите «История».

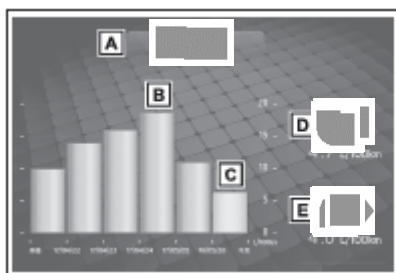

- A Сброс данных истории
- B Предыдущее значение расхода топлива
- C Текущий расход топлива
- D Средний расход топлива по данным истории
- E Минимальный расход топлива по данным истории

Данные о среднем расходе топлива разделяются цветом на данные о среднем расходе топлива в предыдущие периоды времени и на данные о среднем расходе топлива с момента последнего обновления данных. Отображаемое значение среднего расхода топлива является ориентировочным.

Изображение представлено только в качестве примера и может отличаться от фактического оборудования.

■Сброс данных

Выберите «Очистить историю», чтобы удалить данные о расходе топлива.

■Запас хода

Показывает расчетное максимальное расстояние, которое автомобиль может проехать на топливе, имеющемся в баке.

Это расстояние определяется на основании среднего расхода топлива. Поэтому фактическое расстояние, которое может проехать автомобиль, может отличаться от отображаемого на дисплее.

<b>3-1. Информация о ключах</b>	
Ключи .....	96
<b>3-2. Открывание, закрывание и запираение дверей</b>	
Боковые двери .....	101
Дверь багажника .....	105
Интеллектуальная система входа и запуска .....	109
<b>3-3. Регулировка сидений</b>	
Передние сиденья .....	114
Задние сиденья .....	115
Подголовники .....	117
<b>3-4. Регулировка рулевого колеса и зеркал заднего вида</b>	
Рулевое колесо .....	119
Внутреннее зеркало заднего вида .....	120
Наружные зеркала заднего вида .....	121
<b>3-5. Открывание/закрывание окон и люка</b>	
Электрические стеклоподъемники .....	123
Люк .....	125
Панорамный люк .....	128

## Ключи

### Типы ключей

К автомобилю прилагаются перечисленные ниже ключи.

► Автомобили без интеллектуальной системы входа и запуска

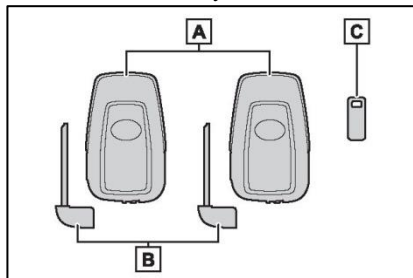

A Мастер-ключ

Использование функции беспроводного дистанционного управления (Стр. 98)

B Бирка с номером ключа

► Автомобили с интеллектуальной системой входа и запуска

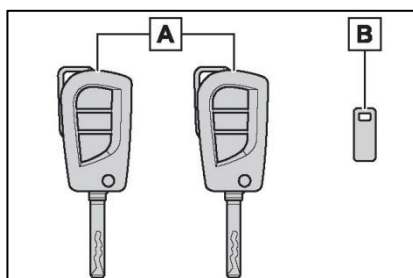

A Электронный ключ

- Управление интеллектуальной системой входа и запуска (Стр. 109)
- Использование функции беспроводного дистанционного управления (Стр. 98)

B Механический ключ

C Бирка с номером ключа

### • В самолете

Если Вы берете ключ с функцией беспроводного дистанционного управления с собой в самолет, не нажимайте его кнопки, находясь на борту самолета. Если Вы положили ключ в сумку и т.п., убедитесь в том, что его кнопки не будут нажаты

случайно. Нажатие на кнопки может привести к излучению радиоволн, которые могут создавать помехи оборудованию самолета.

### • Разрядка элемента питания ключа

- Автомобили без интеллектуальной системы входа и запуска
- Стандартный срок службы элемента питания составляет 1-2 года.
- Элемент питания разряжается даже в том случае, если беспроводной ключ не используется. Ниже приведены признаки, указывающие на то, что элемент питания ключа может быть разряжен. При необходимости замените элемент питания. (Стр. 293)

• Беспроводное управление не работает.

• Уменьшается поле обнаружения.

► Автомобили с интеллектуальной системой входа и запуска

Стандартный срок службы элемента питания составляет 1-2 года.

Когда элемент питания разряжается, в салоне подается звуковой сигнал и при остановке двигателя на многофункциональном дисплее отражается соответствующее сообщение.

Чтобы элемент питания ключа не разряжался, когда электронный ключ не используется в течение длительного периода времени, установите электронный ключ в режим экономии энергии элемента питания.

(Стр. 110)

Поскольку электронный ключ постоянно принимает радиоволны, элемент питания разряжается, даже если ключ не используется. Ниже приведены признаки, указывающие на то, что элемент питания электронного ключа может быть разряжен. При необходимости замените элемент питания.

Интеллектуальная система входа и запуска или функция беспроводного дистанционного управления не работает.

Уменьшается поле обнаружения.

Светодиодный индикатор на ключе не загорается.

Элемент питания можно заменить самостоятельно (Стр. 293). Однако существует опасность повреждения компонентов ключа, поэтому рекомендуется производить замену у любого авторизованного ритейлера Toyota.

• Во избежание снижения эффективности работы электронного ключа не оставляйте

## 102 3-1. Информация о ключах

электронный ключ в радиусе 1 м от перечисленных ниже электронных устройств, генерирующих магнитное поле:

- Телевизоры
- Персональные компьютеры
- Мобильные телефоны, беспроводные телефоны и устройства зарядки аккумуляторов
- Настольные лампы
- Индукционные плиты

**Если отображается сообщение о состоянии электронного ключа или режиме переключателя двигателя и т. д. (автомобили с интеллектуальной системой входа и запуска)**

Для предотвращения оставления электронного ключа в автомобиле, оставление автомобиля и уноса электронного ключа с собой без перевода переключателя двигателя в положение OFF или случайного выноса ключа из автомобиля пассажирами и т.п. на многофункциональном дисплее может отобразиться сообщение, напоминающее пользователю о необходимости проверить состояние электронного ключа или положение переключателя двигателя. В этих случаях немедленно выполните инструкции на экране.

**Если на многофункциональном дисплее отображается сообщение «Низкий заряд элемента питания ключа. Замените элемент питания ключа». (автомобили с интеллектуальной системой входа и запуска)**

Низкий уровень заряда элемента питания электронного ключа. Замените элемент питания электронного ключа. (Стр. 293)

**Замена элемента питания**  
Стр. 293

**Проверка количества зарегистрированных ключей**

Можно проверить количество ключей, уже зарегистрированных в автомобиле. Обратитесь к авторизованному ритейлеру Toyota.

**Если на многофункциональном дисплее отображается сообщение «Зарегистрирован новый ключ. Обратитесь к дилеру» (автомобили с интеллектуальной системой входа и запуска)**

Это сообщение будет отображаться около 10 дней с момента регистрации нового электронного ключа каждый раз при открывании двери водителя, когда двери опираются снаружи.

Если это сообщение отображается на экране, но Вы не регистрировали новый электронный ключ, обратитесь к авторизованному ритейлеру Toyota для проверки того, не был ли зарегистрирован неизвестный электронный ключ (не находящийся в Вашем распоряжении).

 Внимание
<p><b>Во избежание повреждения ключа</b></p> <ul style="list-style-type: none"><li>• Не допускайте падения ключа, не подвергайте его сильным ударам и не сгибайте их.</li><li>• Не подвергайте ключ воздействию высоких температур в течение длительного периода времени.</li><li>• Не допускайте намокания ключа и не мойте его в ультразвуковой мойке и т. п.</li><li>• Не прикрепляйте ключ к металлическим или намагниченным предметам и не кладите ключ рядом с такими предметами.</li><li>• Не разбирайте ключ.</li><li>• Не наклеивайте наклейки и т.п. на поверхность ключей.</li><li>• Не кладите ключ рядом с предметами, генерирующими магнитные поля, такими как телевизоры, аудиосистемы и индукционные плиты.</li><li>• Не кладите ключ рядом с медицинским электрическим оборудованием (например, медицинское оборудование для низкочастотной терапии или оборудование для УВЧ-терапии) и не проходите медицинское обследование или процедуру с ключом, находящимся вблизи Вашего тела.</li></ul>
<p><b>Если электронный ключ находится при себе (автомобили с интеллектуальной системой входа и запуска)</b></p> <p>При ношении электронного ключа с собой не подносите его ближе, чем на 10 см к включенным электроприборам. Радиоволны, излучаемые электроприборами в радиусе 10 см от электронного ключа, могут вызвать помехи, что может привести к неправильной работе ключа.</p>
<p><b>В случае неисправности интеллектуальной системы входа и запуска либо других неисправностей, связанных с ключом (автомобили с интеллектуальной системой входа и запуска) Стр. 333</b></p>





## 104 3-1. Информация о ключах

 <b>Внимание</b>	
<b>Если электронный ключ утерян (автомобили с интеллектуальной системой входа и запуска)</b> Стр. 333	
<b>Беспроводное управление</b>	<b>дистанционное</b>

Ключи оснащены следующими функциями беспроводного дистанционного управления:

► Автомобили без интеллектуальной системы входа и запуска

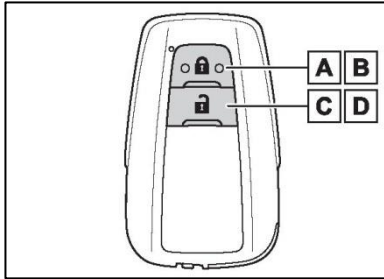

A Запирание всех дверей (Стр. 101) B Закрывание боковых окон\*(Стр. 101)  
C Отпирание всех дверей (Стр. 101) D Открывание боковых окон \*(Стр. 101)

\*: Для настройки этих параметров следует обратиться к авторизованному ритейлеру Toyota.

► Автомобили с интеллектуальной системой входа и запуска

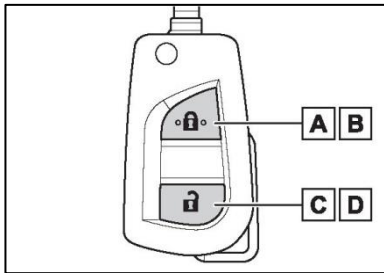

A Запирание всех дверей (Стр. 101)

B Закрывание боковых окон\*<sup>1</sup> и люка\*<sup>1, 2</sup> или панорамного люка\*<sup>1, 2</sup>

(Стр. 101)

C Отпирание всех дверей (Стр. 101)

D Открывание боковых окон\*<sup>1</sup> и люка\*<sup>1</sup>, <sup>2</sup> или панорамного люка\*<sup>1, 2</sup>

(Стр. 101)

<sup>1</sup>: Для настройки этих параметров следует обратиться к авторизованному ритейлеру Toyota.

<sup>2</sup>: При наличии

### Условия, влияющие на работу системы

► Автомобили без интеллектуальной системы входа и запуска

В перечисленных ниже ситуациях функция беспроводного дистанционного управления может не работать надлежащим образом.

Элемент питания ключа разряжен

Рядом с телевизорами, электростанциями, автозаправочными станциями, радиостанциями, большими дисплеями, аэропортами и в других местах, где возможен высокий уровень радиоволн или электромагнитных помех

При наличии у Вас портативного радиоприемника, сотового телефона или иных беспроводных устройств связи

Металлический предмет касается беспроводного ключа или закрывает его

Рядом используется другой беспроводной ключ (генерирующий радиоволны)

Если на заднее стекло нанесена тонировка с содержанием металла или закреплены металлические предметы

► Автомобили с интеллектуальной системой входа и запуска Стр. 110

### ■ Сертификация системы беспроводного дистанционного управления

Технические характеристики беспроводного ключа

Используемая частота: 433-434,79 МГц

Диапазон частот

Предел мощности передачи: 10 мВт (эффективная мощность излучения)

Мощность передачи

Занимаемая ширина полосы: не более 400 кГц

Занимаемая ширина полосы

Сведения побочном излучении и прочих технических показателях см. в документе XinBuWu 【2005】 №423

- Не допускается самовольное изменение частоты передачи, увеличение мощности передачи (в том числе установка дополнительного усилителя мощности), а также не допускается подключение внешних антенн или использование других передающих антенн;
- Использование не должно создавать помех для легальных служб беспроводной связи; при обнаружении помех немедленно прекратить использование и принять меры по устранению помех перед продолжением использования;
- Используемое микромощное радиооборудование должно выдерживать помехи различных служб беспроводной связи или радиопомехи промышленного научного и медицинского оборудования;
- Не использовать вблизи самолетов и аэропортов.

#### Использование мастер-ключа (автомобили без интеллектуальной системы входа и запуска)

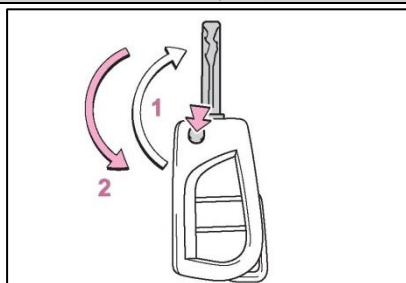

#### 1 Извлечение

Чтобы вынуть ключ, нажмите кнопку.

#### 2 Складывание

Для возврата ключа обратно в футляр верните ключ в убранное положение, удерживая нажатой кнопку.

#### Использование механического ключа (автомобили с интеллектуальной системой входа и запуска)

Для извлечения механического ключа сдвиньте рычаг фиксатора А и извлеките ключ.

Механический ключ можно вставить только одной стороной, так как канавки расположены только на одной стороне ключа. Если ключ не вставляется в цилиндр замка, переверните ключ и снова попробуйте его вставить.

После использования механического ключа уберите его в электронный ключ. Носите механический ключ вместе с электронным. Если элемент питания электронного ключа разрядится или система входа будет работать неправильно, Вам понадобится механический ключ.

(Стр. 333)

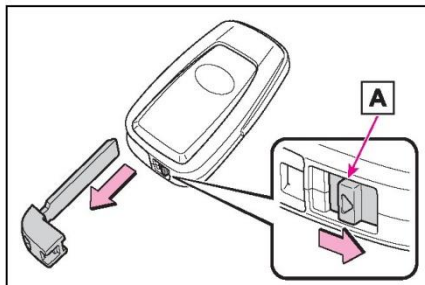

■ Если утеряны ключи от автомобиля

Стр. 333

■ Если используется неправильный ключ

Цилиндр замка будет свободно вращаться, чтобы изолировать внутренний механизм.

**Боковые двери**

Автомобиль можно запирать и отпирать с помощью функции входа, беспроводного дистанционного управления, ключа или переключателя запираения дверей.

**Запирание и отпирание дверей снаружи автомобиля**

**■ Использование функции входа (автомобили с интеллектуальной системой входа и запуска)**

Поднесите электронный ключ для активации этой функции.

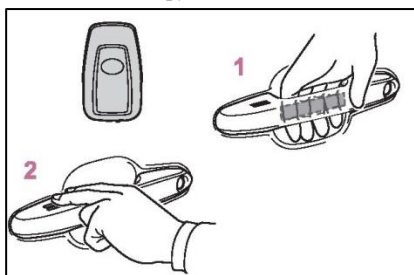

**1** Для того чтобы отпереть двери, возьмитесь за ручку передней двери. Обязательно коснитесь датчика с обратной стороны ручки.

После запираения дверей их нельзя отпереть в течение 3 секунд.

**2** Коснитесь датчика запираения (в выемке в верхней части дверной ручки) для запираения двери.

Убедитесь в том, что двери надежно запеты.

**■ Использование пульта беспроводного дистанционного управления**

► Автомобиль

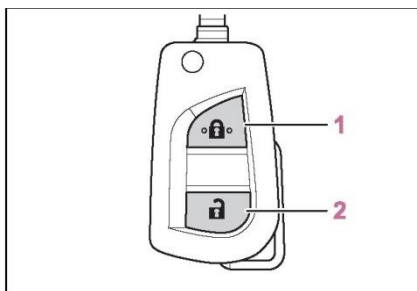

**1 Запирание всех дверей**

Убедитесь в том, что двери надежно запеты.

Нажмите и удерживайте, чтобы закрыть боковые окна.\*

**2 Отпирание всех дверей**

Нажмите и удерживайте, чтобы открыть боковые окна.\*

\*: Для настройки этих параметров следует обратиться к авторизованному ритейлеру Toyota.

► Автомобили с интеллектуальной системой входа и запуска

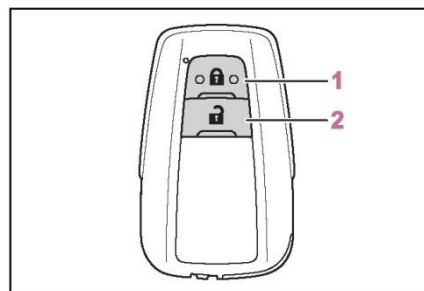

**1 Запирание всех дверей**

Убедитесь в том, что двери надежно запеты.

Нажмите и удерживайте, чтобы закрыть боковые окна и люк (при наличии) или панорамный люк (при наличии).\*

**2 Отпирание всех дверей**

Нажмите и удерживайте, чтобы открыть боковые окна и люк (при наличии) или панорамный люк (при наличии).

\*: Для настройки этих параметров следует обратиться к авторизованному ритейлеру Toyota.

**■ Использование ключа**

► Автомобили без интеллектуальной системы входа и запуска

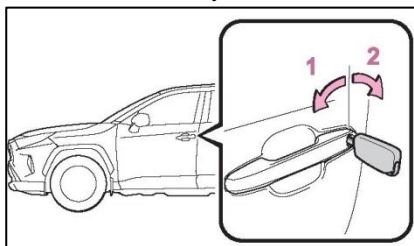

**1** Запирание всех дверей  
Поверните и удерживайте, чтобы закрыть боковые окна.\*

**2** Отпирание всех дверей  
Поверните и удерживайте, чтобы открыть боковые окна.\*

\*: Для настройки этих параметров следует обратиться к авторизованному ритейлеру Toyota.

► Автомобили с интеллектуальной системой входа и запуска

Двери также можно запирать и отпирать с помощью механического ключа. (Стр. 333)

**■ Переключение функции отпирания дверей (автомобили с интеллектуальной системой входа и запуска)**

Можно выбрать двери, которые будут отпираться при помощи функции входа посредством пульта беспроводного управления.

**1** Выключите переключатель двигателя.

**2** Когда индикатор на поверхности ключа



не горит, нажав и удерживая , одновременно нажмите и удерживайте



в течение около 5 секунд.

Ка показано ниже, настройка меняется каждый раз при выполнении операции. (Для продолжения изменения настройки опустите кнопки, подождите 5 секунд, затем повторите шаг 2.)

Многофункциональный дисплей/звуковой сигнал	Функция отпирания
	При использовании ручки двери водителя отпирается только дверь водителя.
Внутри: один сигнал	При использовании ручки двери переднего пассажира или нажатии устройства открывания двери багажника отпираются все двери.
	При использовании ручки любой из передних дверей или нажатии устройства открывания двери багажника отпираются все двери.
Внутри: один сигнал	

Автомобили с противоугонной сигнализацией: для предотвращения случайного срабатывания сигнализации отогрейте двери при помощи беспроводного пульта дистанционного управления и один раз откройте и закройте любую дверь после изменения настроек.

(Если в течение 30 секунд после нажатия



кнопки дверь не открывается, то двери вновь будут заперты, и противоугонная сигнализация будет автоматически активирована.)

При срабатывании сигнализации незамедлительно выключите ее. (Стр. 70)

**■ Сигналы работы**

Мигание указателей аварийной сигнализации указывает на то, что двери были заперты/отперты с помощью функции входа или беспроводного пульта дистанционного управления. (запирание: один раз; отпирание: два раза)

**■ Функция защиты**

► Автомобили без интеллектуальной системы входа и запуска. Если двери не открыты в течение около 30 секунд после отпирания автомобиля с помощью беспроводного пульта дистанционного управления, то функция защиты снова автоматически запирает автомобиль.

► Автомобили с интеллектуальной системой входа и запуска. Если двери не открыты в течение около 30 секунд после отпирания автомобиля с помощью функции входа или беспроводного пульта дистанционного управления, то функция защиты снова автоматически запирает автомобиль.



(Однако в зависимости от расположения электронного ключа, система может ошибочно решить, что ключ находится внутри автомобиля. В таком случае автомобиль может не запереться.)

■ **Когда дверь не может быть заперта датчиком запираения, расположенным на верхней части ручки двери (автомобили с интеллектуальной системой входа и запуска)**

Если дверь не запирается даже при касании верхней области датчика, попробуйте одновременно коснуться верхней и нижней областей датчика.

Если у Вас на руках перчатки, снимите их.

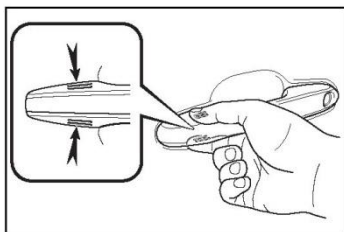

■ **Включение противоугонной системы (при наличии)**

Запирание дверей включает противоугонную сигнализацию. (Стр. 70)

■ **Условия, влияющие на работу интеллектуальной системы входа и запуска или систему беспроводного дистанционного управления**

► Автомобили без интеллектуальной системы входа и запуска Стр. 98

► Автомобили с интеллектуальной системой входа и запуска Стр. 110

■ **Если интеллектуальная система входа и запуска (при наличии) или функция беспроводного дистанционного управления не работают должным образом**

• Автомобили с интеллектуальной системой входа и запуска: используйте механический ключ для запираения и отпирания дверей. (Стр. 333)

• Если элемент питания ключа разрядился, замените его на новый. (Стр. 293)

■ **Если разряжен аккумулятор**

Двери невозможно запереть и отпереть с помощью интеллектуальной системы входа и запуска (при наличии) или беспроводного пульта дистанционного управления. Запирайте или отпирайте двери с помощью ключа (автомобили без интеллектуальной системы входа и запуска) или механического ключа (автомобили с интеллектуальной системой входа и запуска).

Отпирание дверей. (Стр. 102, 333)

■ **Персональная настройка**

Настройки можно изменить (например, для функции отпирания с помощью ключа.).

(Персонально настраиваемые функции: Стр. 361)



### Предупреждение

• **Для предотвращения аварий**

При вождении автомобиля соблюдайте следующие меры предосторожности.

Невыполнение этих требований может привести к тому, что дверь откроется и пассажир вылетит из автомобиля, что может стать причиной серьезных травм или летального исхода.

• Убедитесь, что все двери надлежащим образом закрыты и заперты.

• Не тяните за внутренние ручки двери во время движения.

Будьте особенно осторожны с дверью водителя, так как она может быть открыта изнутри даже в том случае, если внутренняя кнопка блокировки двери находится в заблокированном положении.

• Если на задних сиденьях сидят дети, включите защитную функцию блокировки задних дверей.

• **При открывании и закрывании двери**

Проверьте обстановку снаружи автомобиля, например, стоит ли автомобиль на уклоне, достаточно ли места для открывания двери, нет ли сильного ветра и т. д. Открывая или закрывая дверь, крепко держите ее ручку, чтобы предотвратить любое непредвиденное движение двери.

• **При использовании беспроводного пульта дистанционного управления, ключа или механического ключа, а также при управлении электрическими стеклоподъемниками, люком (при наличии) или панорамным люком (при наличии)**

Убедитесь, что боковые окна, люк или панорамный люк не могут защемить какую-либо часть тела никого из пассажиров, прежде чем управлять открыванием/закрыванием окон с электрическими стеклоподъемниками, люка или панорамного люка. Кроме того, не позволяйте детям пользоваться беспроводным пультом дистанционного управления, ключами или механическими ключами. Возможно защемление детей и других пассажиров боковыми окнами, люком или панорамным люком.

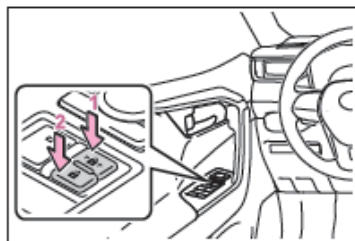
**Запираение и отпираение дверей изнутри автомобиля****■ Использование переключателя запираения дверей**

1 Запираение всех дверей

2 Отпираение всех дверей

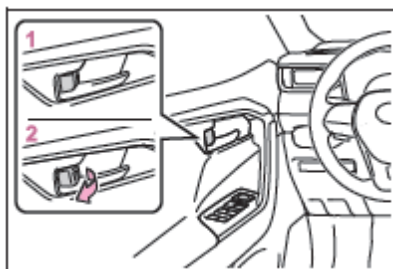
**■ Использование внутренних кнопок блокировки дверей**

1 Запираение дверей

2 Отпираение дверей

Даже если кнопка блокировки двери находится в запертом положении, дверь водителя все равно можно открыть, потянув за внутреннюю ручку.

**■ Запираение передних дверей снаружи без ключа**

1 Переведите кнопку блокировки внутренней двери в запертое положение.

2 Закройте дверь, потянув при этом за ручку двери.

▶ Автомобили без интеллектуальной системы входа и запуска Дверь не может быть заперта, если в переключатель двигателя вставлен ключ.

▶ Автомобили с интеллектуальной системой входа и запуска

Переключатель двигателя находится в положении ACC или ON,

или электронный ключ находится в автомобиле, двери не могут быть заперты.

В зависимости от расположения электронного ключа он может быть не распознан, и двери могут быть заперты.

**■ Предупреждающий звуковой сигнал об открытой двери**

Если скорость автомобиля достигает 5 км/ч, подается звуковой сигнал, что указывает на неполное закрывание двери или капота.

На многофункциональном дисплее отображается открытая дверь или капот.

**■ Когда все двери заперты с помощью функции входа (автомобили с интеллектуальной системой входа и запуска), беспроводного пульта дистанционного управления или ключа**

• Двери невозможно отпереть с помощью переключателя запираения дверей.

• Переключатель запираения дверей можно сбросить путем отпираения всех дверей с помощью функции входа (автомобили с интеллектуальной системой входа и запуска), беспроводного пульта дистанционного управления или ключа.

**Детский защитный замок задней двери**

При активации детского защитного замка, дверь нельзя открыть изнутри автомобиля.

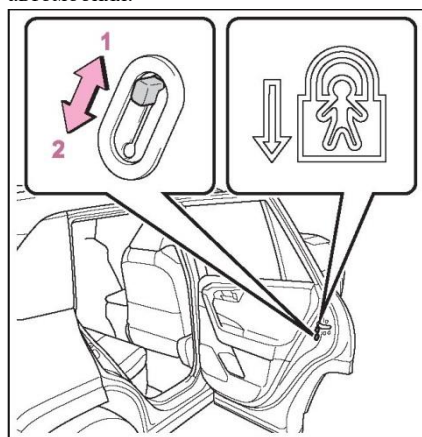

1 Разблокировка

2 Блокировка



## 112 3-3. Регулировка сидений

Блокировка этих замков служит для того, чтобы дети не могли открыть задние двери. Для блокировки обеих задних дверей переведите переключатели блокировки вниз.

### Система автоматического запирания и отпирания дверей

Следующие функции можно активировать или отключить: Инструкции по персональной настройке см. на стр. 359.

Функция	Действие
Функция отпирания дверей в зависимости от положения рычага управления трансмиссией	При переводе рычага управления трансмиссией в положение Р все двери автоматически отпираются.
Функция отпирания дверей с дверью водителя	Все двери автоматически отпираются при открытии двери водителя в течение около 45 секунд после выключения переключателя двигателя.

### Дверь багажника

**Дверь багажника можно запирать/отпирать и открывать/закрывать в соответствии со следующими процедурами**



### Предупреждение

Пожалуйста, соблюдайте следующие меры предосторожности. Невыполнение этих требований может стать причиной серьезных травм вплоть до летального исхода.

#### ■ Перед началом движения

- Убедитесь, что дверь багажника полностью закрыта.
- Если дверь багажника закрыта не полностью, во время движения она может неожиданно открыться и задеть окружающие предметы, или багаж может выпасть из багажника, что может привести к аварии.
- Не позволяйте детям играть в багажнике. Если ребенок случайно закроется в багажнике, он может получить тепловой удар или другие травмы.
- Не разрешайте детям открывать и закрывать дверь багажника. Дверь багажника может неожиданно закрыться и прищемить руки, голову или шею ребенка.

#### ■ Во время движения

- Во время движения дверь багажника должна быть закрыта. Если дверь багажника не закрыта, во время движения она может задеть окружающие предметы, или багаж может выпасть из багажника, что может привести к аварии.
- Никогда не позволяйте никому сидеть в багажнике. В случае резкого торможения, резкой смены направления движения или столкновения эти люди могут получить серьезные травмы или погибнуть.

**⚠ Предупреждение**

**■ Ручка двери багажника**  
Не вешайте никаких предметов на ручку двери багажника.  
Если повесить какие-либо предметы, дверь багажника может неожиданно закрыться и прищемить какие-нибудь части тела, что может привести к серьезным травмам вплоть до летального исхода.

**■ Обращение с дверью багажника**  
Пожалуйста, соблюдайте следующие меры предосторожности.  
В противном случае можно прищемить какие-нибудь части тела и получить серьезную травму вплоть до летального исхода.

- Перед тем как открывать дверь багажника, счистите с нее все, что может ее утяжелять, например снег и лед. В противном случае дверь багажника может открыться, а потом упасть и снова захлопнуться.
- Открывая или закрывая дверь багажника, убедитесь, что вокруг нет никаких помех.
- Если рядом находятся люди, убедитесь в их безопасности и предупредите их о том, что собираетесь открыть или закрыть дверь багажника.
- Будьте осторожны при открывании и закрывании двери багажника в ветреную погоду, так как сильный ветер может вызвать ее резкое движение.
- Если задняя дверь открыта не полностью, она может внезапно захлопнуться. на уклоне дверь багажника труднее открывать и закрывать, чем на горизонтальной поверхности, поэтому следите, чтобы она неожиданно не открылась и не закрылась сама по себе. Перед использованием багажника убедитесь в том, что дверь багажника полностью открыта и надежно зафиксирована.



- Закрывая дверь багажника, будьте осторожны, чтобы не прищемить пальцы.

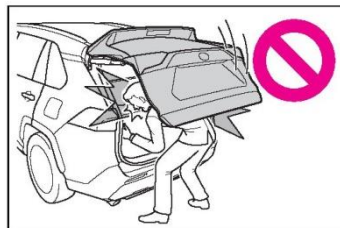

- Закрывая дверь багажника, слегка нажимайте на ее наружную поверхность. Если для полного закрывания двери багажника использовать ее ручку, можно прищемить руки.
- Не тяните за упор двери багажника (Стр. 108), чтобы ее закрыть, и не вешайте ничего на упор двери багажника.  
Это может привести к защемлению рук или поломке упора двери багажника, что, в свою очередь, может стать причиной аварии.
- Если к двери багажника прикреплен держатель для велосипеда или подобный тяжелый предмет, открытая дверь может внезапно захлопнуться, прищемив руки, голову или шею и причинив травму. При установке на дверь багажника аксессуаров рекомендуется использовать оригинальные аксессуары Toyota.

#### Запираение и отпираение двери багажника снаружи автомобиля

##### ■ Использование функции входа (автомобили с интеллектуальной системой входа и запуска)

Поднесите электронный ключ для активации этой функции.

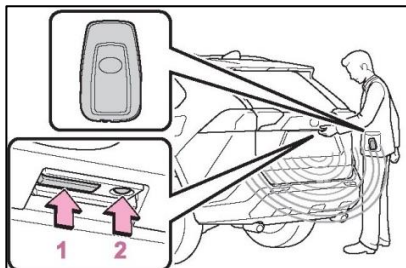

**1** Отпирание всех дверей

После запираения дверей их нельзя отпереть в течение 3 секунд.

**2** Запирание всех дверей

Убедитесь в том, что двери надежно закрыты.

■ **Использование пульта беспроводного дистанционного управления**

Стр. 101

■ **Сигналы работы**

Мигание указателей аварийной сигнализации указывает на то, что двери были заперты/отперты с помощью функции входа или беспроводного пульта дистанционного управления. (запирание: один раз; отпирание: два раза)

■ **Функция защиты**

▶ Автомобили без интеллектуальной системы входа и запуска

Если дверь не открыта в течение около 30 секунд после отпирания автомобиля с помощью беспроводного пульта дистанционного управления, то функция защиты снова автоматически запирает автомобиль.

▶ Автомобили с интеллектуальной системой входа и запуска

Если дверь не открыта в течение около 30 секунд после отпирания автомобиля с помощью функции входа или беспроводного пульта дистанционного управления, то функция защиты снова автоматически запирает автомобиль. (Однако, в зависимости от расположения электронного ключа, система может ошибочно решить, что ключ находится внутри автомобиля. В таком случае автомобиль может не запереться.)

**Запирание и отпирание двери багажника изнутри автомобиля**

■ **Использование переключателя запираения дверей** Стр. 104

**Открывание/закрывание двери багажника**

■ **Открывание**

Поднимите дверь багажника, одновременно нажимая переключатель открывания двери багажника вверх.

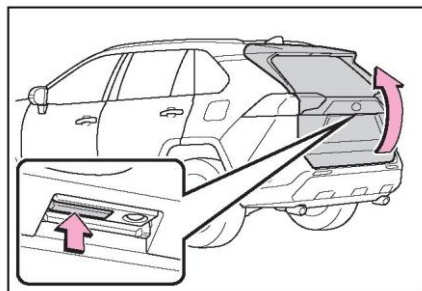

■ **Закрывание**

Опустите дверь багажника за ручку двери багажника и обязательно нажмите на дверь снаружи, чтобы закрыть ее.

Закрывая дверь багажника за ручку, следите за тем, чтобы не тянуть дверь багажника в сторону.

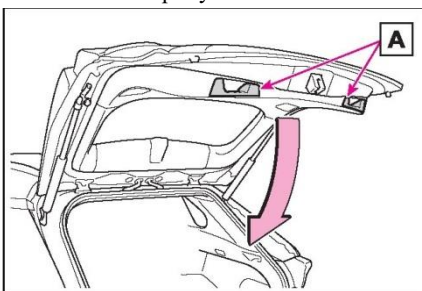

■ **Фонарь освещения багажника**

Освещение багажника включается при открывании двери багажника, если включен выключатель освещения багажника.

При переводе переключателя двигателя в положение выключения, фонарь автоматически выключается через 20 минут.

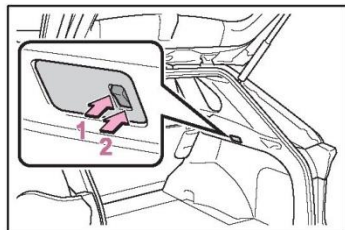

- 1 Включение
- 2 Выключение

■ Если устройство открывания двери багажника не работает Дверь багажника можно отпереть изнутри.

1 Снимите крышку.

Во избежание повреждений оберните отвертку тряпкой.

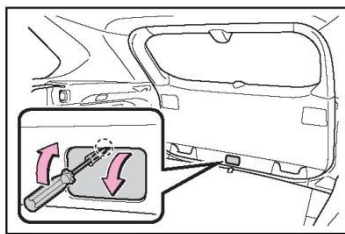

2 Открутите винт.

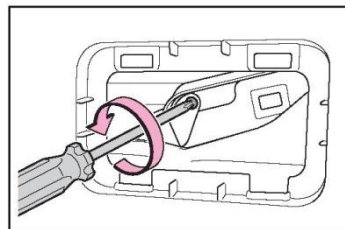

3 Поверните крышку.

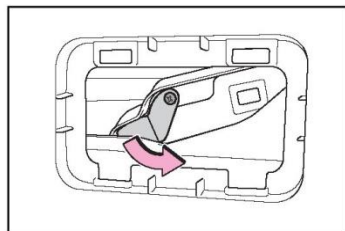

4 Переместите рычаг.

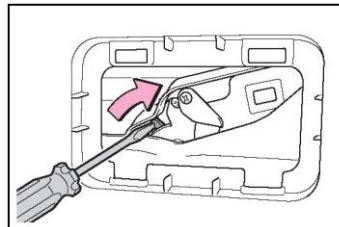

5 При установке выполняйте описанные шаги в обратном порядке.

■ Предупреждающий звуковой сигнал об открытой двери

Стр. 104



Внимание

■ Упоры двери багажника

Дверь багажника оснащена упорами, удерживающими ее на месте.

Пожалуйста, соблюдайте следующие меры предосторожности.

В противном случае упоры могут быть повреждены и перестанут работать.

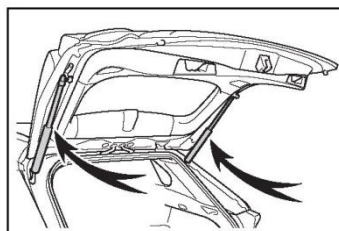

- Не прикрепляйте посторонние предметы, такие как наклейки, ленты или клейкие материалы, к штокам упоров.
- Не прикасайтесь к штоку упора перчатками или другими предметами из ткани.
- Не устанавливайте на дверь багажника никакие аксессуары, кроме оригинальных аксессуаров Toyota.
- Не беритесь за упоры руками и не прикладывайте к ним боковых усилий.

**Интеллектуальная система входа и запуска\***

\*: При наличии

Указанные ниже действия можно выполнять, просто имея ключ при себе, например, в кармане. Водитель всегда должен держать электронный ключ при себе.

- Запирание и отпирание боковых дверей (Стр. 101)
- Запирание и отпирание двери багажника (Стр. 106)
- Запуск двигателя (Стр. 143)

■ **Расположение антенн**

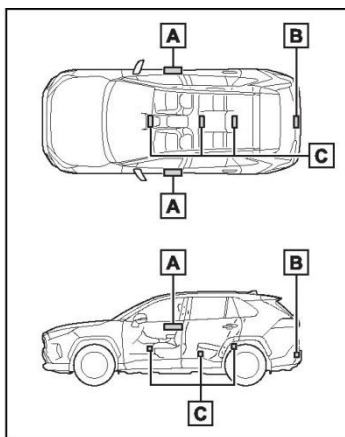

- A Антенны снаружи салона автомобиля
- B Антенна снаружи багажника
- C Антенны внутри салона

■ **Эффективный радиус действия (зона, в которой распознается электронный ключ)**

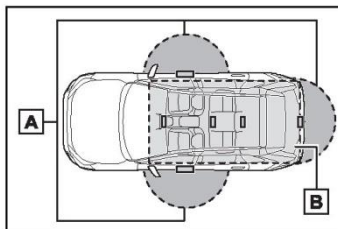

A При запирании и отпирании дверей Управление системой возможно, когда электронный ключ находится в пределах примерно 0,7 м от наружной ручки передней двери или переключателя открывания задних дверей. (Можно управлять только дверями, обнаружившими ключ.)

B При запуске двигателя или изменении режимов переключателя двигателя Управление системой возможно, когда электронный ключ находится внутри автомобиля.

■ **Если звучит предупреждающий сигнал или отображается предупреждение**

Предупреждающие звуковые сигналы и предупреждающие сообщения, отображаемые на многофункциональном дисплее, предназначены для предотвращения угона автомобиля и несчастных случаев, вызванных неправильной эксплуатацией. Если на дисплее отображается предупреждающее сообщение, примите необходимые меры в соответствии с отображаемым сообщением. Если подается только сигнал предупреждения, ниже приведены возможные обстоятельства и корректирующие меры.

Ситуация	Меры по устранению
Переключатель двигателя был переведен в положение ACC при открытой двери водителя (либо дверь водителя была открыта, когда переключатель двигателя находился в положении ACC).	Переведите переключатель двигателя в положение OFF и закройте водительскую дверь.
Переключатель двигателя был переведен в	Закройте дверь

### 3-2. Открывание, закрывание и запираание дверей 117

---

положение OFF при открытой двери водителя.	водителя.
---	-----------

3

**Перед началом движения**

■ **Функция экономии энергии аккумулятора батареи**

Функция экономии заряда батареи активируется, когда автомобиль не используется в течение длительного периода времени, чтобы предотвратить разрядку элемента питания электронного ключа и аккумуляторной батареи автомобиля.

- В перечисленных ниже ситуациях интеллектуальной системе входа и запуска может потребоваться некоторое время, чтобы отпереть двери.
- Электронный ключ находится в радиусе приблизительно 2 метров от автомобиля не менее 10 минут.
- Интеллектуальная система входа и запуска не использовалась в течение 5 или более дней.
- Если интеллектуальная система входа и запуска не использовалась в течение 14 или более дней, отпирание дверей, за исключением двери водителя, невозможно. В этом случае для того чтобы отпереть двери, возьмитесь за ручку двери водителя, либо воспользуйтесь беспроводным пультом дистанционного управления или механическим ключом.

• **Перевод электронного ключа в режим экономии заряда элемента питания**

- При установке режима экономии заряда элемента питания электрический ключ прекращает принимать радиоволны, чтобы минимизировать расход заряда элемента питания.

Удерживая кнопку  дважды нажмите на кнопку .

Убедитесь, что индикатор электронного ключа мигнул 4 раза. Когда установлен режим экономии заряда элемента питания, интеллектуальную систему входа и запуска использовать невозможно. Чтобы отменить эту функцию, нажмите любую кнопку на электронном ключе.

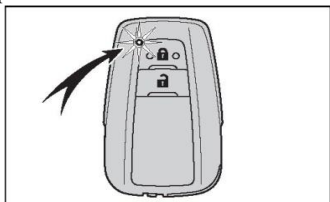

- Электронные ключи, которые не будут использоваться длительное время, можно заранее перевести в режим экономии заряда элемента питания.

■ **Условия, влияющие на работу системы**

В интеллектуальной системе входа и запуска используются слабые радиоволны

В перечисленных ниже ситуациях возможно нарушение связи между электронным ключом и автомобилем, приводящее к сбоям в работе интеллектуальной системы входа и запуска, а также к сбоям в работе беспроводного дистанционного управления и системы иммобилайзера двигателя.

(Меры по устранению: Стр. 333)

- Элемент питания электронного ключа разряжен
- Рядом с телевизорами, электростанциями, автозаправочными станциями, радиостанциями, большими дисплеями, аэропортами и в других местах, где возможен высокий уровень радиоволн или электромагнитных помех
- Электронный ключ касается или закрыт одним из следующих металлических предметов
- Карточки, содержащие алюминиевую фольгу
- Пачки сигарет с алюминиевой фольгой внутри
- Металлические кошельки или сумки
- Монеты
- Металлические грелки для рук
- CD и DVD-диски и прочие носители информации
- Рядом используется другой беспроводной ключ (генерирующий радиоволны)
- При хранении электронного ключа вместе со следующими устройствами, излучающими радиоволны
- Портативными радиоприемниками, мобильными телефонами, беспроводными телефонами или другими беспроводными устройствами связи
- Электронным ключом или беспроводным брелком от другого автомобиля, излучающим радиоволны.
- Персональным компьютером или карманным компьютером (КПК)
- Цифровым аудиоплеером
- Портативными игровыми системами
- Если на заднее стекло нанесена тонировка с содержанием металла или закреплены металлические предметы

- Если электронный ключ находится рядом с зарядным устройством или электронным оборудованием
- При парковке на платной стоянке, срабатывающей при опускании монет (радиоволны, используемые для обнаружения автомобиля, могут создавать помехи работе интеллектуальной системы входа и запуска.)
- Примечание для функции входа
- В указанных ниже случаях, даже если электронный ключ находится в пределах эффективного радиуса (зоны обнаружения) система может не работать должным образом:
- При запираании или отпирании дверей электронный ключ находится слишком близко к окну или наружной ручке двери, близко к земле или слишком высоко.
- При запуске двигателя или изменении режимов переключателя двигателя электронный ключ находится на приборной панели, на крышке багажника, на полу, в дверном кармане или в бардачке.
- Выходя из автомобиля, не оставляйте электронный ключ на приборной панели или рядом с карманами дверей. В зависимости от условий приема радиоволн система может ошибочно определить, что электронный ключ находится снаружи автомобиля, и запереть двери, в результате чего электронный ключ будет заперт внутри автомобиля.
- Пока электронный ключ находится в пределах эффективного радиуса действия, двери могут быть заперты или отперты любым человеком. Однако для отпирания автомобиля можно использовать только те двери, которые обнаруживают электронный ключ.
- Если электронный ключ находится рядом с окном, можно запустить двигатель, не находясь внутри автомобиля.
- Двери также могут отпереться, если электронный ключ находится в пределах эффективного радиуса действия, а на ручку двери попало большое количество воды, например, во время дождя или во время мойки автомобиля. (Двери заблокируются автоматически, если их не открывать и не закрывать в течение примерно 30 секунд после отпирания.)
- Если двери заперты с помощью беспроводного дистанционного управления, в то время как электронный ключ находится рядом с автомобилем, то отпереться при использовании функции входа. (В этом случае воспользуйтесь беспроводным дистанционным управлением для отпирания двери.)
- Прикосновение в печатках к датчику запираания дверей может привести к запаздыванию или к невыполнению запираания двери. Снимите перчатки и вновь прикоснитесь к датчику запираания.
- При запираании двери с помощью датчика запираания сигнал распознавания подается не более двух раз подряд. После этого сигналы распознавания не подаются
- При попадании воды на ручку двери, когда электронный ключ находится в пределах эффективного радиуса действия, двери могут многократно запираются и отпираться. В этом случае чтобы помыть автомобиль выполните следующие корректирующие действия:
- Расположите ключ на расстоянии не менее 2 метров от автомобиля. (Следите за тем, чтобы ключ не был похищен.)
- Включите режим экономии энергии элемента питания электронного ключа, чтобы отключить интеллектуальную систему входа и запуска. (Стр. 110)
- Если во время мойки электронный ключ находится в автомобиле, и на дверные ручки попала вода, на многофункциональном дисплее может отобразиться сообщение. Чтобы выключить сигнализацию, закройте все двери.
- Если датчик запираания соприкасается со льдом, снегом, грязью и т. п., он может работать неправильно. Очистите датчик запираания и повторите попытку или используйте датчик блокировки в нижней части дверной ручки.
- Если быстро войти в область эффективного радиуса действия или резко потянуть за ручку двери, то двери могут не отпереться. В таком случае верните ручку двери в исходное положение и перед тем как вновь потянуть за нее убедитесь, что двери разблокированы.
- Если в зоне обнаружения находится еще один электронный ключ, отпирание двери после захвата дверной ручки может занять немного больше времени.
- Если автомобиль не эксплуатируется в течение длительного периода времени
- Во избежание угона автомобиля не оставляйте электронный ключ в радиусе 2 м от автомобиля.



### 120 3-3. Регулировка сидений

---

существует вероятность того, что дверь  
может не

- Интеллектуальную систему входа и запуска можно отключить заранее. (Стр. 361)
- Режим экономии заряда элемента питания поможет минимизировать энергопотребление электронного ключа. (Стр. 110)
- **Для правильной работы системы**  
Следите за тем, чтобы при работе с системой электронный ключ был при Вас. При управлении системой снаружи автомобиля не подносите электронный ключ слишком близко к автомобилю. В зависимости от положения и того, как выдержите ключ, он может быть неправильно распознан, и система может не сработать должным образом. (Может отключиться сигнализация, или функция защиты от блокировки двери может не работать.)
- **В случае неполадок в работе интеллектуальной системы входа и запуска**
  - Запираение и отпираение дверей: используйте механический ключ. (Стр. 333)
  - Запуск двигателя: Стр. 334
- **Персональная настройка**
  - Соответствующие настройки (например, настройки интеллектуальной системы входа и запуска) можно изменить.
- **Сертификация интеллектуальной системы входа и запуска**  
Используемая частота: 134,2 кГц (Персонально настраиваемые функции: Стр. 361)  
Если интеллектуальная система входа и запуска была отключена в персональных настройках, см. пояснения по выполнению следующих операций.
  - Запираение и отпираение дверей: используйте беспроводной пульт дистанционного управления или механический ключ. (Стр. 101, 333)
  - Запуск двигателя и изменение режимов переключателя двигателя: Стр. 334
  - Выключение двигателя: Стр. 145
- Предельная напряженность излучаемого магнитного поля: 67,7 дБА/м (напряженность поля на расстоянии 10 метров, квазипиковая)
- Сведения о побочном излучении и прочих технических показателях см. в документе XinBuWu 【2005】 №423
- Не допускается самовольное изменение частоты передачи, увеличение мощности передачи (в том числе установка дополнительного радиочастотного усилителя мощности, а также не допускается подключение внешних антенн или использование других передающих антенн;
- При использовании не должно создаваться помех для легальных служб беспроводной связи; при обнаружении помех немедленно прекратить использование и принять меры по устранению помех перед продолжением использования;
- Используемое микромощное радиооборудование должно выдерживать помехи различных служб беспроводной связи или радиопомехи промышленного научного и медицинского оборудования;
- Не использовать вблизи самолетов и аэропортов.

## 122 3-3. Регулировка сидений

Технические характеристики электронного ключа

Используемая частота: 433-434,79 МГц

Диапазон частот

Предел мощности передачи: 10 мВт (эффективная мощность излучения)

Мощность передачи

Занимаемая ширина полосы: не более 400 кГц

Занимаемая ширина полосы

Сведения по побочному излучению и прочим техническим показателям см. в документе

XinBuWu 【2005】 №423

- Не допускается самовольное изменение частоты передачи, увеличение мощности передачи (в том числе установка дополнительного усилителя мощности), а также не допускается подключение внешних антенн или использование других передающих антенн;
- При использовании не должно создаваться помех для легальных служб беспроводной связи; при обнаружении помех немедленно прекратить использование и принять меры по устранению помех перед продолжением использования;
- Используемое микромощное радиооборудование должно выдерживать помехи различных служб беспроводной связи или радиопомехи промышленного научного и медицинского оборудования;
- Не использовать вблизи самолетов и аэропортов.

 <b>Предупреждение</b>
<b>■ Примечание о помехах для работы электронного оборудования</b>
<ul style="list-style-type: none"><li>● Лица с имплантированными кардиостимуляторами, устройствами для сердечной ресинхронизирующей терапии или имплантированными кардиовертерами-дефибрилляторами должны находиться на соответствующем расстоянии от антенны интеллектуальной системы входа и запуска (Стр. 109)</li></ul>
Радиоволны могут негативно влиять на работу таких устройств. При необходимости функция входа может быть отключена. Для получения подробной информации, такой как частота радиоволн и периоды их излучения, обратитесь к авторизованному ритейлеру Toyota. Затем выясните у своего врача, требуется ли отключить функцию входа.

<ul style="list-style-type: none"><li>● Пользователям прочих электронных медицинских устройств, отличных от имплантируемых кардиостимуляторов, устройств для сердечной ресинхронизирующей терапии или имплантируемых кардиовертеров-дефибрилляторов, следует проконсультироваться с производителем такого устройства о его использовании под воздействием радиоволн.</li></ul>
Радиоволны могут оказывать непредсказуемое воздействие на работу такого медицинского устройства. Для получения подробной информации о функции блокировки входа обратитесь к авторизованному ритейлеру Toyota.

**Переднее сиденье**

Сиденья можно регулировать (по горизонтали и по вертикали и т.д.). Отрегулируйте сиденье, чтобы обеспечить правильное положение водителя.

**Процедура регулировки**

► Сиденье с ручной регулировкой

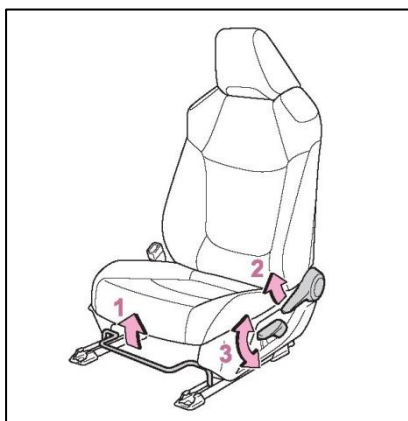

- 1 Рычаг регулировки положения сиденья
- 2 Рычаг регулировки угла наклона спинки сиденья
- 3 Рычаг регулировки высоты сиденья (только со стороны водителя)

► Сиденье с электроприводом (только со стороны водителя)

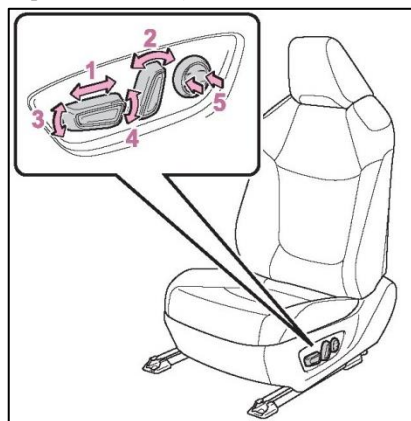

- 1 Переключатель регулировки положения сиденья
- 2 Переключатель регулировки угла наклона спинки сиденья
- 3 Переключатель регулировки угла наклона подушки сиденья (передней части)
- 4 Переключатель регулировки высоты сиденья
- 5 Переключатель регулировки поясничной опоры

**■ Во время регулировки положения сиденья**

При регулировке положения сиденья следите за тем, чтобы подголовник не касался потолка и солнцезащитного козырька.

**Предупреждение**

- При регулировке положения сиденья
- Регулируйте положение сиденья осторожно, чтобы при перемещении сиденья не травмировать других пассажиров.
- Во избежание травмы не помещайте руки под сиденье и не располагайте их вблизи движущихся деталей. Механизм сиденья может прищемить пальцы или руки.
- Следите, чтобы оставалось достаточно места для ног, чтобы не защемить их.

**⚠ Предупреждение**

- Только сиденья с ручной регулировкой: после регулировки сиденья убедитесь, что оно надежно зафиксировано на месте.

**■ Регулировка сидения**

Чтобы снизить вероятность выскальзывания из-под поясного ремня безопасности в случае столкновения, не откидывайте спинку сиденья назад больше, чем требуется.

Если спинка сиденья слишком сильно откинута назад, при аварии поясной ремень может соскользнуть с бедер и удерживающее усилие будет прилагаться к области живота или шеи, которая может попасть под плечевой ремень, что повышает риск гибели или получения серьезных травм.

Не регулируйте сиденье во время движения автомобиля, поскольку сиденье может неожиданно сдвинуться, в результате чего водитель может потерять контроль над автомобилем.

### Задние сиденья

**Регулировка угла наклона и складывание спинок сидений можно производить при помощи регулировочного рычага**

### Процедура регулировки

Потяните рычаг регулировки угла наклона спинки сиденья **A** и отрегулируйте угол наклона спинки сиденья.

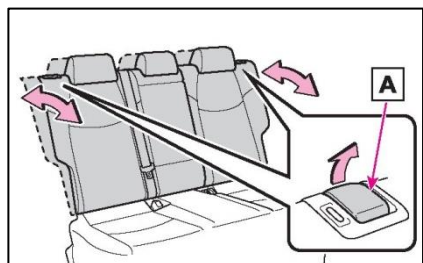

**⚠ Предупреждение**

**■ Во время регулировки спинки сиденья**

Пожалуйста, соблюдайте следующие меры предосторожности. Невыполнение этих требований может стать причиной серьезных травм вплоть до летального исхода.

- Будьте осторожны, чтобы не ударить спинкой сиденья других пассажиров.
- Не держите руки рядом с движущимися деталями или между сиденьями, не допускайте защемления каких-либо частей тела.

**Предупреждение**

- После регулировки сиденья убедитесь в том, что оно надежно зафиксировано. Если спинка сиденья не зафиксирована, видна красная метка. Убедитесь в том, что красная метка не видна.

**Складывание спинок задних сидений****■ Перед складыванием спинок задних сидений**

1 Припаркуйте автомобиль в безопасном месте.

Включите стояночный тормоз (Стр. 151) и переведите рычаг управления трансмиссией в положение Р. (Стр. 148)

2 Отрегулируйте положение переднего сиденья и наклон спинки. (Стр. 114)

В зависимости от положения переднего сиденья откинутая назад спинка сиденья может мешать регулировке положения задних сидений.

3 Опустите подголовники задних сидений (Стр. 117)

4 Уберите подлокотник заднего сиденья, если он разложен. (Стр. 250)

Этот шаг не требуется только при складывании сиденья с левой стороны.

**■ Складывание спинок сидений**

Потяните рычаг регулировки угла наклона спинки сиденья А и сложите спинку сиденья.

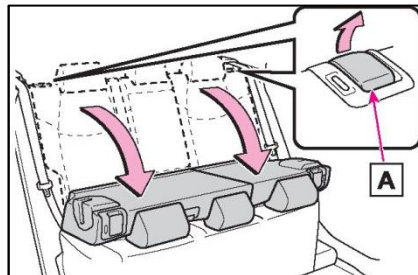
**■ Возврат спинок задних сидений в исходное положение**

Чтобы избежать защемления ремней безопасности между сиденьем и внутренней обшивкой автомобиля, пропустите ремень безопасности снаружи направляющей А и верните спинку сиденья в исходное положение до фиксации.

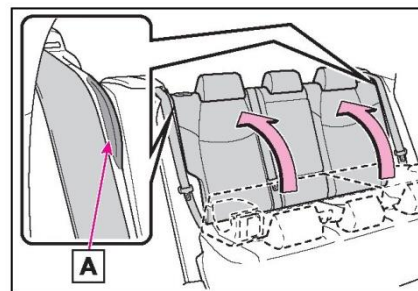
**Предупреждение**

Пожалуйста, соблюдайте следующие меры предосторожности. Невыполнение этих требований может стать причиной серьезных травм вплоть до летального исхода.

**■ При складывании спинок задних сидений**

- Не складывайте спинки сидений во время движения.
- Остановите автомобиль на ровной поверхности, включите стояночный тормоз и переведите рычаг управления трансмиссией в положение Р.
- Не разрешайте никому сидеть на сложенной спинке сиденья или в багажнике во время движения.
- Не позволяйте детям залезать в багажник.

**⚠ Предупреждение**

- Не складывайте заднее сиденье, если оно занято пассажиром.
- Будьте осторожны, чтобы не защемить ноги или руки движущимися деталями или узлами сиденья во время складывания.
- Не разрешайте детям складывать сиденья.

**■ После возврата спинки заднего сиденья в вертикальное положение**

- Убедитесь, что спинка сиденья зафиксирована, слегка покачав ее назад и вперед.

Если спинка сиденья не зафиксирована, видна красная метка. Убедитесь в том, что красная метка не видна.



- Убедитесь, что ремни безопасности не перекручены и не зажаты в спинке сиденья.

Все сиденья оснащены подголовниками.

**⚠ Предупреждение**

**■ Меры предосторожности при обращении с подголовниками**

При обращении с подголовниками соблюдайте приведенные ниже меры предосторожности.

Несоблюдение этих мер может стать причиной серьезных травм вплоть до летального исхода.

- Для каждого сиденья используйте спроектированный специально для него подголовник.
- Обязательно установите подголовник в нужное положение.
- После регулировки подголовников надавите на них, чтобы убедиться в том, что они надежно зафиксированы.
- Не водите автомобиль со снятыми подголовниками.

#### Регулировка по вертикали

##### ■ Передние сиденья

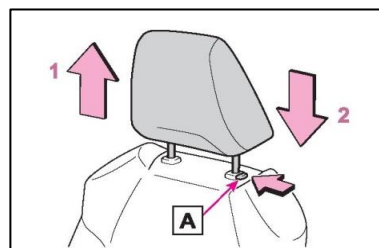

##### 1 Вверх

Потяните подголовник вверх.

##### 2 Вниз

Надавите на подголовник, удерживая нажатой кнопку разблокировки А.

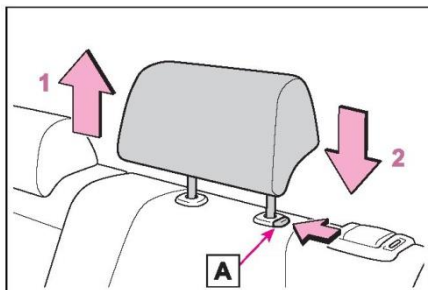
**■ Задние сиденья****1 Вверх**

Потяните подголовник вверх.

**2 Вниз**

Надавите на подголовник, удерживая нажатой кнопку разблокировки А.

**■ Регулировка высоты подголовников (передние сиденья)**

Во время регулировки убедитесь в том, что центр подголовника находится на уровне верхней точки ушей.

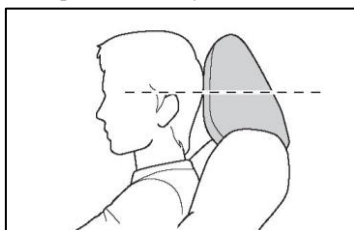
**■ Регулировка подголовников задних сидений**

При использовании обязательно поднимите подголовники на один уровень вверх от сложенного положения.

**Снятие подголовников**

Потяните подголовник вверх, удерживая нажатой кнопку разблокировки А.

Если подголовник касается потолка, что затрудняет его снятие, измените высоту или угол наклона сиденья.

(Стр. 114)

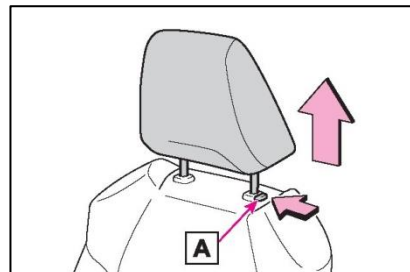
**Установка подголовников**

Выровняйте подголовник относительно установочных отверстий и опустите его вниз до фиксации.

При опускании подголовника нажмите и удерживайте кнопку разблокировки А.

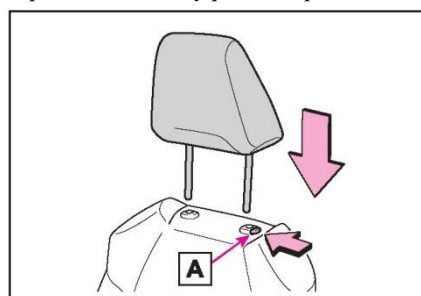



### Рулевое колесо

#### Процедура регулировки

1 Возьмитесь за рулевое колесо и опустите регулировочный рычаг вниз.

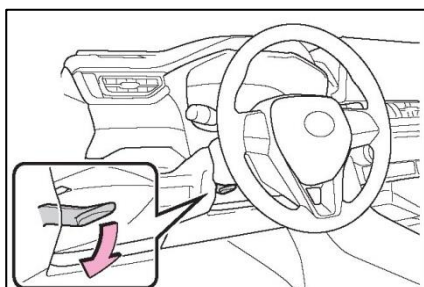

2 Перемещайте рулевое колесо по горизонтали и вертикали, чтобы установить его в оптимальное положение.

После завершения регулировки потяните рычаг вверх, чтобы надежно зафиксировать рулевое колесо.

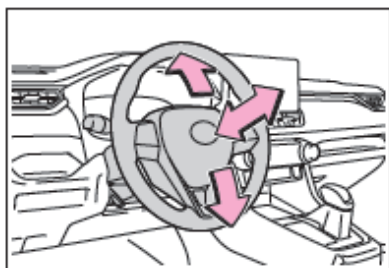

#### Предупреждение

##### ■ Меры предосторожности при движении

Не регулируйте рулевое колесо во время движения.

Несоблюдение этого требования может привести к потере контроля над автомобилем и аварии с серьезными травмами или летальным исходом.

##### ■ После регулировки рулевого колеса

Убедитесь в том, что рулевое колесо надежно зафиксировано.

В противном случае рулевое колесо может внезапно переместиться, что может привести к аварии и получению серьезных травм вплоть до летального исхода. Если рулевое колесо не зафиксировано клаксон не будет работать.

#### Звуковой сигнал (клаксон)

Для подачи звукового сигнала нажмите на символ  или на область рядом с ним.

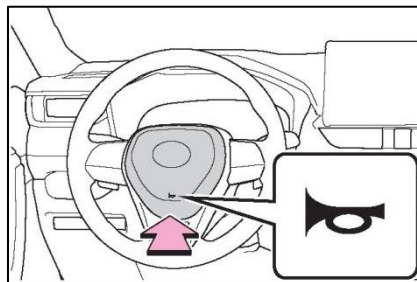

**1 Внутреннее зеркало заднего вида**

Положение зеркала заднего вида можно регулировать, чтобы обеспечить достаточный обзор позади автомобиля.

**Регулировка высоты зеркала заднего вида**

Высоту зеркала заднего вида можно регулировать в соответствии с посадкой водителя.

Отрегулируйте высоту зеркала заднего вида, сдвигая его вверх-вниз.

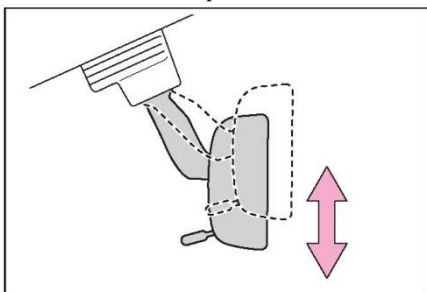
**Предупреждение****■ Меры предосторожности при движении**

Не регулируйте зеркало заднего вида во время движения.

Это может привести к потере контроля над автомобилем и аварии с серьезными травмами или летальным исходом.

**Функция защиты от ослепления**

Силу отраженного света фар следующего позади автомобиля можно уменьшить с помощью регулировочного рычага.

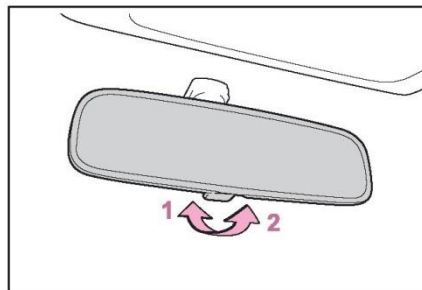

1 Обычное положение

2 Положение защиты от ослепления

### Наружные зеркала заднего вида

**Положение зеркала заднего вида можно регулировать, чтобы обеспечить достаточный обзор позади автомобиля.**

#### ■ Устранение запотевания зеркал заднего вида (при наличии)

Наружные зеркала заднего вида можно очистить от запотевания с помощью обогревателей зеркал. Обогреватели наружных зеркал заднего вида включаются при включении обогревателя заднего стекла.

(Стр. 233)



#### Предупреждение

##### ■ Во время движения

При вождении автомобиля соблюдайте следующие меры предосторожности.

Несоблюдение этих мер может привести к потере управления и аварии, что может стать причиной серьезных травм или летального исхода.

- Не регулируйте зеркала заднего вида во время движения.
- Не управляйте автомобилем со сложенными зеркалами.
- Перед началом движения необходимо установить в рабочее положение и правильно отрегулировать зеркала как со стороны водителя, так и со стороны пассажира.

##### ■ При работе функции устранения запотевания зеркал заднего вида (при наличии)

Не прикасайтесь к поверхности зеркал заднего вида, поскольку они могут быть очень горячими и вызвать ожог.

### Процедура регулировки

1 Нажмите переключатель, чтобы выбрать зеркало для регулировки.

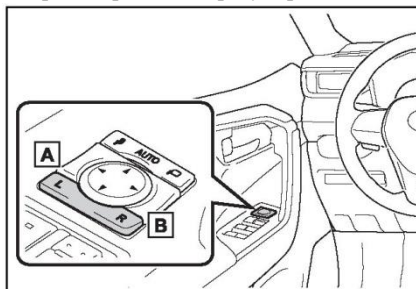

A Влево

B Вправо

2 Для регулировки зеркала нажмите переключатель.

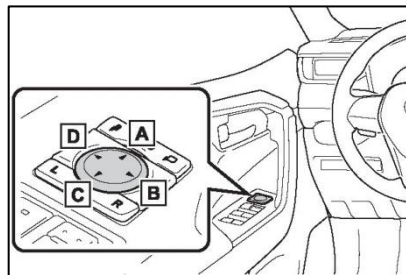

A Вверх B Вправо C Вниз D Влево

#### ■ Условия регулировки угла наклона зеркала заднего вида

Переключатель двигателя находится в положении ACC или ON.

### Складывание зеркал заднего вида

► С ручной регулировкой

Надавите на зеркало в направлении к задней части автомобиля.

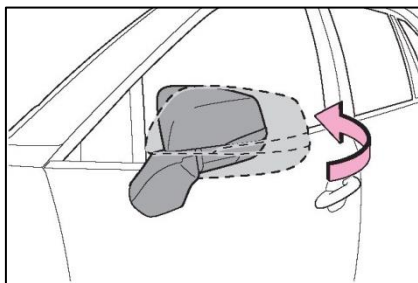
**Предупреждение**

■ **При движении зеркал заднего вида**  
При движении зеркала уберите от него руки во избежание защемления рук и повреждения зеркала.

► С электроприводом

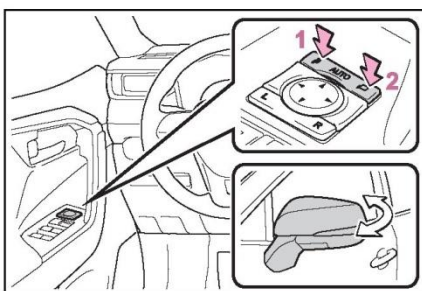

1 Складывание зеркал заднего вида

2 Раскладывание зеркал заднего вида

Установите переключатель складывания наружных зеркал в нейтральное положение, чтобы перевести зеркала в автоматический режим. Автоматический режим позволяет связать складывание или раскладывание зеркал с запираем/отпиранием дверей.

■ **Использование автоматического режима в холодную погоду (автомобили с автоматическим режимом)**

При использовании автоматического режима в холодную погоду наружные зеркала могут замерзнуть и не складываться и не раскладываться автоматически. В этом случае очистите с зеркал лед и снег, а затем используйте ручной режим управления зеркалами, либо сложите или разложите вручную.

■ **Персональная настройка (автомобили с автоматическим режимом)**

Функцию автоматического складывания и раскладывания зеркал можно настроить. (Персонально настраиваемые функции: Стр. 362)

**Окна с электрическими стеклоподъемниками****Открывание и закрывание окон с электрическими стеклоподъемниками**

Окна с электрическими стеклоподъемниками можно открывать и закрывать с помощью переключателей.

Для открывания/закрывания боковых окон используйте переключатель следующим образом:

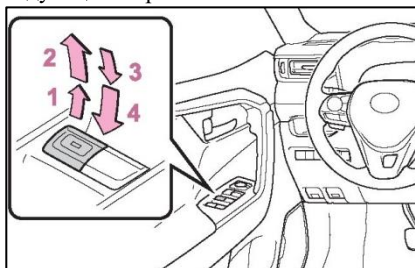

1 Закрывание

2 Полное закрывание одним нажатием\*

3 Открывание

4 Полное открывание одним нажатием\*

■ для остановки бокового стекла в промежуточном положении нажмите на переключатель в противоположном направлении.

■ **Условия работы электрических стеклоподъемников**

Переключатель двигателя находится в положении ON.

■ **Работа электрических стеклоподъемников после выключения двигателя**

После перевода переключателя двигателя в положение АСС или выключения двигателя электрические стеклоподъемники работают еще в течение 45 секунд. Но они не будут работать, если будет открыта одна из передних дверей.

■ **Функция защиты от заземления при закрывании**

Если какой-либо предмет оказывается между стеклом и рамой, во время закрывания бокового окна, движение стекла останавливается и оно остается в приоткрытом состоянии.

■ **Функция защиты от заземления при открывании**

Если какой-либо предмет попал между дверью и стеклом бокового окна при открывании, движение стекла останавливается.

■ **Если окно с электрическим стеклоподъемником не может быть открыто или закрыто**

Если функция защиты от заземления при закрывании или открывании не работает надлежащим образом и боковые окна невозможно открыть или закрыть, выполните следующие действия с помощью переключателя электрического стеклоподъемника соответствующей двери.

- Остановите автомобиль. Переведите переключатель двигателя в положение ON и в течение 4 секунд с момента активации функции защиты от заземления при закрывании или открывании непрерывно нажимайте переключатель стеклоподъемника в положении полного закрывания или открывания одним нажатием, чтобы открыть или закрыть боковое окно.

- Если боковое окно не удастся открыть и закрыть даже после выполнения указанных выше действий, выполните следующие действия для инициализации функции.

1 Переведите переключатель двигателя в положение ON.

2 Потяните и удерживайте переключатель электрического стеклоподъемника в направлении закрывания одним нажатием и полностью закройте боковое окно.

3 На мгновение отпустите переключатель электрического стеклоподъемника, а затем опять потяните и удерживайте переключатель в направлении закрывания одним нажатием примерно в течение 6 секунд или дольше.

4 Нажмите и удерживайте переключатель электрического стеклоподъемника в направлении открывания одним нажатием. После того, как боковое окно полностью откроется, продолжайте удерживать переключатель нажатым еще в течение 1 секунды или дольше.

5 На мгновение отпустите переключатель электрического стеклоподъемника, а затем опять нажмите и удерживайте переключатель в направлении открывания одним нажатием примерно в течение 4 секунд или дольше.

6 Опять нажмите и удерживайте переключатель электрического стеклоподъемника в направлении закрывания одним нажатием. После того, как боковое окно полностью закроется, продолжайте удерживать переключатель нажатым еще в течение 1 секунды или дольше.

Если отпустить переключатель во время движения бокового окна, то операцию необходимо повторить с начала.

Если боковое окно движется в противоположном направлении и не может быть полностью закрыто или

открыто, обратитесь к авторизованному дилеру Toyota для осмотра автомобиля.

### ■ Управление окнами с электрическими стеклоподъемниками, связанное с замком двери

- Окна с электрическими стеклоподъемниками можно открывать и закрывать с помощью ключа (автомобили без интеллектуальной системы входа и запуска) или механического ключа (автомобили с интеллектуальной системой входа и запуска). (Стр. 102, 334)
- Окна с электрическими стеклоподъемниками можно открывать и закрывать с помощью беспроводного пульта дистанционного управления. \* (Стр. 101)
- Автомобили с противоугонной сигнализацией: противоугонная сигнализация может сработать, если она включена, и окно с электрическим стеклоподъемником закрывается с помощью функции связи стеклоподъемника с замком двери. (Стр. 70)

\*: Для настройки этих параметров следует обратиться к авторизованному ритейлеру Toyota.

### ■ Функция напоминания об открытом окне с электрическим стеклоподъемником

▶ Автомобили без интеллектуальной системы входа и запуска

Если при открытом окне из переключателя двигателя извлекается ключ и открывается дверь водителя, то подается звуковой сигнал и на многофункциональный дисплей выводится сообщение.

▶ Автомобили с интеллектуальной системой входа и запуска

Если при открытом окне переключатель двигателя переводится в положение выключения и открывается дверь водителя, то подается звуковой сигнал и на многофункциональный дисплей выводится сообщение.

### ■ Управление окнами при помощи голосовых команд (при наличии)

Окна с электрическими стеклоподъемниками можно открывать и закрывать с помощью системы голосовых команд. Подробности см. в «Руководстве пользователя системы навигации».

### ■ Персональная настройка

Настройки (например, связь работы с замком двери) можно изменить. (Персонально настраиваемые функции: Стр. 362)



### Предупреждение

Пожалуйста, соблюдайте следующие меры предосторожности. Несоблюдение этих мер может стать причиной

### ■ Закрывание окон с электрическими стеклоподъемниками

- Водитель несет ответственность за все операции с электрическими стеклоподъемниками, в том числе за те, которые выполняются пассажирами. Во избежание случайного открывания/закрывания, особенно детьми, не позволяйте детям пользоваться переключателями электрических стеклоподъемников. Дети и другие пассажиры могут быть зажаты окном с электрическим стеклоподъемником. Кроме того, при перевозке детей рекомендуется использовать переключатель блокировки окон. (Стр. 125)
- Убедитесь в том, что все пассажиры сидят так, что никакие части их тела не препятствуют закрыванию окон с электрическими стеклоподъемниками.



- При использовании беспроводного дистанционного управления, ключа или механического ключа и управлении электрическими стеклоподъемниками открывайте/закрывайте окно, только убедившись, что боковые окна не могут защемить какую-либо часть тела пассажиров. Не позволяйте детям управлять окнами с электрическими стеклоподъемниками с помощью беспроводного дистанционного управления, ключа или механического ключа. Детей и других пассажиров может защемить окном с электрическим стеклоподъемником.
- При выходе из автомобиля, переведите переключатель двигателя в положение выключения, возьмите с собой ключ и выходите из автомобиля вместе с детьми. Непредвиденное открывание/закрывание вследствие детской шалости и озорства может привести к несчастным случаям.
- **Функция защиты от защемления при закрывании**
- Ни в коем случае не пытайтесь намеренно активировать функцию защиты от защемления при закрывании.
- Функция защиты от защемления при закрывании может не сработать, если какой-либо предмет был захвачен непосредственно перед полным закрытием бокового окна. Следите за

серьезных травм вплоть до летального исхода.

тем, чтобы не прищемить боковым окном какие-либо части тела.





**Предупреждение**

- **Функция защиты от защемления при открывании**
- Ни в коем случае не пытайтесь намеренно активировать функцию защиты от защемления при открывании при помощи одежды или какой-либо части тела.
- Функция защиты от защемления при открывании может не сработать, если какой-либо предмет попал в боковое окно непосредственно перед его полным открыванием. Следите за тем, чтобы не прищемить боковым окном какие-либо части тела или одежду.

**Предотвращение случайного срабатывания (переключатель блокировки окон)**

Эту функцию можно использовать для предотвращения случайного открывания или закрывания пассажирских окон детьми.

Нажмите переключатель.

Загорится индикатор А, окна пассажиров заблокируются.

Даже если переключатель блокировки окон активирован, окна пассажиров все равно можно открывать и закрывать с помощью переключателя со стороны водителя.

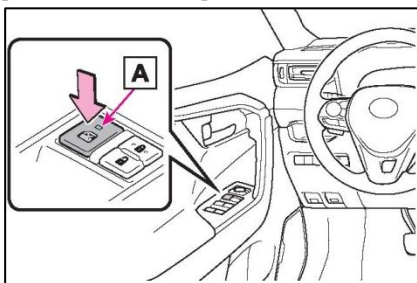

**Условия работы переключателя блокировки окон**

Переключатель двигателя находится в положении ON.

**При отсоединении аккумуляторной батареи**

Переключатель блокировки окон отключается. При необходимости нажмите переключатель блокировки окон после подключения аккумуляторной батареи.

**Люк крыши\***

\*: При наличии

**Используйте находящиеся над головой переключатели, чтобы открыть, закрыть, наклонять люк вверх или вниз.**

**Эксплуатация люка**

**Открывание и закрывание**

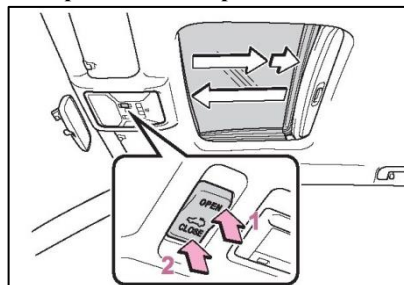

**1 Открывание люка крыши\***

Люк останавливается в положении, немного не доходящем до полного открывания для уменьшения шума от ветра.

Нажмите переключатель еще раз, чтобы полностью открыть люк.

**2 Закрывание люка крыши\***

\*: Слегка нажмите на любую сторону переключателя люка для остановки люка в промежуточном приоткрытом положении.

**Наклон вверх и вниз**

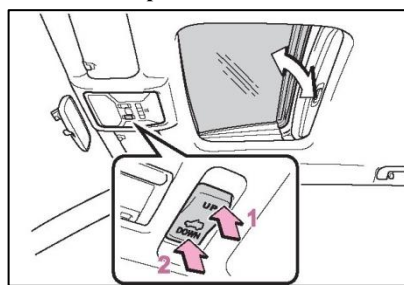

**1 Наклон люка крыши вверх\***

**2 Наклон люка крыши вниз\***

\*: Слегка нажмите на любую сторону переключателя люка для остановки люка в промежуточном приоткрытом положении.

#### ■ Условия работы люка крыши

Переключатель двигателя находится в положении ON.

#### ■ Управление люком после выключения двигателя

После перевода переключателя двигателя в положение АСС или выключения двигателя люк крыши работает еще в течение 45 секунд. Но он не будет работать, если будет открыта одна из передних дверей.

#### ■ Функция защиты от заземления при закрывании

Если при закрывании люка или наклоне люка вниз между люком и рамой будет обнаружен какой-либо предмет, то движение люка прекратится, и он остается приоткрытым.

#### ■ Солнцезащитный козырек

Солнцезащитный козырек можно открывать и закрывать вручную. Но при открывании люка солнцезащитный козырек открывается автоматически.

#### ■ Управление люком крыши, связанное с замком двери

- Люк можно открывать и закрывать с помощью механического ключа.\* (Стр. 334)
- Люк можно открывать и закрывать с помощью беспроводного дистанционного управления.\* (Стр. 101)
- Противоугонная сигнализация может сработать, если она включена, и люк закрывается с помощью функции управления люком, связанным с замком двери. (Стр. 70)
- \*: Для настройки этих параметров следует обратиться к авторизованному ритейлеру Toyota.

#### ■ Если люк не закрывается надлежащим образом

Выполните следующие действия:

1 Остановите автомобиль.

2 Нажмите и удерживайте переключатель «CLOSE».\*

Люк закроется, снова откроется и остановится примерно на 10 секунд.

Затем он снова закроется и остановится в полностью закрытом положении.

3 Убедитесь в том, что люк полностью закрыт, затем отпустите переключатель.

\*: Если отпустить переключатель в неправильный момент времени,

то всю процедуру необходимо повторить с самого начала.

Если люк не закрывается полностью даже после правильного выполнения описанных выше действий, обратитесь к авторизованному ритейлеру Toyota для осмотра автомобиля.

#### ■ Если люк не перемещается надлежащим образом

Если люк не закрывается или не открывается должным образом или не работает функция автоматического открывания, выполните описанную ниже процедуру инициализации.

1 Остановите автомобиль.

2 Нажмите и удерживайте переключатель «DOWN».\*

Люк остановится в наклонном вверх положении. Затем от откроется, закроется, наклонится вверх, наклонится вниз и остановится в полностью закрытом положении.

3 Убедитесь, что люк полностью остановился, затем отпустите переключатель.

\*: Если вы отпустили переключатель во время движения люка, повторите процедуру с самого начала.

Если после правильного выполнения указанных выше действий люк по-прежнему не открывается или не закрывается должным образом или функция автоматического открывания не работает, обратитесь к авторизованному ритейлеру Toyota для осмотра автомобиля.

#### ■ Функция напоминания об открытом люке

Если при открытом люке переключатель двигателя переводится в положение выключения и открывается дверь водителя, то подается звуковой сигнал и на многофункциональный дисплей выводится сообщение.

#### ■ Управление люком при помощи голосовых команд

Люк крыши можно открывать и закрывать с помощью системы голосовых команд. Подробности см. в «Руководстве пользователя системы навигации».

#### ■ Персональная настройка

Настройки (например, связь работы с замком двери) можно изменить. (Персонально настраиваемые функции: Стр. 362)



**⚠ Предупреждение**

Пожалуйста, соблюдайте следующие меры предосторожности. Несоблюдение этих мер может стать причиной серьезных травм вплоть до летального исхода.

- **Открывание люка крыши**
  - Не разрешайте пассажирам помещать в люк руки или высовываться из люка во время движения.
  - Не садитесь на люк.
- **Открывание и закрывание люка крыши**
  - Водитель несет ответственность за открывание и закрывание люка. Во избежание случайного открывания/закрывания, особенно детьми, не позволяйте детям управлять люком. Детей или других пассажиров может прищемить люком.
  - Убедитесь в том, что все пассажиры сидят так, что никакие части их тела не препятствуют работе люка.



- При использовании беспроводного пульта дистанционного управления или механического ключа для управления люком убедитесь в том, что люк не защемляет никаких частей тела пассажиров, прежде чем открывать/закрывать люк. Не позволяйте детям управлять люком при помощи беспроводного пульта дистанционного управления или механического ключа. Детей или других пассажиров может прищемить люком.

- При выходе из автомобиля, переведите переключатель двигателя в положение выключения, возьмите с собой ключ и выходите из автомобиля вместе с детьми. Непредвиденное открывание/закрывание вследствие детской шалости и озорства может привести к несчастным случаям.

- **Функция защиты от защемления при закрывании**

- Ни в коем случае не пытайтесь намеренно активировать функцию защиты от защемления при закрывании.

- Функция защиты от защемления при закрывании может не сработать, если какой-либо предмет был захвачен непосредственно перед полным закрытием люка. Кроме того, функция защиты от защемления не рассчитана на срабатывание при нажатом переключателе. Будьте осторожны, чтобы не прищемить пальцы и прочие части тела.

**Панорамный люк\***

Используйте переключатели на потолке для управления панорамным люком и электрическим солнцезащитным козырьком.

**Управление электрическим солнцезащитным козырьком и панорамным люком**

**■ Открывание и закрытие электрического солнцезащитного козырька**

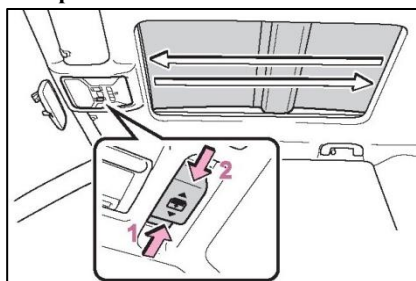

1 Открывание электрического солнцезащитного козырька\*

Сдвиньте переключатель назад и удерживайте его. Электрический солнцезащитный козырек автоматически полностью откроется.

2 Закрытие электрического солнцезащитного козырька\*

Сдвиньте переключатель вперед и удерживайте его. Электрический солнцезащитный козырек автоматически полностью закроется.

Если панорамный люк закрыт не полностью, он полностью закроется перед тем, как закроется солнцезащитный козырек.

\*: Быстро сдвиньте и отпустите переключатель в любом направлении

, чтобы остановить электрический солнцезащитный козырек в промежуточном положении.

**■ Наклон панорамного люка вверх и вниз**

Нажмите переключатель , чтобы наклонить панорамный люк вверх.

Когда панорамный люк поднят вверх, солнцезащитная шторка с электроприводом открывается наполовину.

\* Слегка нажмите переключатель еще раз, чтобы остановить панорамный люк в среднем положении.

Нажмите и удерживайте переключатель, чтобы наклонить панорамный люк

Панорамный люк можно наклонить вниз только когда он находится в поднятом вверх положении.

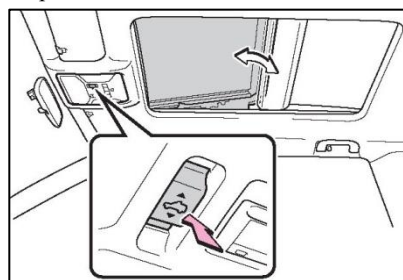

**■ Открывание и закрытие панорамного люка**

Открывание панорамного люка\*

Сдвиньте переключатель назад и удерживайте его. Панорамный люк и электрический солнцезащитный козырек автоматически откроются.

Панорамный люк можно открыть из наклоненного вверх положения.

\*: Быстро сдвиньте и отпустите переключатель в любом направлении

, чтобы остановить панорамный люк в промежуточном положении.

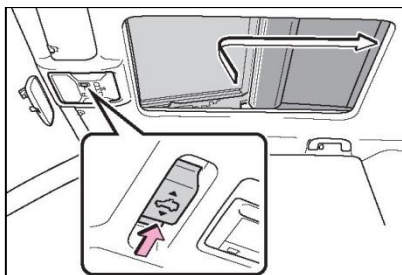

Закрывание панорамного люка

Сдвиньте переключатель  вперед и удерживайте его. Панорамный люк автоматически полностью закроется.



■ **Условия работы панорамного люка**  
Переключатель двигателя находится в положении ON.

■ **Управление панорамным люком после выключения двигателя**  
После перевода переключателя двигателя в положение ACC или выключения двигателя панорамный люк и солнцезащитный козырек работают еще в течение 45 секунд. Но они не будут работать, если будет открыта одна из передних дверей.

■ **Функция защиты от заземления при закрывании**  
Если в следующих ситуациях между панорамным люком и рамой окна обнаруживается какой-либо предмет, то движение панорамного люка прекращается и он немного приоткрывается.

■ Панорамный люк закрывается или наклоняется вниз.

■ Закрывается электрический солнцезащитный козырек.

■ **Закрывание панорамного люка и электрического солнцезащитного козырька**

Сдвиньте переключатель  вперед.

Электрический солнцезащитный козырек закроется до полуоткрытого состояния и остановится. Панорамный люк полностью закроется. Затем солнцезащитный козырек полностью закроется.

■ **Управление панорамным люком, связанное с замком двери**



- Панорамный люк можно открывать и закрывать с помощью механического ключа. \*(Стр. 334)
- Панорамный люк можно открывать и закрывать с помощью беспроводного дистанционного управления. \*(Стр. 101)
- Противоугонная сигнализация может сработать, если она включена, и панорамный люк закрывается с помощью функции управления панорамным люком, связанным с замком двери.

(Стр. 70)

\*: Для настройки этих параметров следует обратиться к авторизованному ритейлеру Toyota.

■ **Если панорамный люк или солнцезащитный козырек не закрываются должным образом**  
Выполните следующие действия:

- 1 Остановите автомобиль.
- 2 Переведите переключатель двигателя в положение ON.

3 Сдвиньте переключатель  или  вперед и удерживайте его. Продолжайте сдвигать и удерживать переключатель в течение примерно 10 секунд после того, как панорамный люк или солнцезащитный козырек закроется и снова откроется. Панорамный люк и солнцезащитный козырек начнут закрываться.

\*

4 Убедитесь, что панорамный люк и солнцезащитный козырек полностью закрыты, и отпустите переключатель.

\*: Если переключатель отпущен в неправильный момент времени, процедуру необходимо повторить с самого начала.

Если панорамный люк и солнцезащитный козырек не закрываются полностью даже после правильного выполнения описанных выше действий, обратитесь к авторизованному ритейлеру Toyota для осмотра автомобиля.

■ **Функция напоминания об открытом панорамном люке**

Если при открытом панорамном люке

переключатель двигателя переводится в положение выключения и открывается дверь водителя, то подается звуковой сигнал и на многофункциональный дисплей выводится сообщение.

■ **Управление панорамным люком при помощи голосовых команд**

Панорамный люк можно открывать и закрывать с помощью системы голосовых команд. Подробности см. в «Руководстве пользователя системы навигации».

■ **Персональная настройка**

Настройки (например, связь работы с замком двери) можно изменить. (Персонально настраиваемые функции: Стр. 362)

**⚠ Предупреждение**

Пожалуйста, соблюдайте следующие меры предосторожности. Несоблюдение этих мер может стать причиной серьезных травм вплоть до летального исхода.

■ **Открывание и закрывание электрического солнцезащитного козырька**

- Убедитесь в том, что все пассажиры сидят так, что никакие части их тела не препятствуют закрыванию электрического солнцезащитного козырька.



- Не позволяйте детям управлять электрическим солнцезащитным козырьком. Защемление электрическим солнцезащитным козырьком может стать причиной тяжелых травм или летального исхода.
- Открывание панорамного люка**
- Не разрешайте пассажирам помещать в люк руки или высовываться из люка во время движения.
- Не садитесь на люк.

■ **Открывание и закрывание панорамного люка**

Водитель несет ответственность за открывание и закрывание панорамного люка.

Во избежание случайного открывания/закрывания, особенно детьми, не позволяйте детям управлять панорамным люком. Детей или других пассажиров может прищемить панорамным люком.

Убедитесь в том, что все пассажиры сидят так, что никакие части их тела не препятствуют работе панорамного люка.

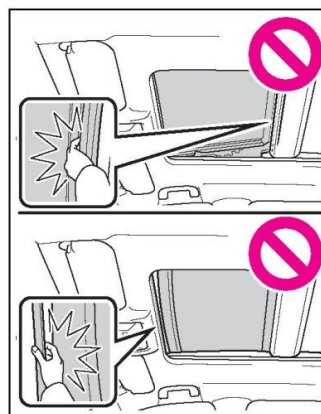

- При использовании беспроводного пульта дистанционного управления или механического ключа для управления панорамным люком убедитесь в том, что люк не защемляет никаких частей тела пассажиров, прежде чем открывать/закрывать люк. Не позволяйте детям управлять панорамным люком при помощи беспроводного пульта дистанционного управления или механического ключа. Детей или других пассажиров может прищемить панорамным люком.

- При выходе из автомобиля, переведите переключатель двигателя в положение выключения, возьмите с собой ключ и выходите из автомобиля вместе с детьми. Непредвиденное открывание/закрывание вследствие детской шалости и озорства может привести к несчастным случаям.

■ **Функция защиты от защемления при закрывании**

- Ни в коем случае не пытайтесь намеренно активировать функцию защиты от защемления при

закрывании.





**Предупреждение**

- Функция защиты от заземления может не сработать, если какой-либо предмет был захвачен, когда панорамный люк или солнцезащитный козырек были почти полностью закрыты. Кроме того, функция защиты от заземления не рассчитана на срабатывание при нажатом переключателе. Будьте осторожны, чтобы не прищемить пальцы и прочие части тела.

■ **Во избежание ожогов или травм**

Не прикасайтесь к области между нижней стороной панорамного люка и солнцезащитным козырьком. Можно прищемить руку и получить травму. Кроме того, если автомобиль длительное время стоял на солнце, нижняя сторона панорамного люка может сильно нагреться, что может привести к ожогам.



**Внимание**

- **Во избежание повреждения панорамного люка**
- Прежде чем открыть панорамный люк, убедитесь, что вокруг отверстия нет посторонних предметов, таких как камни или лед.
- Не допускайте ударов твердых предметов о поверхность или края панорамного люка.
- **После мойки автомобиля или попадания под дождь**  
Вытрите воду с панорамного люка, прежде чем открывать его. В противном случае при открытии панорамного люка вода может попасть в салон автомобиля.



**4-1. Перед началом движения**  
 Управление автомобилем ..... 134  
 Груз и багаж ..... 139  
 Буксировка прицепа ..... 141

**4-2. Вождение**  
 Переключатель двигателя (зажигание) (автомобили без интеллектуальной системы входа и запуска) ..... 142  
 Переключатель двигателя (зажигание) (автомобили с интеллектуальной системой входа и запуска) ..... 143  
 CVT (автоматическая бесступенчатая трансмиссия) ..... 147  
 Рычаг переключения указателей поворота ..... 150  
 Стояночный тормоз ..... 151  
 Система удержания тормоза ..... 154

**4-3. Использование световых приборов и стеклоочистителей**  
 Переключатель света фар ..... 156  
 АНВ (автоматический дальний свет фар)  
 Переключатель противотуманных фар ..... 159  
 Стеклоочистители и омыватели лобового стекла ..... 162  
 Стеклоочиститель и омыватель заднего стекла ..... 163

**4-4. Заправка**  
 Открывание крышки заливной горловины топливного бака ..... 165

**4-5. Использование систем помощи водителю**  
 Toyota Safety Sense ..... 167  
 PCS (система предаварийной безопасности) ..... 172  
 LTA (система отслеживания полосы движения) ..... 178  
 Динамический радарный круиз-контроль в полном диапазоне скоростей ..... 186  
 Круиз-контроль ..... 195  
 Датчик системы помощи при парковке Toyota ..... 197  
 Интеллектуальная система Stop & Start ..... 202  
 Переключатель режимов движения ..... 208  
 Система Multi-terrain Select (автомобили

с полным приводом 4WD) ..... 210  
 Переключатель режима движения по заснеженной поверхности (автомобили с полным приводом 4WD) ..... 213  
 Система помощи при спуске с возвышенности ..... 214  
 Системы помощи водителю ..... 215

**4-6. Основные рекомендации по вождению**  
 Основные рекомендации по вождению зимой ..... 221  
 Меры предосторожности при управлении универсальным автомобилем повышенной вместимости ..... 223

**Управление автомобилем**

**В целях обеспечения безопасности движения необходимо соблюдать следующие правила управления автомобилем:**

**Управление автомобилем**■ **Запуск двигателя**

■ Стр. 142, 143

■ **Вождение**

**1** Нажмите педаль тормоза и переведите рычаг управления трансмиссией в положение D. (Стр. 147)

**2** Снимите автомобиль со стояночного тормоза. (Стр. 151)

Если стояночный тормоз находится в автоматическом режиме, автомобиль снимется со стояночного тормоза автоматически. (Стр. 152)

**3** Медленно отпустите педаль тормоза и плавно нажмите педаль акселератора, чтобы разогнать автомобиль.

■ **Остановка**

**1** Когда рычаг управления трансмиссией находится в положении D, нажмите педаль тормоза.

**2** При необходимости включите стояночный тормоз. (Стр. 151)

При остановке автомобиля на длительное время переведите рычаг управления передач в положение P. (Стр. 147)

■ **Парковка**

**1** Когда рычаг управления трансмиссией находится в положении D, нажмите педаль тормоза.

**2** Поставьте автомобиль на стояночный тормоз. (Стр. 151)

Убедитесь в том, что индикатор стояночного тормоза горит.

**3** Переведите рычаг управления трансмиссией в положение P. (Стр. 147)

**4** Переведите переключатель двигателя в положение выключения, чтобы выключить двигатель.

**5** Заприте дверь, убедившись, что ключ находится при Вас.

При парковке на склоне при необходимости подложите упоры под колеса.

■ **Трогание с места вверх на крутом склоне**

**1** Нажмите педаль тормоза и переведите рычаг управления трансмиссией в положение D. (Стр. 147)

**2** Потяните переключатель стояночного тормоза, чтобы вручную поставить автомобиль на стояночный тормоз. (Стр. 151)

**3** Отпустите педаль тормоза и плавно нажмите педаль акселератора, чтобы разогнать автомобиль.

Функция автоматического снятия со стояночного тормоза (Стр. 152)

■ **При трогании вверх на склоне**

Будет активирована вспомогательная система управления при трогании на склоне.

(Стр. 216)

■ **Вождение в дождливую погоду**

- При вождении автомобиля во время дождя соблюдайте осторожность, поскольку в плохую погоду видимость ухудшается, окна могут запотеть, а поверхность дороги может стать скользкой.

- Будьте особенно осторожны, когда дождь только начинается, так как в это время дорога может быть особенно скользкой.

- Во время дождя не двигайтесь по автомагистралям на высокой скорости, так как между шинами и дорожным покрытием образуется водяная пленка, резко снижающая эффективность рулевого управления и тормозов.

■ **Обороты двигателя во время движения**

В перечисленных ниже ситуациях во время движения число оборотов двигателя может увеличиваться. Это связано с автоматическим управлением переключением на более высокую или более низкую передачу, выполняемое в зависимости от условий движения.

Это не указывает на внезапное ускорение автомобиля.

- Система определяет, что автомобиль движется вверх или вниз по склону
- При отпускании педали акселератора
- Когда нажата педаль тормоза при выборе спортивного режима.

**■ Ограничение мощности двигателя (система приоритета торможения)**

- Мощность двигателя может быть ограничена при одновременном нажатии педалей акселератора и тормоза.
- Во время работы системы на многофункциональном дисплее отображается предупреждение.

**• Обкатка нового автомобиля**

Для продления срока службы автомобиля рекомендуется соблюдать следующие меры предосторожности:

- На протяжении первых 300 км: избегайте резкого торможения автомобиля.
- На протяжении первых 1000 км:
- Не двигайтесь на слишком высокой скорости,
- Избегайте резкого ускорения.
- Не двигайтесь слишком долго на низких передачах.
- Не двигайтесь с постоянной скоростью в течение длительного периода времени.

**• Эксплуатация автомобиля за рубежом**

Соблюдайте соответствующие законодательные нормы в отношении регистрации транспортных средств и используйте топливо надлежащего качества.

(Стр. 350)

 <b>Предупреждение</b>
<p>Пожалуйста, соблюдайте следующие меры предосторожности. Несоблюдение этих мер может стать причиной серьезных травм вплоть до летального исхода.</p> <p><b>■ При начале движения</b></p> <p>Во время остановки автомобиля с работающим двигателем всегда держите ногу на педали тормоза. Это позволит предотвратить самопроизвольное движение автомобиля.</p>

**• При управлении автомобилем**

- Не садитесь за руль, если Вы не знакомы с расположением педалей тормоза и акселератора, чтобы не нажать неправильную педаль.

- Случайное нажатие педали акселератора в то время, когда должна быть нажата педаль тормоза, может привести к резкому ускорению, что, в свою очередь, может привести к аварии.

- Когда при движении задним ходом водитель поворачивается назад, это затрудняет использование педалей. Убедитесь в правильном использовании педалей.

- Сохраняйте правильное положение тела при вождении, даже при небольшом перемещении автомобиля. Это позволит правильно нажимать педали тормоза и акселератора.

- Нажимайте педаль тормоза правой ногой. Нажатие педали тормоза левой ногой может привести к замедлению реакции в чрезвычайной ситуации, что может стать причиной аварии.

- Не подъезжайте близко и не останавливайтесь рядом с легковоспламеняющимися материалами, такими как листья, бумага или ветошь.

Выхлопная система и выхлопные газы могут быть очень горячими. Это может стать причиной возгорания, если поблизости есть какие-либо легковоспламеняющиеся материалы.

- Не выключайте двигатель во время обычного движения. Выключение двигателя во время движения не приведет к потере рулевого управления или управления тормозами, но усилители этих систем работать не будут. Это затруднит рулевое управление и торможение, поэтому следует съехать на обочину и остановить автомобиль, как только представится возможность сделать это безопасным образом.

Однако в экстренной ситуации, если невозможно остановить автомобиль обычным способом: Стр. 306

- При движении вниз по крутому склону используйте торможение двигателем (переход на пониженные передачи), чтобы поддерживать безопасную скорость автомобиля.

Продолжительное использование тормозов может привести к их перегреву и потере эффективности торможения. (Стр. 147)

 <b>Предупреждение</b>
<ul style="list-style-type: none"> <li>• Не регулируйте положение рулевого колеса, сиденья, внутренних или наружных зеркал заднего вида во время движения. Это может привести к потере управления автомобилем.</li> <li>• Обязательно следите, чтобы руки, головы или другие части тела пассажиров находились внутри автомобиля.</li> <li>• <b>При движении по скользкой дороге</b></li> <li>• Резкое торможение, ускорение или поворот руля могут вызвать скольжение колес и затруднить управление автомобилем.</li> <li>• Резкое ускорение, торможение двигателем вследствие переключения передач или изменения числа оборотов двигателя могут привести к проскальзыванию колес автомобиля.</li> <li>• После проезда через лужу слегка нажмите педаль тормоза, чтобы убедиться в исправной работе тормозов. Влажные тормозные колодки могут помешать нормальной эффективной работе тормозов. Намокание и снижение эффективности работы тормозов только с одной стороны автомобиля может повлиять на работу рулевого управления.</li> <li>• <b>При перемещении рычага управления трансмиссией</b></li> <li>• Не позволяйте автомобилю катиться назад, когда рычаг управления трансмиссией находится в положении движения вперед, или катиться вперед, когда рычаг управления трансмиссией находится в положении R. Это может привести к остановке двигателя или снижению эффективности торможения и рулевого управления, что может стать причиной аварии или повреждения автомобиля.</li> <li>• Не переводите рычаг управления трансмиссией в положение P во время движения автомобиля. Невыполнение этого требования может привести к повреждению трансмиссии и потере управления автомобилем.</li> <li>• Не переводите рычаг управления трансмиссией в положение R, когда автомобиль движется вперед. Невыполнение этого требования может привести к повреждению трансмиссии и потере управления автомобилем.</li> </ul>

- Не переводите рычаг управления трансмиссией в положение движения вперед, когда автомобиль движется задним ходом.

Невыполнение этого требования может привести к повреждению трансмиссии и потере управления автомобилем.

- Перемещение рычага управления трансмиссией в положение N во время движения автомобиля приведет к расцеплению двигателя и трансмиссии. Торможение двигателем невозможно, когда выбрано положение N.

- Не перемещайте рычаг управления трансмиссией при нажатой педали акселератора.

Перевод рычага управления трансмиссией в положения, отличные от R или N, может привести к неожиданному резкому ускорению автомобиля, что может стать причиной аварии и привести к серьезным травмам или летальному исходу. Невыполнение этого требования может привести к повреждению трансмиссии и потере управления автомобилем.

- **Если слышен свист или скрежет (признаки износа тормозных колодок)**

Как можно скорее обратитесь к авторизованному ритейлеру Toyota для проверки и замены тормозных колодок.

Если вовремя не заменить тормозные колодки, это может привести к повреждению тормозных дисков.

Если превышены предельные значения износа тормозных колодок и/или тормозных дисков, эксплуатировать автомобиль опасно.

- **При остановке автомобиля**

- Не допускайте высоких оборотов двигателя на холостом ходу.

Если включена любая передача, кроме R, автомобиль может внезапно и неожиданно ускориться, что может привести к аварии.

- Во избежание аварии вследствие скатывания автомобиля всегда держите педаль тормоза нажатой при работающем двигателе и при необходимости включайте стояночный тормоз.

- При остановке на склоне во избежание аварий вследствие скатывания автомобиля вперед или назад всегда держите педаль тормоза нажатой и при необходимости включайте стояночный тормоз.

 <b>Предупреждение</b>
<ul style="list-style-type: none"> <li>Избегайте работы двигателя на высоких оборотах или на холостом ходу. Работа двигателя на высоких оборотах во время остановки автомобиля может привести к перегреву выхлопной системы, что, в свою очередь, может привести к возгоранию, если поблизости находятся легковоспламеняющиеся материалы.</li> <li><b>Во время стоянки</b></li> <li>Не оставляйте очки, зажигалки, аэрозольные баллончики или жестяные банки с напитками в автомобиле, если паркуете его на солнце. Невыполнение этого требования может привести к следующим последствиям: <ul style="list-style-type: none"> <li>Из зажигалки или аэрозольного баллончика может вытечь газ, что может привести к пожару.</li> <li>Высокая температура внутри автомобиля может привести к деформации или растрескиванию пластиковых линз и других пластиковых деталей очков.</li> <li>Банки с напитками могут лопнуть, вызывая разбрызгивание содержимого по салону автомобиля, что может вызвать короткое замыкание электрических компонентов автомобиля.</li> <li>Не оставляйте зажигалки в автомобиле. Если в автомобиле оставить зажигалку (например, в бардачке или на полу), она может случайно загореться при укладке багажа или регулировке сиденья и стать причиной пожара.</li> <li>Не прикрепляйте присоски на лобовое стекло или боковые окна. Не устанавливайте контейнеры, например с освежителями воздуха, на приборную панель. Присоски или контейнеры могут действовать как линзы, что может стать причиной пожара в автомобиле.</li> <li>Не оставляйте двери или окна открытыми, если на изогнутой поверхности стекла имеется металлизированная пленка (например, серебристая металлизированная пленка). Отражение солнечного света может создать условия, при которых стекло будет действовать как линза, что может стать причиной пожара.</li> </ul> </li> </ul>

<ul style="list-style-type: none"> <li>Всегда включайте стояночный тормоз, переключайте рычаг управления трансмиссией в положение P, глушите двигатель и запирайте автомобиль. Не оставляйте автомобиль без присмотра с работающим двигателем. Если автомобиль припаркован, когда рычаг управления трансмиссией переведен в положение P, но стояночный тормоз не включен, автомобиль может начать движение, что может привести к аварии.</li> <li>Не прикасайтесь к выхлопной трубе при работающем двигателе или сразу после его выключения. Это может привести к ожогам.</li> <li><b>Во время короткого сна в автомобиле</b> Обязательно выключите двигатель. В противном случае можно случайно переместить рычаг управления трансмиссией или нажать педаль акселератора, что может привести к аварии или возгоранию из-за перегрева двигателя. Кроме того, если автомобиль припаркован в плохо проветриваемом месте, выхлопные газы могут скапливаться и проникать в автомобиль, создавая серьезную опасность для здоровья и даже стать причиной летального исхода.</li> <li><b>При торможении</b></li> <li>Если тормоза влажные, при движении соблюдайте повышенную осторожность. Когда тормоза влажные, длина тормозного пути увеличивается, и эффективность торможения разных сторон автомобиля может различаться. Также стояночный тормоз может быть не в состоянии надежно удерживать автомобиль.</li> <li>Если усилитель тормозной системы не работает, не приближайтесь к другим транспортным средствам и избегайте спусков или крутых поворотов, требующих торможения. В этом случае торможение все еще возможно, но к педали тормоза необходимо прилагать большее усилие, чем обычно. Также увеличится тормозной путь автомобиля. Незамедлительно отремонтируйте тормозную систему.</li> <li>Если двигатель заглох, не нажимайте многократно педаль тормоза. При каждом нажатии на педаль расходуется оставшийся резерв усилителя тормозов.</li> </ul>
---

 **Предупреждение**

- Тормозная система состоит из 2 независимых гидравлических систем, при выходе из строя одной системы вторая продолжает работать. В этом случае на педаль тормоза следует нажимать сильнее, чем обычно, а тормозной путь автомобиля увеличивается. Незамедлительно отремонтируйте тормозную систему.
- Если автомобиль увяз (модели с полным приводом 4WD)**  
Не прокручивайте колеса, когда одно из них находится в воздухе или увязло в песке, грязи и т. п. Это может привести к повреждению компонентов трансмиссии или протолкнуть автомобиль вперед или назад и привести к аварии.

 **Внимание**

- При управлении автомобилем**
- Не нажимайте одновременно педали акселератора и тормоза во время движения, так как это может привести к ограничению мощности двигателя.
- Для удержания автомобиля на склоне не используйте педаль акселератора и не нажимайте одновременно педали акселератора и тормоза.
- Во избежание повреждения деталей автомобиля**
- Не поворачивайте рулевое колесо до упора в любом направлении и не удерживайте его в крайних положениях в течение длительного периода времени. Это может вызвать повреждение электродвигателя усилителя рулевого управления.
- При движении по ухабистым дорогам ведите автомобиль настолько медленно, насколько это возможно, чтобы не повредить колеса, днище кузова и т. д.
- Если во время движения спущена шина**  
Спущенная или поврежденная шина может стать причиной перечисленных ниже ситуаций.
- Управление автомобилем может быть затруднено.
- В автомобиле возникнут необычные звуки и вибрация.

- Ненормальный наклон автомобиля. Крепко удерживайте рулевое колесо и плавно нажимайте педаль тормоза, чтобы замедлить движение автомобиля. Что делать в случае спущенной шины (Стр. 324)
  - Если дорога затоплена**  
Не двигайтесь по дорогам, затопленным после сильного дождя, иначе автомобиль может получить следующие серьезные повреждения:
  - Остановка двигателя
  - Короткое замыкание электрических элементов автомобиля
  - Повреждение двигателя из-за попадания в него воды
- Если в результате движения по затопленной дороге произошло попадание воды в автомобиль, обязательно выполните следующие проверки у любого авторизованного ритейлера Toyota:
- Работа тормозов
  - Изменение количества и качества масла и жидкостей, используемых в двигателе, трансмиссии, раздаточной коробке (автомобили с полным приводом 4WD), заднем дифференциале (автомобили с полным приводом 4WD) и т. д.
  - Состояние смазки карданного вала (автомобили с полным приводом 4WD), подшипников и шарнирных соединений подвески (где это возможно), а также работа всех шарниров, подшипников и т. п.
  - Во время стоянки**  
Обязательно включайте стояночный тормоз и переводите рычаг управления трансмиссией в положение P, иначе это может привести к резкому движению или ускорению автомобиля при случайном нажатии педали акселератора.

**Система контроля при резком трогании с места (вспомогательная система трогания с места [DSC])**

Мощность двигателя может быть ограничена при выполнении следующих нестандартных операций при нажатой педали акселератора.



• Перевод рычага управления трансмиссией в положение R.

• Перевод рычага управления трансмиссией из положения P или R в положение движения вперед, например в положение D. \*

Во время работы системы на многофункциональном дисплее отображается соответствующее сообщение. Ознакомьтесь с информацией в нем и следуйте инструкциям.

• : В зависимости от фактической ситуации передача может не переключиться.

• **Вспомогательная система контроля при трогании с места Drive-Start Control (DSC)**

• Когда система TRC выключена (Стр. 217), система контроля при трогании с места в также не работает. Если автомобиль увяз в грязи или свежеснежавшем снегу из-за действия системы контроля при резком трогании с места, отключите систему TRC (Стр. 217), чтобы автомобиль мог выехать из грязи или свежеснежавшего снега.

Модели с полным приводом 4WD: система управления при резком трогании с места не будет работать в следующих случаях:

- Когда выбран режим Multi-terrain Select

## Груз и багаж

**Пожалуйста, примите к сведению следующую информацию о мерах предосторожности при перевозке багажа, грузопместимости автомобиля и особенностях его загрузки.**



### Предупреждение

• **Предметы, которые запрещено перевозить в багажнике**

Следующие предметы могут стать причиной пожара, если их загрузить в багажник автомобиля:

- Емкости с бензином
- Аэрозольные баллончики

• **Меры предосторожности при размещении грузов и багажа**

Пожалуйста, соблюдайте следующие меры предосторожности.

Несоблюдение этих требований может привести к невозможности правильно нажимать педали, ухудшению обзора водителя или столкновению предметов с водителем и пассажирами, что, в свою очередь, может привести к аварии.

- По возможности располагайте груз и багаж в багажнике.
- Не размещайте в багажнике предметы выше уровня спинок сидений.
- При складывании задних сидений длинные предметы не должны размещаться позади передних сидений.

• Никогда не позволяйте никому сидеть в багажнике. Багажник не приспособлен для перевозки пассажиров. Пассажиры должны сидеть на сиденьях с пристегнутыми ремнями безопасности. В противном случае в случае резкого торможения, внезапного изменения направления движения или аварии пассажиры могут получить серьезные травмы вплоть до летального исхода.

 <b>Предупреждение</b>
<ul style="list-style-type: none"> <li>• Не размещайте груз или багаж в указанных ниже местах.</li> <li>• В ногах водителя</li> <li>• Не сиденье переднего пассажира или на задних сиденьях (при беспорядочном нагромождении предметов)</li> <li>• На приборной панели</li> <li>• На приборной доске</li> <li>• Закрепляйте все предметы в пассажирском салоне.</li> <li>• <b>Нагрузка и распределение веса</b></li> <li>• Не перегружайте автомобиль.</li> <li>• Не размещайте груз неравномерно.</li> </ul> <p>Неправильная загрузка может вызвать ухудшение управляемости и тормозных характеристик автомобиля, что может привести к серьезным травмам или летальному исходу.</p> <ul style="list-style-type: none"> <li>• <b>При погрузке багажа в багажник на крыше (при наличии)</b></li> </ul> <p>Соблюдайте следующие меры предосторожности:</p> <ul style="list-style-type: none"> <li>• Размещайте груз таким образом, чтобы вес равномерно распределялся между передней и задней осями.</li> <li>• При погрузке длинного или широкого груза его размеры не должны превышать общей длины или ширины автомобиля. (Стр. 344)</li> <li>• Перед началом движения убедитесь, что груз надежно закреплен на багажнике на крыше.</li> <li>• Багаж в багажнике на крыше поднимет центр тяжести автомобиля. Избегайте движения на высокой скорости, резкого трогания с места, крутых поворотов, резкого торможения или резких маневров, в противном случае можно потерять управление автомобилем или автомобиль может перевернуться, что может привести к серьезным травмам или летальному исходу.</li> <li>• При движении на большие расстояния, по ухабистым дорогам или на высоких скоростях периодически останавливайтесь и проверяйте крепление груза.</li> </ul>

- |  |
|--|
| <ul style="list-style-type: none"> <li>• Не размещайте в багажнике на крыше груз весом более 80 кг.</li> </ul> |
|--|

 <b>Внимание</b>
<ul style="list-style-type: none"> <li>• <b>При погрузке багажа в багажник на крыше (при наличии)</b></li> </ul> <p>Будьте осторожны, чтобы не поцарапать поверхность люка (при наличии) или панорамного люка (при наличии).</p>

#### Буксировка прицепа

Не рекомендуется использовать автомобиль Toyota для буксировки прицепа. Также не рекомендуется устанавливать на автомобили Toyota сцепные устройства или багажники, устанавливаемые на сцепное устройство, для перевозки инвалидных колясок, скутеров, велосипедов и т.п. Автомобили Toyota не предназначены для буксировки прицепа или для использования багажников, устанавливаемых на сцепное устройство.

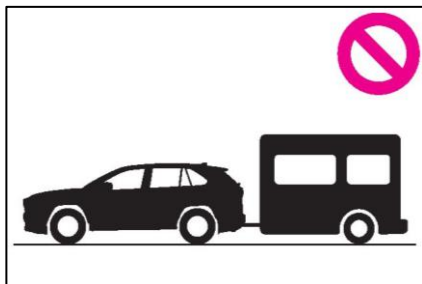

**Переключатель двигателя (зажигание) (автомобили без интеллектуальной системы входа и запуска)**

### Запуск двигателя

Потяните переключатель стояночного тормоза, чтобы убедиться, что автомобиль поставлен на стояночный тормоз.

(Стр. 151)

Загорится индикатор стояночного тормоза.

2 Убедитесь, что рычаг управления трансмиссией находится в положении P.

3 Выжмите педаль тормоза.

4 Переведите переключатель двигателя в положение START, чтобы запустить двигатель.

#### ■ Если двигатель не запускается

Возможно, не был отключен иммобилайзер двигателя.

(Стр. 67)

Обратитесь к авторизованному ритейлеру Toyota.

#### ■ Если не удается разблокировать рулевое управление

При запуске двигателя может показаться, что переключатель двигателя застрял в выключенном положении. Для его высвобождения поверните ключ, слегка поворачивая рулевое колесо влево и вправо.

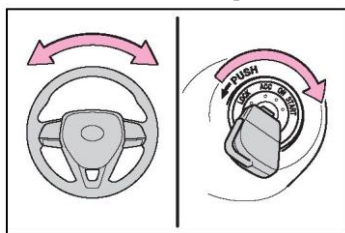

### Предупреждение

#### ■ При запуске двигателя

Всегда запускайте двигатель, находясь на сиденье водителя. При запуске двигателя ни в коем случае не нажимайте педаль акселератора.

Это может привести к аварии и, в результате к серьезным травмам или летальному исходу.

### Внимание

#### • При запуске двигателя

• Каждая попытка запуска двигателя не должна превышать 30 секунд. Иначе стартер и электропроводка могут перегреться.

• Не допускайте высоких оборотов двигателя на холостом ходу, пока он не прогреется.

• Если возникают трудности при запуске двигателя или он часто глохнет, незамедлительно обратитесь к авторизованному ритейлеру Toyota для проведения осмотра автомобиля.

### Изменение положений переключателя двигателя

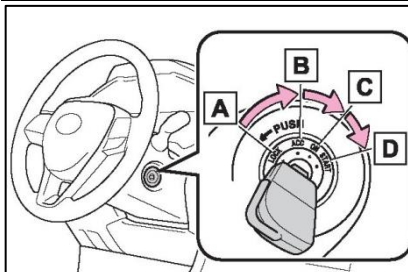

A Выключен (положение «LOCK»)

Рулевое колесо заблокировано, ключ можно извлечь. (Ключ можно извлечь только в том случае, если рычаг управления трансмиссией находится в положении P.)

B ACC (положение «ACC»)

Можно пользоваться некоторыми электрическими приборами, например аудиосистемой.

C ON (положение «ON»)

Можно пользоваться всеми электрическими приборами. D START (положение «START») Используется для запуска двигателя.

**■ Поворот ключа из положения ACC в положение выключения**

- 1 Переведите рычаг управления трансмиссией в положение P.
- 2 Нажмите на ключ и поверните его в положение выключения.



**■ Функция напоминания о ключе**

Если при открывании двери водителя ключ находится в переключателе двигателя в положении выключения или ACC, раздастся звуковой сигнал, напоминающий водителю о необходимости выгащить ключ.

**⚠ Предупреждение**

**■ Меры предосторожности при движении**  
 Не поворачивайте переключатель двигателя в положение выключения во время движения. Если возникла аварийная ситуация, и двигатель необходимо заглушить во время движения автомобиля, переведите переключатель двигателя в положение ACC. При остановке двигателя во время движения может произойти авария. (Стр. 306)

**⚠ Внимание**

**■ Во избежание разрядки аккумуляторной батареи**  
 Не оставляйте переключатель двигателя в положении ACC или ON в течение длительного времени при неработающем двигателе.

**Выключатель двигателя (зажигания) (автомобили с интеллектуальной системой входа и запуска)**

Имея при себе электронный ключ, выполните следующие операции, чтобы запустить двигатель или изменить режим переключателя двигателя.

**Запуск двигателя**

1Потяните переключатель стояночного тормоза, чтобы убедиться, что автомобиль поставлен на стояночный тормоз.

(Стр. 151)

Загорится индикатор стояночного тормоза.

2 Убедитесь в том, что рычаг управления трансмиссией находится в положении P.

3Выжмите педаль тормоза.

На многофункциональном дисплее



отобразится значок и сообщение.

Если значок не отображается, запуск двигателя невозможен.

4 Коротко и с усилием нажмите переключатель двигателя.

При использовании переключателя двигателя достаточно одного кратковременного сильного нажатия. Не нужно удерживать переключатель нажатым.

Двигатель будет проворачиваться стартером до момента запуска, но не более 30 секунд.

Удерживайте педаль тормоза нажатой, пока пуск двигателя не будет полностью завершен.

Двигатель можно запустить из любого режима переключателя двигателя.

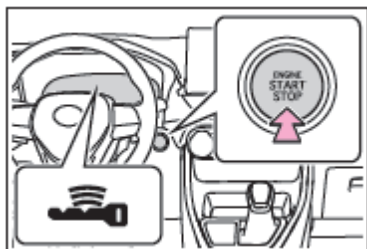

- Если двигатель не запускается
  - Возможно, не был отключен иммобилайзер двигателя. (Стр. 67) Обратитесь к авторизованному ритейлеру Toyota.
  - Если на многофункциональном дисплее отображается предупреждающее сообщение, относящееся к запуску двигателя, прочтите его и следуйте приведенным в нем указаниям.
  - Если разряжен аккумулятор Двигатель невозможно запустить с помощью интеллектуальной системы входа и запуска. См. стр. 335, чтобы повторно запустить двигатель.
  - Элемент питания электронного ключа разряжен Стр. 96
  - Условия, влияющие на работу системы Стр. 110
  - Примечание для функции входа Стр. 110
  - Функция блокировки рулевого управления
  - После перевода переключателя двигателя в положение выключения, и открывания и закрывания дверей функция блокировки рулевого управления заблокирует рулевое колесо. При повторном использовании переключателя двигателя блокировка рулевого управления автоматически снимается.
  - Если блокировку рулевого управления не удастся снять, на многофункциональном дисплее будет отображаться сообщение «Нажмите переключатель двигателя, одновременно поворачивая рулевое колесо в любом направлении».
- Убедитесь, что рычаг управления трансмиссией находится в положении P.

Коротко и с усилием нажмите переключатель двигателя, одновременно поворачивая рулевое колесо влево-вправо.

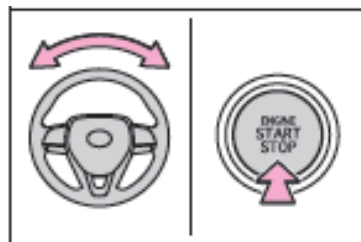

- Если двигатель повторно включается и выключается в течение короткого периода времени, работа электродвигателя может быть приостановлена, чтобы предотвратить перегрев мотора блокировки рулевого управления. В этом случае не пытайтесь запустить двигатель. Приблизительно через 10 секунд мотор блокировки рулевого управления возобновит работу.
- В случае неисправности интеллектуальной системы входа и запуска
- Если на многофункциональном дисплее отображается сообщение «Сбой интеллектуальной системы входа и запуска», возможно, в системе возникла неисправность. Незамедлительно обратитесь к авторизованному ритейлеру Toyota для осмотра автомобиля.
- Если на многофункциональном дисплее отображается сообщение «Пожалуйста, проверьте крышку топливного бака» Стр. 166
- Элемент питания электронного ключа Стр. 293
- Использование переключателя двигателя
- Если не нажать переключатель коротко и сильно, режим переключателя двигателя может не измениться или двигатель может не запуститься.
- Если попытаться заново запустить двигатель сразу после перевода переключателя двигателя в положение выключения, в некоторых случаях двигатель может не запуститься. После перевода переключателя двигателя в положение выключения подождите несколько секунд, прежде чем снова запускать двигатель.
- Персональная настройка
- Если интеллектуальная система входа и запуска отключена в персональных настройках, см. стр. 334.



 **Предупреждение**

■ **При запуске двигателя**  
 Всегда запускайте двигатель, находясь на сиденье водителя. При запуске двигателя ни в коем случае не нажимайте педаль акселератора. Это может привести к аварии и, в результате к серьезным травмам или летальному исходу.

■ **Меры предосторожности при движении**  
 В случае отказа двигателя во время движения автомобиля не запирайте и не открывайте двери до тех пор, пока автомобиль не будет полностью остановлен в безопасном месте. Включение блокировки рулевого управления в такой ситуации может привести к аварии, влекущей за собой серьезные травмы или летальный исход.

 **Внимание**

- **При запуске двигателя**
- Не допускайте высоких оборотов двигателя на холостом ходу, пока он не прогреется.
- Если возникают трудности при запуске двигателя или он часто глохнет, незамедлительно обратитесь к авторизованному ритейлеру Toyota для проведения осмотра автомобиля.
- **Признаки неисправности переключателя двигателя**  
 Если переключатель двигателя работает не так, как обычно, например, слегка залипает, он может быть неисправен. Незамедлительно обратитесь к авторизованному ритейлеру Toyota.

#### Выключение двигателя

- 1 Полностью остановите автомобиль.
- 2 Если стояночный тормоз находится в ручном режиме, поставьте автомобиль на стояночный тормоз. (Стр. 151)  
 Убедитесь в том, что индикатор стояночного тормоза горит.
- 3 Переведите рычаг управления трансмиссией в положение P.
- 4 Коротко и с усилием нажмите переключатель двигателя.

Двигатель остановится, и приборная панель погаснет.

5 Отпустите педаль тормоза и убедитесь в том, что на многофункциональном дисплее не отображается «АКЦЕССУАРЫ» или «ЗАЖИГАНИЕ ВКЛЮЧЕНО».

 **Предупреждение**

- **Выключение двигателя в экстренных ситуациях**
- Если в экстренной ситуации во время движения автомобиля требуется выключить двигатель, нажмите и удерживайте переключатель двигателя более 2 секунд или кратковременно нажмите переключатель не менее 3 раз подряд. (Стр. 306) Однако прикасаться к переключателю двигателя во время движения следует только в экстренных ситуациях. Выключение двигателя во время движения не приведет к потере рулевого управления или управления тормозами, но усилители этих систем работать не будут. Это затруднит рулевое управление и торможение, поэтому следует съехать на обочину и остановить автомобиль, как только представится возможность сделать это безопасным образом.
- Если переключатель двигателя используется во время движения автомобиля, на многофункциональном дисплее отображается сообщение и звучит предупреждающий сигнал.
- При повторном запуске двигателя после экстренного выключения переведите рычаг управления трансмиссией в положение N и коротко и с усилием нажмите переключатель двигателя.

#### Изменение режимов переключателя двигателя

Режимы можно изменять, нажимая переключатель двигателя при отпущенной педали тормоза. (Режим изменяется при каждом нажатии переключателя.)

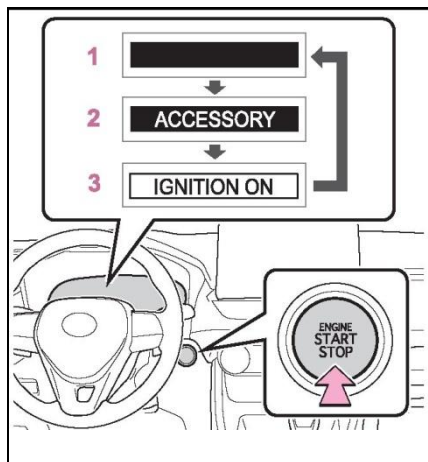

**1 Выключение\***

Возможно использование аварийных световых сигналов. Многофункциональный дисплей не отображает информацию.

**2 ACC**

Можно пользоваться некоторыми электрическими приборами, например аудиосистемой.

На многофункциональном дисплее отображается «АКСЕССУАРЫ».

**3 ON**

Можно пользоваться всеми электрическими приборами. На многофункциональном дисплее отображается «ЗАЖИГАНИЕ ВКЛЮЧЕНО».

\*: Если при выключении двигателя рычаг управления трансмиссией находится в положении, отличном от P, переключатель двигателя устанавливается в режим ACC, а не в режим выключения OFF.

**■ Функция автоматического выключения питания**

Если рычаг управления трансмиссией находится в положении P, и автомобиль находится в режиме ACC более 20 минут или в режиме ON (при неработающем двигателе) более 1 часа, переключатель двигателя автоматически переходит в режим выключения. Однако эта функция не может полностью предотвратить разряд аккумуляторной батареи. Не оставляйте переключатель двигателя в положении ACC или ON в течение длительного времени при неработающем двигателе.

**⚠ Внимание****• Во избежание разрядки аккумуляторной батареи**

• Не оставляйте переключатель двигателя в положении ACC или ON в течение длительного времени при неработающем двигателе.

• Если на многофункциональном дисплее отображается «АКСЕССУАРЫ» или «ЗАЖИГАНИЕ ВКЛЮЧЕНО», переключатель двигателя переведен в положение выключения. Перед тем, как покинуть автомобиль, переведите переключатель двигателя в положение выключения.

**Выключение двигателя, когда рычаг управления трансмиссией находится в положении, отличном от P**

Если при выключении двигателя рычаг управления трансмиссией находится в положении, отличном от P, переключатель двигателя устанавливается в режим ACC, а не в режим выключения OFF. Чтобы перевести переключатель в режим выключения выполните следующие действия:

1 Убедитесь в том, что автомобиль поставлен на стояночный тормоз.

2 Переведите рычаг управления трансмиссией в положение P.

3 Убедитесь в том, что на многофункциональном дисплее отображается «АКСЕССУАРЫ», и коротко и с усилием нажмите переключатель двигателя.

4 Убедитесь в том, что на многофункциональном дисплее больше не отображаются «АКСЕССУАРЫ» или «ЗАЖИГАНИЕ ВКЛЮЧЕНО».

 **Внимание**

■ **Во избежание разрядки аккумуляторной батареи**

Не выключайте двигатель, когда рычаг управления трансмиссией находится в положении, отличном от Р. Если двигатель выключен, когда рычаг управления трансмиссией находится в другом положении, переключатель двигателя не будет переведен в режим выключения, а перейдет в режим АСС. Если автомобиль оставлен в режиме АСС, возможна разрядка аккумуляторной батареи.

### CVT (автоматическая бесступенчатая трансмиссия)

**Выбирайте положение рычага трансмиссии в соответствии с Вашими целями и конкретной ситуацией.**

#### Цели и функции положений рычага трансмиссии

Положение рычага	Цель и функция
P	Парковка/запуск двигателя
R	Задний ход
N	Нейтральная передача
D	Обычное движение*1
M	Движение в режиме 10-скоростном последовательном shiftmatic-режиме *2(Стр. 149)

\*1: Чтобы уменьшить расход топлива и снизить уровень шума, переведите рычаг управления трансмиссией в положение D для движения в нормальных условиях.

\*2: Выбор ступени трансмиссии при использовании положения M позволяет выбрать подходящую эффективность торможения двигателем с помощью рычага управления трансмиссией.

#### ■ Отказоустойчивое управление бесступенчатой трансмиссией

Система обнаруживает неисправные компоненты (все электромагнитные клапаны, выполняющие функции переключения) с помощью системы бортовой диагностики и запускает отказоустойчивые механизмы, такие как ограничение функции переключения или управление передаточным числом трансмиссии. В этом случае загорается индикатор неисправности.

#### ■ При движении с включенным динамическим радарным круиз-контролем в полном диапазоне скоростей или круиз-контролем (при наличии)

Даже при переключении на спортивный режим во время движения в режиме D с целью включения торможения двигателем оно не будет активировано, поскольку динамический радарный круиз-контроль в полном диапазоне скоростей или круиз-

контроль не будет отключен. (Стр. 208)

- Если на многофункциональном дисплее отображается сообщение «Высокая температура масла. Остановитесь в безопасном месте. См. руководство пользователя»

Обязательно вернитесь в режим движения D и снизьте скорость, медленно уменьшая нажатие на педаль акселератора. Остановите автомобиль в безопасном месте, переведите рычаг управления трансмиссией в положение P и оставьте двигатель работать на холостом ходу до исчезновения предупреждающего сообщения.

После исчезновения предупреждающего сообщения можно продолжать движение автомобиля.

Если предупреждающее сообщение не исчезает через некоторое время, обратитесь к авторизованному ритейлеру Toyota для осмотра автомобиля.

- **Предотвращение непреднамеренного начала движения (вспомогательная система Drive-Start Control)**

Стр. 138

- **G AI-SHIFT**

Функция G AI-SHIFT автоматически включает подходящую передачу для спортивного режима вождения в соответствии с действиями водителя и условиями движения. Функция G AI-SHIFT автоматически включается при установке рычага управления трансмиссией в положение D и выборе спортивного режима движения. (При выборе обычного режима или переводе рычага в положение M функция отключается.)



#### Предупреждение

- **При движении по скользкой дороге**  
Избегайте резкого разгона или резкого переключения передач.  
Резкое изменение режима торможения двигателем может привести к пробуксовке или заносу автомобиля, что может привести к аварии.

#### Перемещение рычага управления трансмиссией

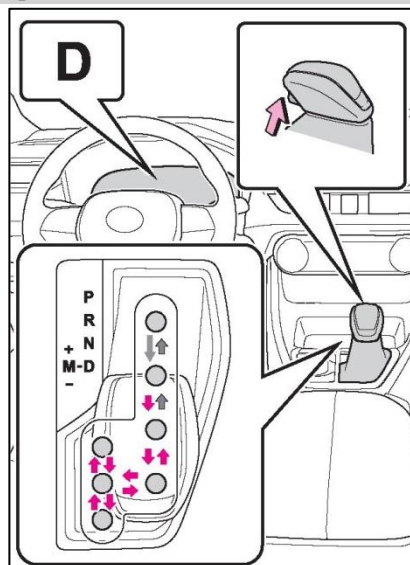

← Когда переключатель двигателя находится в режиме ON и педаль тормоза нажата, перемещайте рычаг управления трансмиссией, нажимая и удерживая кнопку фиксатора на рукоятке рычага.

← Перемещайте рычаг управления трансмиссией, нажимая и удерживая кнопку фиксатора на рукоятке рычага.

← Перемещайте рычаг управления трансмиссией обычным образом.

Перед перемещением рычага управления трансмиссией между положениями P и D убедитесь в том, что автомобиль полностью неподвижен.

\* : для выхода из положения P необходимо нажать педаль тормоза перед нажатием кнопки фиксатора. Если сначала нажать кнопку фиксатора, блокировка переключения не снимется.

### ■ Система блокировки переключения передач

Система блокировки переключения передач служит для предотвращения случайного нажатия рычага управления трансмиссией при начале движения.

Рычаг управления трансмиссией можно вывести из положения Р только тогда, когда переключатель двигателя находится в положении ON и нажаты педаль тормоза и кнопка фиксатора.

■ Если рычаг управления трансмиссией не удается вывести из положения Р. Сначала проверьте, выжата ли педаль тормоза. Если не удастся переместить рычаг управления трансмиссией даже при нажатых педали тормоза и кнопке фиксатора, возможна неисправность системы блокировки переключения передач. Незамедлительно обратитесь к авторизованному ритейлеру Toyota для осмотра автомобиля. В качестве экстренных мер можно предпринять следующие шаги, чтобы получить возможность переключения рычага управления трансмиссией.

Чтобы снять блокировку переключения передач:

1 Потяните переключатель стояночного тормоза, чтобы убедиться в том, что автомобиль поставлен на стояночный тормоз. (Стр. 151)

2 Переведите переключатель двигателя в положение выключения.

3 Нажмите педаль тормоза.

4 Приподнимите крышку с помощью отвертки с плоским шлицем или другого подобного инструмента.

Во избежание повреждений крышки, оберните тряпкой рабочую часть отвертки.

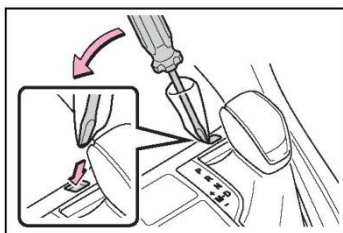

5 Нажав и удерживая кнопку отключения блокировки переключения передач, нажмите кнопку фиксатора на рычаге управления трансмиссией. Рычаг управления трансмиссией можно перемещать, когда нажаты обе кнопки.

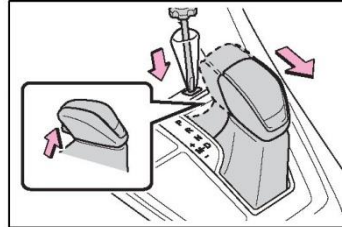

### ⚠ Предупреждение

#### ■ Во избежание аварии при отключении блокировки переключения передач

Перед нажатием кнопки отключения блокировки переключения передач обязательно включите стояночный тормоз и нажмите педаль тормоза.

Если во время нажатия кнопки отключения блокировки переключения передач вместо педали тормоза случайно нажать педаль акселератора и рычаг управления трансмиссией вывести из положения Р, автомобиль может внезапно начать движение, что может привести к аварии и, как следствие, к серьезным травмам или летальному исходу.

### Выбор режима движения и режима движения по снегу (при наличии)

Стр. 208, 213

### Переключение ступеней трансмиссии в режиме М

Для переключения в 10-скоростной спортивный последовательный shiftmatic-режим переместите рычаг управления трансмиссией в положение М. После этого можно переключать ступени трансмиссии с помощью рычага управления трансмиссией, что позволяет двигаться на выбранной ступени трансмиссии.

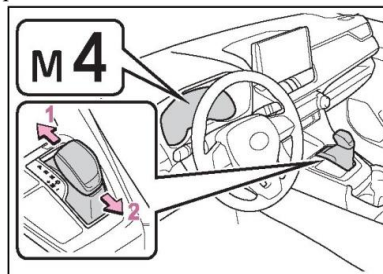

1 Переключение на более высокую передачу

2 Переключение на более низкую передачу  
При каждом перемещении рычага управления трансмиссией производится переключение на одну передачу. На приборах будет отображаться выбранная ступень трансмиссии (от M1 до M10).

Однако даже когда рычаг управления трансмиссией находится в положении M, передачи будут автоматически переключаться, если обороты двигателя становятся слишком высокими или низкими.

• **Функции диапазонов переключения передач**

• Можно выбрать один из 10 уровней усилия ускорения или торможения двигателем.

• Более низкая передача обеспечивает более эффективное усилие ускорения или торможение двигателем, чем более высокая передача, при этом также возрастают обороты двигателя.

■ **Автоматический выбор передачи, когда автомобиль остановлен после движения с рычагом управления трансмиссией в положении M**

• При остановке автомобиля трансмиссия автоматически перейдет на 1-ю передачу.

• Когда автомобиль вновь начинает движение, автоматически выбирается 1-я передача.

■ При остановке автомобиля устанавливается 1-я передача.

■ **Предупреждающий звуковой сигнал ограничения переключения на пониженную передачу**

В целях повышения безопасности движения и улучшения характеристик управляемости иногда переключение на более низкую передачу может быть ограничено. В некоторых случаях переключение на пониженную передачу невозможно даже при изменении положения рычага управления трансмиссией. (Предупреждающий звуковой сигнал подается два раза.)

■ **Если индикатор «M» не включается или индикатор «D» горит даже после перевода рычага управления трансмиссией в положение M**

Это может указывать на неисправность в системе трансмиссии. Незамедлительно обратитесь к авторизованному ритейлеру Toyota для осмотра автомобиля.

(В таком случае трансмиссия работает так, если бы рычаг управления трансмиссией находился в положении D.)

## Управление указателями поворота

### Инструкции по использованию

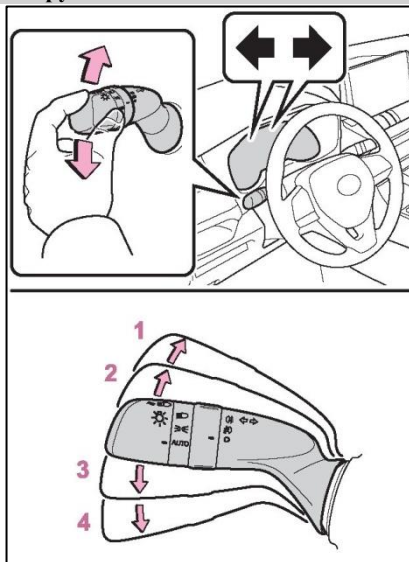

1 Правый поворот

2 Смена полосы движения вправо (переместите рычаг в среднее положение и отпустите его)

Указатели правого поворота мигают 3 раза.

3 Смена полосы движения влево (переместите рычаг в среднее положение и отпустите его)

Указатели левого поворота мигают 3 раза.

4 Левый поворот

■ **Условия использования указателей поворота**

Переключатель двигателя находится в положении ON.

■ **Если индикатор мигает быстрее, чем обычно**

Проверьте, не перегорели ли лампы в передних или задних указателях поворота.

■ **Если указатели поворота перестают мигать до завершения смены полосы движения**

Еще раз переместите рычаг.

- Чтобы прекратить мигание сигналов поворота при перестроении Нажмите рычаг в противоположном направлении.

### Стояночный тормоз

Стояночный тормоз может включаться и выключаться автоматически или вручную. В автоматическом режиме постановка на стояночный тормоз и снятие со стояночного тормоза производится автоматически в зависимости от положения рычага управления трансмиссией. Кроме того, в автоматическом режиме автомобиль можно поставить на стояночный тормоз или снять со стояночного тормоза вручную.

### Инструкции по использованию

- Использование ручного режима

Стояночный тормоз может включаться и выключаться вручную.

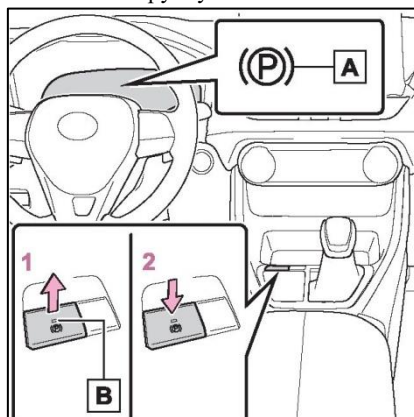

А Индикатор стояночного тормоза

В Индикатор переключателя стояночного тормоза

**1** Потяните переключатель, чтобы включить стояночный тормоз. Загорятся индикатор стояночного тормоза и индикатор переключателя стояночного тормоза.

В случае чрезвычайной ситуации и необходимости включения стояночного тормоза во время движения потяните и удерживайте переключатель стояночного тормоза.

**2** Нажмите переключатель, чтобы снять автомобиль со стояночного тормоза.

- Нажмите переключатель стояночного тормоза при нажатой педали тормоза.
- Если функция автоматического снятия со стояночного тормоза активирована,

стояночный тормоз можно отключить нажатием педали акселератора. При использовании этой функции, медленно нажимайте педаль акселератора. (Стр. 152) Убедитесь в том, что индикатор стояночного тормоза и индикатор переключателя стояночного тормоза не горят.

Если индикатор стояночного тормоза и индикатор выключателя стояночного тормоза мигают, еще раз нажмите переключатель. (Стр. 318)

#### ■ Включение автоматического режима

Когда автомобиль остановлен, потяните и удерживайте переключатель стояночного тормоза, пока не прозвучит звуковой сигнал и на многофункциональном дисплее не отобразится сообщение.

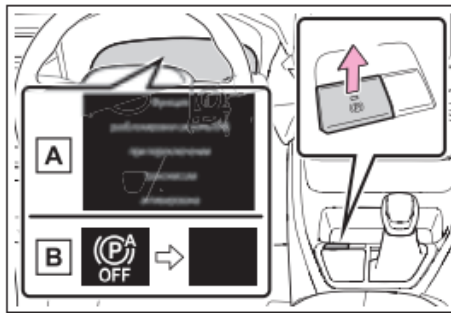

При включении автоматического режима стояночный тормоз работает следующим образом.

- При выводе рычага управления трансмиссией из положения Р автомобиль снимается со стояночного тормоза, а индикатор стояночного тормоза и индикатор переключателя стояночного тормоза гаснут.
- При переводе рычага управления трансмиссией в положение Р автомобиль ставится на стояночный тормоз, а индикатор стояночного тормоза и индикатор переключателя стояночного тормоза загораются.

Перемещайте рычаг управления трансмиссией, когда автомобиль остановлен и нажата педаль тормоза.

Если перемещать рычаг управления трансмиссией слишком быстро, автоматическая функция может не работать. В этом случае снимите автомобиль со стояночного тормоза вручную. (Стр. 151)

#### ■ Выключение автоматического режима

Когда автомобиль остановлен, нажмите педаль тормоза и нажмите и удерживайте переключатель стояночного тормоза, пока не прозвучит звуковой сигнал и на многофункциональном дисплее не отобразится сообщение.



#### • Управление стояночным тормозом

- Если переключатель двигателя находится в положении ON, автомобиль невозможно снять со стояночного тормоза с помощью переключателя стояночного тормоза.
- Если переключатель двигателя не находится в положении ON, автоматический режим (автоматическое включение и выключение стояночного тормоза) недоступен.

#### • Функция автоматического снятия со стояночного тормоза

Нажатие педали акселератора отключает стояночный тормоз, когда выполняются все перечисленные ниже условия.

- Дверь водителя закрыта.
- Ремень безопасности водителя пристегнут.
- Рычаг управления трансмиссией находится в положении движения вперед или назад.
- Индикатор неисправности или контрольная лампа тормозной системы не горят.

Нажимайте педаль акселератора медленно.

Если стояночный тормоз не отключается при нажатии педали акселератора, снимите автомобиль со стояночного тормоза вручную.

Стояночный тормоз автоматически отключается при выводе рычага управления трансмиссией из положения Р.

#### • Если на многофункциональном дисплее отображается сообщение «Стояночный тормоз временно недоступен»

Если стояночный тормоз многократно включается и выключается в течение короткого промежутка времени





система может ограничить работу, чтобы предотвратить перегрев. В этом случае прекратите использование стояночного тормоза. Приблизительно через 1 минуту его нормальная работа возобновится.

■ Если на многофункциональном дисплее отображается сообщение «Стояночный тормоз недоступен»

Нажмите переключатель стояночного тормоза. Если сообщение не исчезает после нескольких нажатий переключателя, возможно, в системе возникла неисправность. Обратитесь к авторизованному ритейлеру Toyota для осмотра автомобиля.

■ Звук работы стояночного тормоза

При срабатывании стояночного тормоза может быть слышен звук работы электродвигателя (жужжание). Это не является признаком неисправности.

■ Индикатор стояночного тормоза и индикатор переключателя стояночного тормоза

- В зависимости от режима переключателя двигателя индикатор стояночного тормоза и индикатор переключателя стояночного тормоза загорятся и будут гореть так, как описано ниже: ON: горит до тех пор, пока автомобиль не будет снят со стояночного тормоза. Не в режиме ON: горит приблизительно 15 секунд.

- Когда переключатель двигателя выключен при активированном стояночном тормозе, индикатор стояночного тормоза и индикатор переключателя стояночного тормоза продолжают гореть примерно 15 секунд. Это не является признаком неисправности.

■ При неисправности переключателя стояночного тормоза

Автоматический режим (автоматическое включение и выключение стояночного тормоза) включится автоматически.

■ Парковка автомобиля Стр. 134

■ Предупреждающий звуковой сигнал включения стояночного тормоза

Если автомобиль движется с включенным стояночным тормозом, подается звуковой сигнал. На многофункциональном дисплее отобразится сообщение «Стояночный тормоз включен» (когда скорость автомобиля достигает 5 км/ч).

■ Если горит контрольная лампа тормозной системы Стр. 314

■ Использование в зимнее время

Стр. 222

	<b>Предупреждение</b>
<p>■ При парковке автомобиля Не оставляйте детей одних в автомобиле. Ребенок может случайно отключить стояночный тормоз, в результате чего возникает опасность движения автомобиля, что может привести к аварии и в результате - к серьезным травмам или смертельному исходу.</p> <p>■ Переключатель стояночного тормоза Не размещайте никакие предметы рядом с переключателем стояночного тормоза. Предметы могут нажать на переключатель и вызвать непреднамеренное срабатывание стояночного тормоза.</p>	

	<b>Внимание</b>
<p>■ При парковке автомобиля Перед тем как покинуть автомобиль, переведите рычаг управления трансмиссией в положение P, поставьте автомобиль на стояночный тормоз и убедитесь в том, что автомобиль неподвижен.</p> <p>■ При неисправности системы Остановите автомобиль в безопасном месте и проверьте предупреждающие сообщения.</p> <p>■ Если аккумуляторная батарея автомобиля разряжена Система стояночного тормоза не может быть активирована. (Стр. 335)</p> <p>■ Если невозможно снять автомобиль со стояночного тормоза из-за неисправности Движение на автомобиле при включенном стояночном тормозе приведет к перегреву компонентов тормозной системы, что может отрицательно повлиять на эффективность торможения и увеличить износ тормозов. В такой ситуации немедленно обратитесь к авторизованному ритейлеру Toyota для проведения осмотра автомобиля.</p>	

### Система удержания тормоза

Система удержания тормоза удерживает тормоза активированными для обеспечения остановки автомобиля, когда рычаг управления трансмиссии находится в положении движения вперед или N, сама система включена, а педаль тормоза нажата. При нажатии педали акселератора, когда рычаг управления трансмиссией находится в положении движения вперед, система отключает торможение для более плавного начала движения.

### Включение системы

Чтобы включить систему удержания тормоза нажмите на переключатель. Загорится индикатор состояния ожидания автоматической системы удержания тормоза (зеленый) A. Когда система удерживает тормоз активированным, горит индикатор работы системы удержания тормоза (желтый) B.

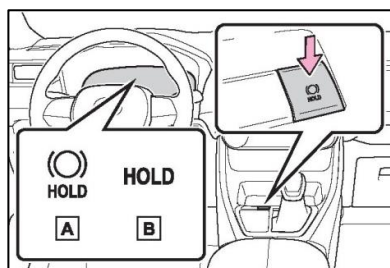

### Условия работы системы удержания тормоза

Систему удержания тормоза невозможно включить в следующих условиях:

- Дверь водителя не закрыта.
- Ремень безопасности водителя не пристегнут.
- На многофункциональном дисплее отображается сообщение «Стояночный тормоз недоступен» или «Неисправность стояночного тормоза. Обратитесь к авторизованному ритейлеру».

При обнаружении любого из вышеперечисленных условий при включенной системе удержания тормоза система отключится, а индикатор состояния ожидания системы удержания

Кроме того, если при работе системы удержания тормоза обнаруживается любое из этих условий, подается предупреждающий звуковой сигнал и на многофункциональном дисплее отобразится предупреждение. Затем автоматически включается стояночный тормоз.

### Функция удержания тормоза

- Если педаль тормоза отпустить приблизительно на 3 минуты после включения автоматической системы удержания тормоза, стояночный тормоз включится автоматически. В этом случае подается предупреждающий звуковой сигнал и на многофункциональном дисплее выводится предупреждение.
- Функция удержания тормоза может не удержать автомобиль, если он стоит на крутом склоне. В этой ситуации водителю может потребоваться применить тормоза. В этом случае будет подан предупреждающий звуковой сигнал, и на многофункциональном дисплее отобразится информация о такой необходимости. Если на многофункциональном дисплее отображается предупреждающее сообщение, прочтите его и следуйте приведенным в нем указаниям.
- Для отключения системы во время удержания тормоза, выжмите педаль тормоза до упора и повторно нажмите кнопку.

### Если стояночный тормоз включен автоматически во время работы системы удержания тормоза

Чтобы отключить стояночный тормоз, выполните одно из следующих действий:

- Нажмите педаль акселератора. (Если ремень безопасности не пристегнут, стояночный тормоз не выключается автоматически.)
- Используйте переключатель стояночного тормоза при нажатой педали тормоза.

Убедитесь в том, что индикатор стояночного тормоза погас. (Стр. 151)

### Когда необходимо обратиться к авторизованному ритейлеру Toyota для проверки автомобиля

Если выполняются условия работы системы удержания тормоза, но при нажатии переключателя автоматической системы удержания тормоза индикатор ожидания системы удержания тормоза (зеленый) не загорается, система может быть неисправна. Обратитесь к авторизованному ритейлеру Toyota для осмотра автомобиля.

тормоза погаснет.

- Если на многофункциональном дисплее отображается сообщение «Ошибка Brakehold, для деактивации нажмите педаль тормоза. Обратитесь к авторизованному ритейлеру» или «Неисправность Brakehold. Обратитесь к авторизованному ритейлеру».

Система может быть неисправна. Обратитесь к авторизованному ритейлеру Toyota для осмотра автомобиля.

- **Предупреждающие сообщения и звуковые сигналы**

Предупреждающие сообщения и звуковые сигналы используются для индикации неисправностей системы или предупреждения водителя о необходимости соблюдения осторожности при вождении. Если на многофункциональном дисплее отображается предупреждающее сообщение, прочтите его и следуйте приведенным в нем указаниям.

- Если индикатор работы системы удержания тормоза мигает Стр. 318



#### Предупреждение

- **Когда автомобиль находится на крутом склоне**

Будьте осторожны при использовании системы удержания тормоза на крутом склоне. В этом случае функция удержания тормоза может не удержать автомобиль.

- **При остановке на скользкой дороге**

Система может быть не в состоянии остановить автомобиль при превышении силы сцепления шин с дорогой. Не используйте систему при остановке на скользкой дороге.



#### Внимание

- **При парковке автомобиля**

Система удержания тормоза не предназначена для парковки автомобиля на длительный период времени. Перевод переключателя двигателя в положение выключения во время работы системы удержания тормоза может привести к отключению тормозов, что вызовет движение автомобиля. Перед использованием переключателя двигателя нажмите педаль тормоза, переведите рычаг управления трансмиссией в положение P и включите стояночный тормоз.

**Включение фар**

Фарами можно управляться в ручном или автоматическом режиме.

**Включение фар**

Переключатель  включает фары следующим образом:

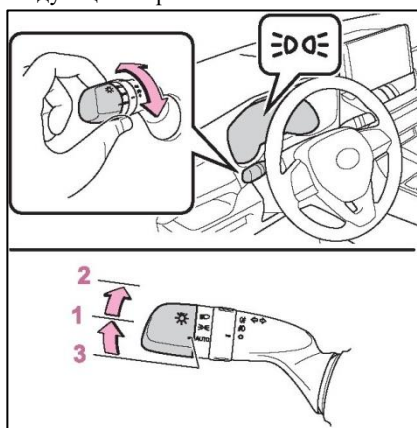

1  Включение передних габаритных огней, задних фонарей, подсветки номерного знака и подсветки панели приборов.

2  Включение фар и всех вышеупомянутых световых приборов.

3 **AUTO** Автоматическое включение и выключение фар, дневных ходовых огней (Стр. 156) и всех вышеупомянутых световых приборов.

■ **Условия использования режима AUTO**

Переключатель двигателя находится в положении ON.

■ **Система дневных ходовых огней**

Для того чтобы автомобиль был более заметен для других водителей в дневное время, когда переключатель света фар выключен или находится в положении AUTO или BDOS, дневные ходовые огни включаются автоматически, если двигатель запущен, и автомобиль снят со стояночного тормоза.

(Горят ярче, чем передние габаритные огни.) Дневные ходовые огни не предназначены для использования в ночное время.

■ **Датчик управления фарами**

Датчик не будет работать должным образом, если он закрыт каким-либо предметом или на лобовое стекло наклеена какая-либо наклейка, препятствующая работе датчика. Это не позволяет датчику определить уровень окружающего освещения и может привести к сбоям в работе системы автоматического управления фарами.



■ **Система автоматического выключения света**

Все световые приборы выключаются после выключения переключателя питания и открывания двери водителя.

Чтобы снова включить освещение, переведите переключатель двигателя в положение ON или установите переключатель освещения в положение AUTO, а затем верните его в положение

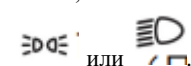

■ **Звуковой сигнал напоминания о включенных фарах**

Сигнал звучит в том случае, если при включенном освещении переключатель двигателя переводится в положение выключения и открывается дверь водителя.

■ **Функция экономии энергии аккумуляторной батареи**

Если фары и/или задние габаритные фонари горят, а переключатель двигателя переведен в положение выключения, во избежание разрядки аккумуляторной батареи автомобиля включится функция экономии энергии аккумулятора и автоматически выключит все световые приборы примерно через 20 минут.

При выполнении любого из следующих действий функция экономии энергии аккумулятора отключается, а затем активируется вновь. При повторной активации функции экономии энергии аккумулятора все световые приборы

автоматически выключаются через 20 минут:

- При использовании переключателя фар
- При открывании и закрывании двери
- Если на многофункциональном дисплее отображается сообщение «Неисправность системы управления фарами. Обратитесь к авторизованному ритейлеру».

Система может быть неисправна. Обратитесь к авторизованному ритейлеру Toyota для осмотра автомобиля.

• **Персональная настройка**

Можно изменять настройки (например, чувствительность датчика освещенности).

(Персонально настраиваемые функции: Стр. 363)

 <b>Внимание</b>
<p>■ <b>Во избежание разрядки аккумуляторной батареи</b></p> <p>Когда двигатель выключен, не оставляйте световые приборы включенными дольше, чем это действительно необходимо.</p>

**Включение фар дальнего света**

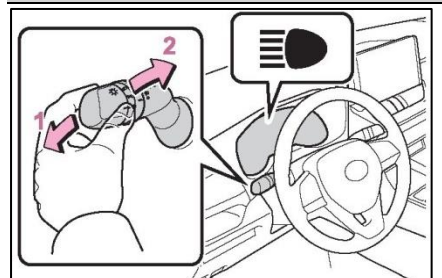

■ **Инструкции по регулировке**

► Автомобили без фар проекционного типа:

**1** Чтобы включить дальний свет фар при включенном ближнем свете, передвиньте рычаг в направлении от себя.

Для выключения дальнего света фар переведите рычаг в среднее положение в направлении к себе.

**2** Чтобы подать сигнал кратковременным включением дальнего света, потяните рычаг на себя и отпустите его.

Подавать сигнал дальним светом фар можно как при включенных, так и при выключенных фарах.

**Ручной регулятор высоты света передних фар**

Высоту луча света фар можно регулировать в зависимости от количества пассажиров и степени загрузки автомобиля.

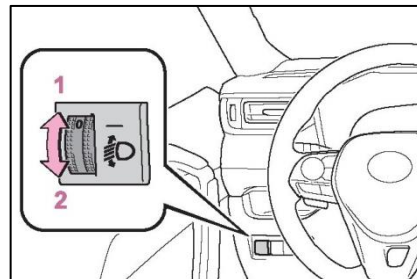

- 1** Увеличить высоту луча света фар
- 2** Уменьшить высоту луча света фар

Количество пассажиров и степень загрузки багажника		Положение ручки
Пассажиры	Загрузка багажника	
Водитель	Нет	0
Водитель и передний пассажир	Нет	0
Все пассажирские места заняты	Нет	1

**4-3. Использование световых приборов и стеклоочистителей 175**

Количество пассажиров и степень загрузки багажника		Положение ручки
Пассажиры	Загрузка багажника	
Все пассажирские места заняты	Багажник полностью загружен	2,5
Водитель	Багажник полностью загружен	3,5

► Автомобили с фарами проекционного типа:

Количество пассажиров и степень загрузки багажника		Положение ручки
Пассажиры	Загрузка багажника	
Водитель	Нет	0
Водитель и передний пассажир	Нет	0
Все пассажирские места заняты	Нет	1,5
Все пассажирские места заняты	Багажник полностью загружен	3
Водитель	Багажник полностью загружен	4,5



**АНВ (автоматический дальний свет фар)\***

\*: при наличии

Расположенная в автомобиле передняя камера используется системой автоматического дальнего света фар для оценки яркости уличного освещения, света от движущихся впереди автомобилей и т.п., чтобы автоматически при необходимости включать и выключать дальний свет фар.

**Предупреждение****Ограничения системы автоматического дальнего света фар**

Не полагайтесь полностью на систему автоматического дальнего света фар. Всегда соблюдайте меры безопасности при вождении, следите за окружающей обстановкой и при необходимости включайте и выключайте дальний свет фар вручную.

**Для предотвращения неправильной работы системы автоматического дальнего света фар**

Не перегружайте автомобиль.

**Включение системы автоматического дальнего света фар**

1 Нажмите переключатель автоматического дальнего света фар.

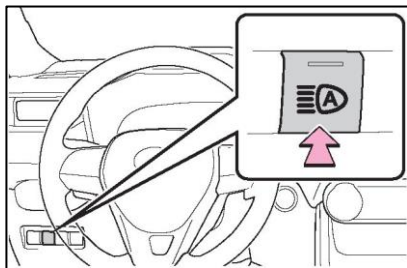

2 Когда переключатель света фар установлен в положение AUTO или D, нажмите на рычаг в направлении от себя.

Во время работы системы индикатор автоматического дальнего света фар загорится.

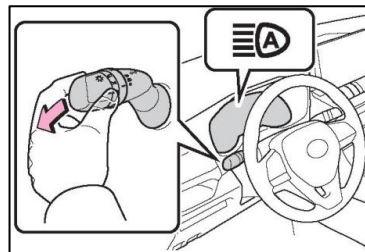

- Условия автоматического включения или выключения дальнего света фар
- Дальний свет включается автоматически (примерно через 1 секунду) при выполнении всех перечисленных ниже условий:
- Скорость автомобиля превышает 30 км/ч или более.
- Область перед автомобилем не освещена.
- Впереди нет автомобилей с включенными фарами или задними габаритными фонарями.
- Впереди на дороге мало уличных фонарей.
- Дальний свет автоматически выключается при выполнении любого из перечисленных ниже условий:
- Скорость автомобиля ниже 25 км/ч.
- Область перед автомобилем освещена.
- У движущихся впереди автомобилей включены фары или задние габаритные фонари.
- Впереди на дороге много уличных фонарей.
- **Информация об обнаружении передней камерой**
- Дальний свет может не выключиться автоматически в следующих ситуациях:
- Когда встречный автомобиль внезапно появляется из-за поворота
- Когда перед автомобилем встраивается другой автомобиль
- Когда движущийся впереди автомобиль скрыт из виду из-за повторяющихся поворотов, дорожных разделителей или деревьев, растущих вдоль дороги
- Когда движущиеся впереди автомобили появляются с дальней полосы на широкой дороге
- Когда у движущегося впереди автомобиля не включены световые приборы
- Дальний свет может выключиться при обнаружении движущегося впереди автомобиля с включенными противотуманными фарами, но выключенными обычными фарами.

- Огни домов, уличное освещение, сигналы светофоров и освещенные рекламные щиты или знаки могут свет переключается на ближний свет или ближний свет фар остается включенным.
  - Перечисленные ниже факторы могут влиять на время, необходимое для включения или выключения дальнего света фар:
  - Яркость фар, противотуманных фар и задних фонарей впереди идущего автомобиля
  - Движение и направление движения впереди идущего автомобиля У впереди идущего автомобиля фары горят только с одной стороны Впереди движется двухколесное транспортное средство Состояние дороги (склоны, повороты, состояние дорожного покрытия и т.п.)
  - Количество пассажиров и вес багажа
  - Водитель может случайно включить или выключить дальний свет фар.
  - Велосипеды или подобные объекты могут быть не обнаружены.
  - В указанных ниже случаях система может быть не в состоянии правильно определить уровень яркости окружающей обстановки. Это может привести к тому, что ближний свет фар останется включенным, или дальний свет фар создаст неудобства для пешеходов, движущихся впереди автомобилей или других участников движения. В этих случаях вручную переключайте ближний и дальний свет фар.
  - В плохую погоду (дождь, снег, туман, песчаная буря и т.п.)
  - Лобовое стекло запотело, на нем образовался иней, лед, грязь и т. д.
  - Лобовое стекло треснуло или повреждено
  - Передняя камера деформирована или загрязнена
  - Температура передней камеры слишком высока
  - Уровень освещенности окружающей обстановки эквивалентен уровню яркости фар, задних габаритных фонарей или противотуманных фар
  - Если фары или задние габаритные фары впереди идущего автомобиля выключены, загрязнены, изменяют цвет или неправильно направлены
  - Когда автомобиль обдаёт водой, снегом, пылью и т. д., из-под колес впереди идущего автомобиля
  - При движении в области с периодической сменой ярких и темных участков
  - При частой и многократной езде по дорогам, идущим на подъем или спуск, ухабистым дорогам или дорогам с неровным дорожным покрытием (например, дороги, мощеные булыжником, с гравийным покрытием и т.п.)
  - При частых и многократных поворотах или при движении по извилистой дороге
  - При наличии перед автомобилем предметов с высокой отражающей способностью, например дорожных знаков или зеркал
  - Задняя часть впереди идущего автомобиля сильно отражает свет, например, контейнер на грузовике
  - Фары автомобиля повреждены, загрязнены или неправильно направлены
  - Автомобиль имеет продольный или поперечный наклон из-за прокола шины, буксировки прицепа и т. п.
  - Происходит самопроизвольное неоднократное переключение между дальним и ближним светом фар
  - Водитель считает, что дальний свет может вызвать проблемы или создавать неудобства для других водителей и находящихся поблизости пешеходов
  - Автомобиль используется в странах, в которых автомобили движутся по стороне, противоположной той, для которой автомобиль предназначен, например, использование автомобиля с правым рулем в странах с левосторонним движением и наоборот.
- **Если на многофункциональном дисплее отображается сообщение «Неисправность системы управления фарами. Обратитесь к авторизованному ритейлеру».**
- Система может быть неисправна. Обратитесь к авторизованному ритейлеру Toyota для осмотра автомобиля.
- Включение/выключение дальнего света фар вручную**
- **Переключение на ближний свет фар**
- Переведите рычаг в исходное положение. Индикатор автоматического дальнего света фар погаснет.

Переведите рычаг в направлении от себя, чтобы снова включить систему автоматического дальнего света фар.

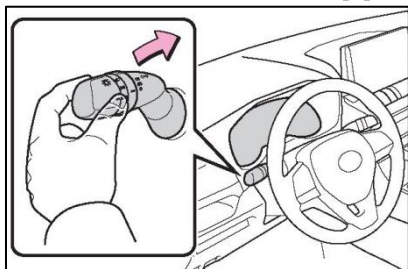

#### ■ Переключение на дальний свет фар

Нажмите переключатель автоматического дальнего света фар.

Индикатор автоматического дальнего света погаснет, а индикатор дальнего света фар загорится.

Нажмите переключатель, чтобы снова активировать систему автоматического дальнего света фар.

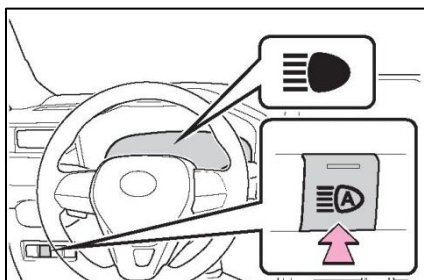

#### Переключатель противотуманных фар

Противотуманные фары улучшают видимость в неблагоприятных условиях движения, например при движении в дождь и туман.

#### Порядок действий

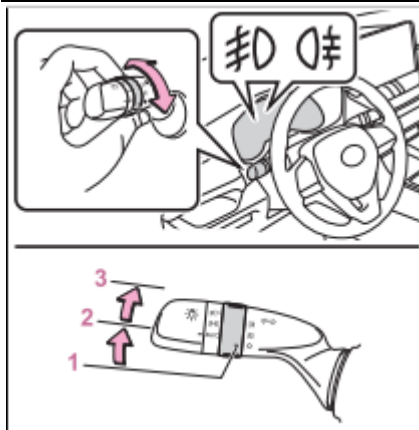

1 ○ Выключение противотуманных фар и задних противотуманных фонарей

2 ☹ Включение противотуманных фар

3 ☹ Включение противотуманных фар и задних противотуманных фонарей  
При отпускании кольца переключателя

оно возвращается в положение ☹  
Повторный поворот кольца переключателя отключает только задние противотуманные фонари.

#### ■ Условия использования противотуманных фар

Противотуманные фары: включены фары или передние габаритные огни.

Задние противотуманные фонари: включены противотуманные фары.

**Стеклоочистители и омыватели лобового стекла**

**Чтобы включить стеклоочистители и омыватели лобового стекла используйте рычаг управления.**





 **Внимание**

■ **Когда лобовое стекло сухое**  
Не используйте стеклоочистители, так как они могут повредить лобовое стекло.

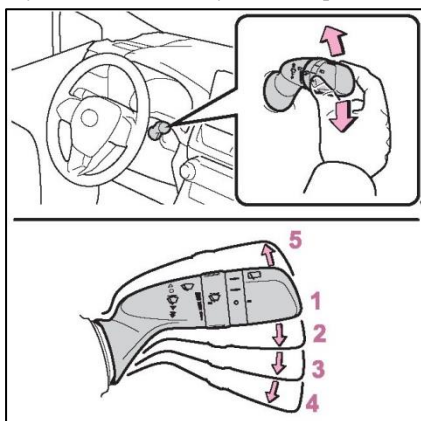
**Использование рычага управления стеклоочистителями**

С помощью рычага  управление стеклоочистителями омывателями осуществляется следующим образом:



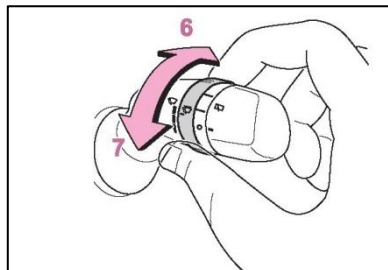

- 1  Выключение
  - 2  Прерывистый режим
  - 3  Работа с низкой скоростью
  - 4  Работа с высокой скоростью
  - 5  Разовая очистка
- При выборе прерывистого режима можно регулировать интервал работы стеклоочистителей.

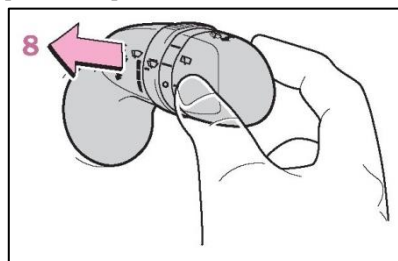

6 Увеличивает частоту работы стеклоочистителя лобового стекла в прерывистом режиме

7 Уменьшает частоту работы стеклоочистителя лобового стекла в прерывистом режиме



8  Одновременная работа омывателя/стеклоочистителя  
Потяните за рычаг, чтобы включить стеклоочистители и омыватели. После разбрызгивания омывателем омывающей жидкости, стеклоочистители срабатывают автоматически несколько раз.

■ **Условия работы стеклоочистителей и омывателей ветрового стекла**

Переключатель двигателя находится в положении ON.

■ **Влияние скорости автомобиля на работу стеклоочистителей**

Если выбрана работа стеклоочистителей с низкой скоростью, стеклоочистители переключатся с режима низкой скорости на прерывистый режим работы, когда автомобиль остановится. (Однако если интервал очистки установлен на самое высокое значение, режим не переключается.)

■ **Если жидкость для омывания лобового стекла не распыляется**

Если в бачке омывателя лобового стекла есть жидкость, проверьте не засорены ли форсунки омывателя.



#### Предупреждение

■ **Меры предосторожности, касающиеся жидкости для омывателя**  
При низких температурах не используйте жидкость для омывателя, пока лобовое стекло не согреется. Жидкость может замерзнуть на лобовом стекле и ухудшить видимость. Это может привести к аварии и, в результате, к серьезным травмам или летальному исходу.



#### Внимание

■ **Когда бачок омывающей жидкости пуст**

Избегайте непрерывного нажатия на переключатель, иначе насос омывателя может перегреться.

■ **При засорении форсунки**

В этом случае обратитесь к авторизованному ритейлеру Toyota. Не пытайтесь прочистить форсунку с помощью булавки или других инструментов. В противном случае форсунка будет повреждена.

■ **Во избежание разрядки аккумуляторной батареи**

Когда двигатель выключен, не оставляйте стеклоочистители включенными дольше, чем это действительно необходимо.

#### Стеклоочиститель и омыватель заднего стекла

Чтобы включить стеклоочиститель и омыватель заднего стекла используйте рычаг управления.



#### Внимание

■ **Когда заднее стекло сухое**

Не используйте стеклоочиститель, так как он может повредить заднее стекло.

#### Использование рычага управления стеклоочистителями

При помощи переключателя  управление задним стеклоочистителем осуществляется следующим образом:

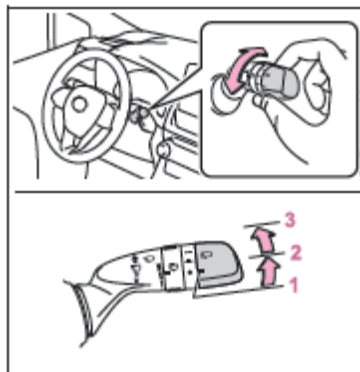

- 1 ● Выключение
- 2 --- Прерывистый режим
- 3 — Обычная работа

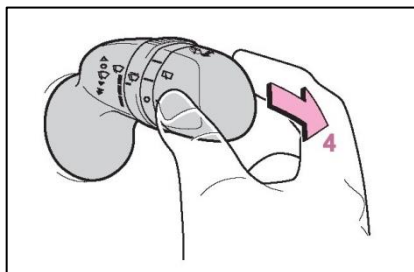

**4**  Одновременная работа омывателя/стеклоочистителя

Нажмите на рычаг, чтобы включить стеклоочиститель и омыватель. После разбрызгивания омывателем омывающей жидкости, стеклоочистители срабатывают автоматически несколько раз.

■ **Условия работы стеклоочистителя и омывателя заднего стекла**

Переключатель двигателя находится в положении ON.

■ **Если не распыляется омывающая жидкость**

Если в бачке омывателя есть жидкость, проверьте, не засорены ли форсунки омывателя.

■ **Функция остановки работы стеклоочистителя заднего стекла, связанная с открыванием двери багажника**

Когда работает стеклоочиститель заднего стекла, при открывании двери багажника стоящего автомобиля работа стеклоочистителя заднего стекла останавливается, чтобы предотвратить возможное обрызгивание людей, находящихся рядом с автомобилем. После закрывания двери багажника работа стеклоочистителя возобновляется.

■ Для настройки этих параметров следует обратиться к авторизованному ритейлеру Toyota.

■ **Функция очистителя заднего стекла, связанная с движением задним ходом**

При переводе рычага трансмиссии в положение R во время работы очистителей лобового стекла однократно срабатывает задний стеклоочиститель.

■ **Персональная настройка**

Настройку функции, связанной с движением задним ходом, можно изменить. (Персонально настраиваемые

 **Внимание**

■ **Когда бачок омывающей жидкости пуст**

Избегайте непрерывного нажатия на переключатель, иначе насос омывателя может перегреться.

■ **При засорении форсунки**

В этом случае обратитесь к авторизованному ритейлеру Toyota.

Не пытайтесь прочистить форсунку с помощью булавки или других инструментов. В противном случае форсунка будет повреждена.

■ **Во избежание разрядки аккумуляторной батареи**

Когда двигатель выключен, не оставляйте стеклоочистители включенными дольше, чем это действительно необходимо.

**182 4-2. Вождение**

---

функции: Стр. 363)

**Открытие крышки заливной горловины топливного бака**

**Чтобы открыть крышку заливной горловины топливного бака, выполните следующие действия:**

**Перед заправкой автомобиля**

- Закройте все двери и окна и установите переключатель двигателя в положение выключения.
- Проверьте тип топлива.

**■ Типы топлива**

Стр. 358

**■ Заливная горловина топливного бака для неэтилированного бензина**

Во избежание заправки топливом неправильного типа заливная горловина топливного бака данного автомобиля рассчитана на использование только специального заправочного пистолета для неэтилированного топлива.

**■ Если горит индикатор неисправности**

Если топливный бак повторно заполняется, когда он и так почти полный, индикатор неисправности может ошибочно загореться.

**Предупреждение****■ При заправке автомобиля**

Во время заправки автомобиля соблюдайте следующие меры предосторожности. Несоблюдение этих мер может стать причиной серьезных травм вплоть до летального исхода.

- После выхода из автомобиля и перед открытием крышки заливной горловины топливного бака прикоснитесь к неокрашенной металлической поверхности для снятия статического заряда. Важно снять статический заряд до заправки, так как искры от разряда статического электричества могут стать причиной возгорания паров топлива.

- Обязательно держитесь за специальные ручки на крышке заливной горловины топливного бака и медленно откручивайте крышку. При откручивании крышки заливной горловины топливного бака может быть слышен шипящий звук. Подождите, пока звук полностью не прекратится, и только после этого снимите крышку. В жаркую погоду находящееся под давлением топливо может выплеснуться из заливной горловины и привести к травмам.

- Не разрешайте человеку, не снявшему статический заряд, приближаться к открытому топливному баку.

- Не вдыхайте пары топлива.

Топливо содержит вредные для организма вещества.

- Не курите во время заправки автомобиля. Курение может стать причиной возгорания топлива и пожара.

- Не возвращайтесь к автомобилю и не прикасайтесь к другим людям или предметам со статическим зарядом. Это может привести к накоплению статического заряда, который стать причиной возгорания топлива.

**• При заправке**

Во избежание переливания топлива из топливного бака соблюдайте следующие меры предосторожности:

- Плотно вставьте заправочный пистолет в заливную горловину.
- Прекратите наполнять бак после того, как заправочный пистолет автоматически выключится.
- Не переполняйте топливный бак.

**Внимание****Заправка**

Не проливайте топливо при заправке. Невыполнение этого требования может нанести повреждения автомобилю, например системе снижения токсичности выхлопных газов, компонентам топливной системы или окрашенной поверхности автомобиля.



#### Открытие крышки заливной горловины топливного бака

1 Потяните вверх рычажок для открывания крышки заливной горловины топливного бака.

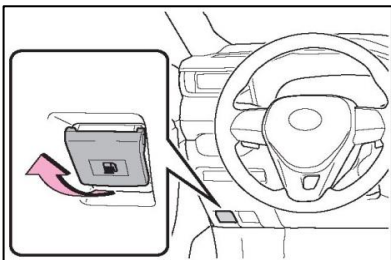

2 Медленно открутите крышку заливной горловины топливного бака, чтобы открыть ее, и повесьте ее на держатель на дверце лючка заливной горловины топливного бака.

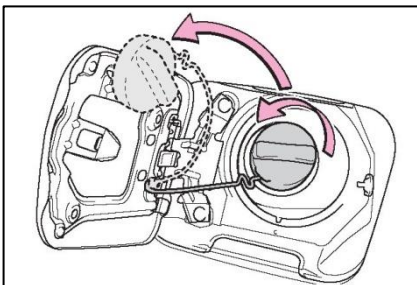

#### Закрывание крышки заливной горловины топливного бака

По окончании заправки закрутите крышку заливной горловины до щелчка. После отпущения она слегка повернется в противоположном направлении.

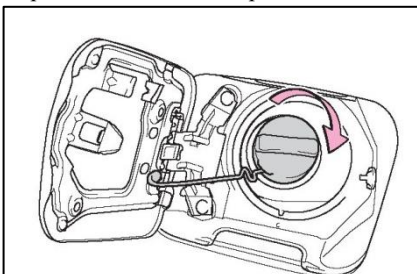

■ Если на многофункциональном дисплее отображается сообщение «Пожалуйста, проверьте крышку топливного бака»

Крышка заливной горловины топливного бака отсутствует или неплотно закручена. Переведите переключатель двигателя в положение выключения и проверьте крышку, при необходимости надежно закрутите ее. Если сообщение не исчезло, подождите несколько секунд, затем снова переведите переключатель двигателя в положение выключения.

#### Предупреждение

■ При замене крышки заливной горловины топливного бака

Используйте только оригинальную крышку заливной горловины топливного бака Toyota, предназначенную для Вашей модели автомобиля.

Невыполнение этого требования может стать причиной пожара или другого несчастного случая, который может привести к серьезным травмам или детальному исходу.

**Система безопасности Toyota Safety Sense\***

**Система Toyota Safety Sense состоит из следующих систем помощи водителю и помогает в обеспечении безопасности и комфорта при вождении:**

стеклом, предоставляют информацию, необходимую для работы систем помощи водителю.

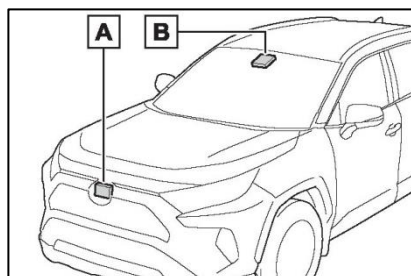

A Радарный датчик  
B Фронтальная камера

**Система помощи водителю**

- PCS (система предаварийной безопасности) Стр. 172
- LTA (система отслеживания полосы движения) Стр. 178
- АНВ (автоматический дальний свет фар) Стр. 159
- Динамический радарный круиз-контроль в полном диапазоне скоростей Стр. 186

**Предупреждение**

**Toyota Safety Sense**

Система безопасности Toyota Safety Sense разработана для работы в условиях соблюдения водителем мер предосторожности при вождении, и предназначена для снижения силы удара при столкновении, воздействующую на водителя, пассажиров и автомобиль, а также для помощи водителю в нормальных условиях вождения. Поскольку существуют ограничения в точности распознавания и эффективности управления, обеспечиваемые данной системой, не следует слишком сильно полагаться на нее. Водитель должен внимательно следить за окружающей обстановкой и соблюдать меры предосторожности при управлении автомобилем.

**Датчики**

Два типа датчиков, расположенных за передней решеткой и за лобовым

**Предупреждение**

**Во избежание неполадок в работе радарного датчика**

Пожалуйста, соблюдайте следующие меры предосторожности. Несоблюдение этих мер может привести к неправильной работе радарного датчика, что может привести к аварии с получением серьезных травм вплоть до летального исхода.

- Всегда поддерживайте радарный датчик и крышку радарного датчика в чистоте.

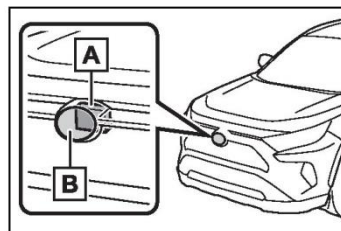

A Радарный датчик  
B Крышка радарного датчика

Если передняя часть радарного датчика, либо передняя или задняя часть крышки радарного датчика покрыты грязью, каплями воды, снегом и т. п., очистите их.

Во избежание повреждений протирайте радарный датчик и крышку датчика мягкой тканью.



**⚠ Предупреждение**

- Не прикрепляйте аксессуары, наклейки (в том числе прозрачные) или другие предметы на радарный датчик, крышку радарного датчика или окружающее пространство.
- Не подвергайте радарный датчик или область вокруг него сильному удару. В случае сильного удара по радарному датчику, передней решетке или переднему бамперу обратитесь к авторизованному ритейлеру Toyota для осмотра автомобиля.
- Не разбирайте радарный датчик.
- Не модифицируйте и не красьте радарный датчик и крышку радарного датчика.
- В следующих случаях следует заново выполнить калибровку радарного датчика. Для получения подробной информации обратитесь к авторизованному ритейлеру Toyota.
- Если радарный датчик или передняя решетка были сняты, установлены или заменены
- Если был заменен передний бампер

**Во избежание неполадок в работе передней камеры**

Пожалуйста, соблюдайте следующие меры предосторожности. Несоблюдение этих мер может привести к неисправности передней камеры, что может привести к аварии с получением серьезных травм вплоть до летального исхода.

- Всегда держите лобовое стекло в чистоте.
- Если лобовое стекло загрязнено или покрыто масляной пленкой, каплями воды, снегом и т.п., очистите его.
- Если на лобовое стекло нанесено специальное покрытие, все равно необходимо использовать стеклоочистители для удаления капель воды и т. д. из области лобового стекла перед передней камерой.
- Если внутренняя часть лобового стекла, где установлена передняя камера, загрязнена, обратитесь к авторизованному ритейлеру Toyota.

- Не прикрепляйте предметы, такие как наклейки, прозрачные пленки и т. п., на внешнюю сторону ветрового стекла перед передней камерой (область на иллюстрации, выделенная серым цветом).

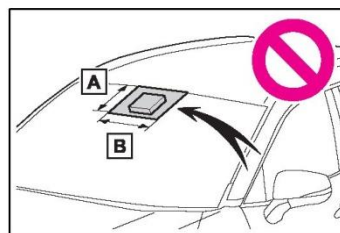

A От верхней части лобового стекла до расстояния в 1 см под местом крепления камеры

B Приблизительно 20 см (около 10 см вправо и влево от центра передней камеры)

- Если область лобового стекла перед передней камерой запотела, покрыта конденсатом или льдом, используйте функцию устранения запотевания для удаления запотевания, конденсата или льда. (Стр. 229, 233)
- Если капли воды не могут быть надлежащим образом убраны из области лобового стекла перед передней камерой при помощи стеклоочистителей, замените сменные ленты и щетки стеклоочистителей.
- Не устанавливайте на лобовое стекло тонировку.
- Замените лобовое стекло, если оно повреждено или треснуло.

После замены лобового стекла следует заново выполнить калибровку передней камеры. Для получения подробной информации обратитесь к авторизованному ритейлеру Toyota.

- Не допускайте контакта жидкости с передней камерой.
- Избегайте попадания яркого света на переднюю камеру.



**Предупреждение**

- Не допускайте загрязнения или повреждения передней камеры.  
При очистке внутренней поверхности лобового стекла следите, чтобы средство для чистки стекла не попало на объектив передней камеры. Кроме того, не дотрагивайтесь до объектива.  
Если объектив загрязнен или поврежден, обратитесь к авторизованному ритейлеру Toyota.
- Не подвергайте переднюю камеру сильным ударам.
- Не изменяйте положение установки или направление передней камеры и не снимайте ее.
- Не разбирайте переднюю камеру.
- Не модифицируйте никакие компоненты автомобиля вокруг передней камеры (внутреннее зеркало заднего вида и т. п.) или обшивку потолка.
- Не устанавливайте на капот, переднюю решетку или передний бампер никакие аксессуары, которые могут перекрывать поле зрения передней камеры. Для получения подробной информации обратитесь к авторизованному ритейлеру Toyota.
- Если на крыше требуется закрепить доску для серфинга или другой длинный предмет, убедитесь, что он не загромождает переднюю камеру.
- Не модифицируйте фары или другие световые приборы.

### ■ Сертификация

Технические характеристики автомобильного радарного датчика

Используемая частота: 76 - 77 ГГц

Диапазон частот

Предельное пиковое значение эквивалентной изотропно излучаемой мощности: 55 дБм (пик э.и.и.м.)

Мощность передачи

Сведения по побочному излучению и прочих технических показателях см. в документе

XinBuWu 【2005】 №423

- Не допускается самовольное изменение частоты передачи, увеличение мощности передачи (в том числе установка дополнительного радиочастотного усилителя мощности), а также не допускается подключение внешних антенн или использование других передающих антенн;
- Использование не должно создавать помех для легальных служб беспроводной связи; при обнаружении помех немедленно прекратить использование и принять меры по устранению помех перед продолжением использования;
- Используемое микромощное радиооборудование должно выдерживать помехи различных служб беспроводной связи или радиопомехи промышленного научного и медицинского оборудования;
- Не использовать вблизи самолетов и аэропортов.

### ■ Если на многофункциональном дисплее отображается предупреждающее сообщение

Система может быть временно недоступна или неисправна.

- В следующих ситуациях выполните действия, указанные в таблице. При установлении нормальных условий работы сообщение исчезает, и работа системы восстанавливается.

Если сообщение не исчезает, обратитесь к авторизованному ритейлеру Toyota.

Ситуация	Действие
Если область вокруг датчика покрыта грязью, влагой (запотела, покрыта конденсатом, льдом и т.п.) или другими посторонними веществами	Используйте стеклоочистители или функцию А/С, чтобы очистить от грязи и прочих загрязнений. (Стр. 229, 233).
Если температура в области передней камеры находится а пределами рабочего диапазона, например, когда автомобиль припаркован на солнце или в очень холодную погоду.	Если передняя камера нагрелась, например, при парковке автомобиля на солнце, используйте систему кондиционирования воздуха, чтобы снизить температуру в области передней камеры. Если в припаркованном автомобиле использовался солнцезащитный козырек, то, в зависимости от его типа, отраженные солнечные лучи могут сильно нагреть переднюю камеру. Если передняя камера переохладилась, например, после парковки в сильный мороз, используйте систему кондиционирования воздуха, чтобы повысить температуру в области передней камеры.

## 190 4-5. Использование систем помощи водителю

---

Ситуация	Действие
Область перед передней камерой загорожена, например, когда открыт капот или в области лобового стекла перед передней камерой прикреплена наклейка.	Закройте капот, удалите наклейку и т.п., чтобы убрать препятствие.
Если отображается сообщение «Система предаварийной безопасности недоступна».	Проверьте, не застряли ли какие-либо посторонние предметы на радарном датчике или крышке датчика, удалите их, если они есть.

- В следующих случаях, если при изменении ситуации (или после того, как автомобиль проедет некоторое расстояние) будут установлены нормальные рабочие условия, сообщение исчезнет, и работа системы восстановится.

Если сообщение не исчезает, обратитесь к авторизованному ритейлеру Toyota.

- Если температура в области радарного датчика находится за пределами рабочего диапазона, например, при парковке автомобиля на солнце или в очень холодную погоду.
- Если передняя камера не может обнаруживать объекты перед автомобилем, например, при движении в темноте, в снег, в туман или когда на переднюю камеру светит яркий свет.
- В зависимости от обстановки вокруг автомобиля радарный датчик может установить, что окружающая обстановка не может быть нормально распознана. В этом случае отображается сообщение «Система предаварийной безопасности недоступна».

**PCS (система предаварийной безопасности)\***

\*: При наличии

Система предаварийной безопасности использует радарные датчики и переднюю камеру для обнаружения объектов перед автомобилем. (Стр. 172). Если системой обнаружена высокая вероятность лобового столкновения с неким объектом, подается предупреждающий сигнал, чтобы водитель мог предпринять необходимые действия, потенциальное торможение усиливается, помогая водителю избежать столкновения. Если системой обнаружена крайне высокая вероятность лобового столкновения с объектом, тормоза включаются автоматически для предупреждения столкновения или для снижения воздействия столкновения.

Систему предаварийной безопасности можно включить и отключить, а время предупреждения о возможном столкновении можно изменить. (Стр. 174)

**Обнаруживаемые объекты**

Система может обнаруживать следующие объекты:

- Автомобили
- Велосипедисты
- Пешеходы

**Функции системы****■ Предупреждение перед столкновением**

Если системой обнаружена высокая вероятность лобового столкновения, подается предупреждающий звуковой сигнал, а на многофункциональном дисплее отображается предупреждающее сообщение для водителя, чтобы он мог предпринять необходимые действия.

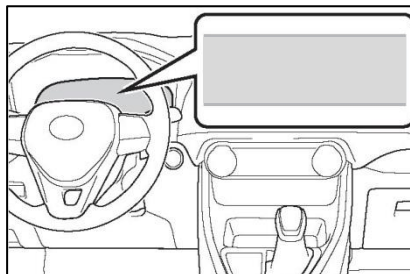
**■ Система помощи при экстренном торможении перед столкновением**

Если системой обнаружена высокая вероятность лобового столкновения, система увеличивает тормозное усилие по сравнению с силой нажатия педали тормоза водителем.

**■ Предварительное торможение**

Если системой обнаружена крайне высокая вероятность лобового столкновения, тормоза включаются автоматически для предупреждения столкновения или для снижения воздействия столкновения.

⚠ Предупреждение	
■	<b>Ограничения системы предаварийной безопасности</b>
•	Водитель несет полную ответственность за безопасное управление автомобилем. Всегда придерживайтесь безопасного стиля вождения и следите за окружающей обстановкой. Ни при каких обстоятельствах не используйте систему предаварийной безопасности вместо обычного торможения. Эта система не может предотвратить столкновение или уменьшить ущерб от столкновения или травмы ни при каких обстоятельствах. Не следует полностью полагаться на систему. Это может привести к аварии и, в результате к серьезным травмам или летальному исходу.



 Предупреждение
<ul style="list-style-type: none"> <li>• Хотя эта система разработана таким образом, чтобы она могла помочь избежать столкновений и снизить воздействие столкновений, ее эффективность может варьироваться в зависимости от условий, поэтому система не всегда может обеспечивать одинаковый уровень эффективности.</li> </ul> <p>Внимательно ознакомьтесь со следующими условиями. Не следует полностью полагаться на систему, всегда соблюдайте меры предосторожности.</p> <ul style="list-style-type: none"> <li>• Условия, при которых система может сработать даже при отсутствии вероятности столкновения: Стр. 175</li> <li>• Условия, при которых система может работать неправильно: Стр. 176</li> <li>• Не пытайтесь самостоятельно проверять работу системы предаварийной безопасности.</li> </ul> <p>В зависимости от объектов, используемых для тестирования (манекены, картонные муляжи и т. п.), система может сработать неправильно, что может привести к аварии.</p> <ul style="list-style-type: none"> <li>• <b>Предаварийное торможение</b></li> <li>• Во время работы функции предаварийного торможения применяется большее тормозное усилие.</li> <li>• Если автомобиль остановлен функцией предаварийного торможения, она будет отключена приблизительно через 2 секунды. При необходимости нажмите педаль тормоза.</li> <li>• Функция предаварийного торможения может не сработать, если водитель выполняет определенные операции. Если водитель сильно нажимает педаль акселератора или поворачивает рулевое колесо, система может расценить такие действия как действия по предотвращению столкновения и не позволить включиться функции предаварийного торможения.</li> <li>• В некоторых ситуациях, когда работает функция предаварийного торможения, работа функции может быть отменена, если водитель сильно нажимает педаль акселератора или поворачивает рулевое колесо, так как система может расценить такие действия как действия по предотвращению столкновения.</li> </ul>

<ul style="list-style-type: none"> <li>• Если водитель сильно нажимает педаль тормоза, система может расценить такие действия как действия по предотвращению столкновения и задержать включение функции предаварийного торможения.</li> <li>• <b>Когда следует отключить систему предаварийной безопасности</b></li> </ul> <p>В следующих ситуациях отключите систему, поскольку она может работать неправильно, что может привести к аварии с получением травм вплоть до летального исхода:</p> <ul style="list-style-type: none"> <li>• При буксировке автомобиля</li> <li>• При буксировке Вашим автомобилем другого автомобиля</li> <li>• При транспортировке автомобиля на грузовике, корабле, поезде или аналогичных средствах транспортировки</li> <li>• При подъеме автомобиля краном/домкратом при работающем двигателе и свободно вращающихся шинах</li> <li>• При осмотре автомобиля с использованием вращающегося испытательного барабана, например роликового испытательного стенда или тестера спидометра, либо при использовании устройства для балансировки колес.</li> <li>• Когда передний бампер или передняя решетка подвергаются сильному удару в результате аварии или по другим причинам</li> <li>• Если автомобиль не удается вести стабильно, например, после аварии или при его неисправности</li> <li>• При вождении автомобиля в спортивной манере или по бездорожью</li> <li>• Если давление в шинах недостаточное</li> <li>• При движении с сильно изношенными шинами</li> <li>• Если установлены шины иного размера, чем указано в спецификации</li> <li>• Если установлены цепи противоскольжения</li> <li>• Когда используется компактное запасное колесо или аварийный ремонтный комплект для устранения прокола</li> <li>• Если на автомобиле временно установлено дополнительное оборудование (снегоочистители и т. д.), которое может загромождать радарный датчик или переднюю камеру</li> </ul>
--



**Изменение настроек системы предаварийной безопасности**

■ **Включение/отключение системы предаварийной безопасности** Систему предаварийной безопасности можно включать и отключать на экране (Стр. 90) многофункционального дисплея.

Система автоматически включается каждый раз, когда переключатель двигателя переводится в положение ON.

Если система отключена, загорится контрольная лампа PCS и на многофункциональном дисплее отобразится сообщение.

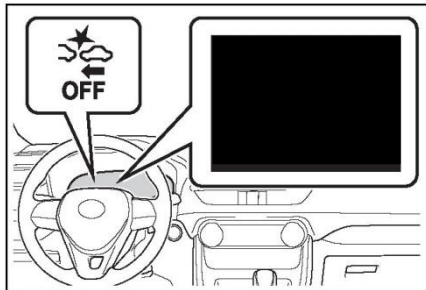

■ **Изменение времени предупреждения перед столкновением**

На экране многофункционального дисплея можно

■ **Условия работы**

Система предаварийной безопасности включается и определяет, что вероятность лобового столкновения с обнаруженным объектом высока.

Каждая функция активируется при следующих значениях скорости

- Предупреждение перед столкновением

Обнаруживаемые объекты	Скорость автомобиля	Относительная скорость автомобиля и объекта
Автомобиль	Около 10 - 180 км/ч	Около 10 - 180 км/ч
Велосипедисты и пешеходы	Около 10 - 80 км/ч	Около 10 - 80 км/ч

(Стр. 90) изменить время предупреждения перед столкновением.

После перевода переключателя двигателя в положение выключения, заданное значение времени предупреждения сохраняется. Однако если отключить и снова включить систему предаварийной безопасности, восстанавливается время срабатывания по умолчанию (среднее).

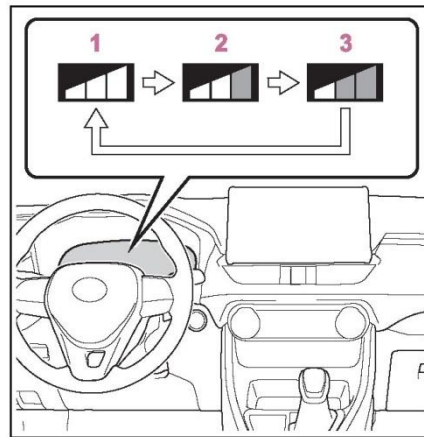

- 1 Раннее
- 2 Среднее  
Значение по умолчанию.
- 3 Позднее

- Система помощи при экстренном торможении перед столкновением

Обнаруживаемые объекты	Скорость автомобиля	Относительная скорость автомобиля и объекта
Автомобиль	Около 30 - 180 км/ч	Около 30 - 180 км/ч
Велосипедисты и пешеходы	Около 30 - 80 км/ч	Около 30 - 80 км/ч

- Предаварийное торможение

Обнаруживаемые объекты	Скорость автомобиля	Относительная скорость автомобиля и объекта
Автомобиль	Около 10 - 180 км/ч	Около 10 - 180 км/ч
Велосипедисты и пешеходы	Около 10 - 80 км/ч	Около 10 - 80 км/ч

Система может не работать в следующих ситуациях:

- Если контакты аккумуляторной батареи отсоединены и подсоединены повторно, после чего автомобиль не двигался в течение некоторого периода времени
- Если рычаг управления трансмиссией находится в положении R
- Если горит индикатор VSC OFF (работает только функция предупреждения перед столкновением)

#### ■ Функция обнаружения объектов

Система обнаруживает объекты на основе их размера, профиля, движения и т.п. Однако объект может быть не обнаружен в зависимости от окружающего освещения и движения, позы и угла обнаруживаемого объекта, не позволяющих системе работать правильно. (Стр. 176) На рисунке показано изображение обнаруживаемых объектов.

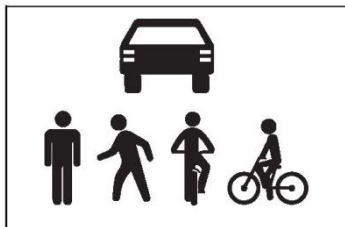

#### ■ Отключение функции предаварийного торможения

Если во время работы функции предварительного торможения возникает одна из следующих ситуаций, функция будет отключена:

- Сильно нажата педаль акселератора.
- Резко повернуто рулевое колесо.

#### ■ Условия, при которых система может сработать даже при отсутствии вероятности столкновения

- В некоторых ситуациях, например в перечисленных ниже, система может обнаружить вероятность лобового столкновения и сработать.
- При движении мимо обнаруживаемых объектов и т.п.
- При смене полосы движения во время обгона обнаруживаемого объекта и т. п.
- При приближении обнаруживаемого объекта в соседней полосе или на обочине, например при изменении направления движения или движении по извилистой дороге

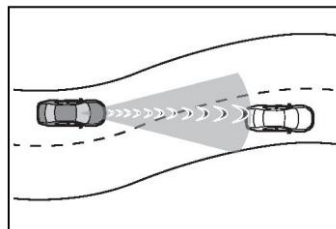

- При быстром приближении к обнаруживаемому объекту и т.п.
- При приближении к объектам на обочине дороги, таким как обнаруживаемые объекты, ограждения, столбы, деревья или стены
- При наличии обнаруживаемого объекта или другого объекта на обочине на входе в поворот

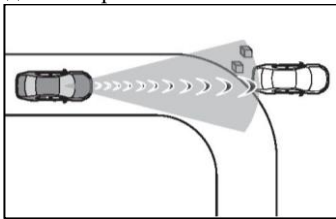

- При наличии узоров или краски перед автомобилем, которые могут быть ошибочно распознаны как обнаруживаемый объект
- Когда на переднюю часть автомобиля попадают вода, снег, пыль и т.п.
- При обгоне обнаруживаемого объекта, который изменяет полосу движения или совершает левый либо правый поворот

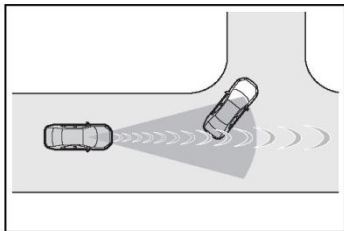

- При проезде обнаруживаемого объекта на встречной полосе, остановившегося для совершения правого/левого поворота

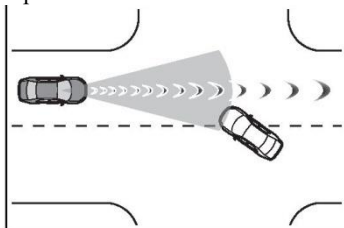

- Когда обнаруживаемый объект приближается очень близко и затем останавливается перед пересечением курса Вашего автомобиля
- Когда передняя часть автомобиля поднята или опущена, например на неровной или волнистой поверхности дороги
- При движении по дороге, окруженной строительными конструкциями, например по туннелю или металлическому мосту

При нахождении перед автомобилем металлического объекта (крышки люка, стальной пластины и т.п.), ступенек или выступа

При проезде под объектами (дорожными знаками, рекламными щитами и т.п.)

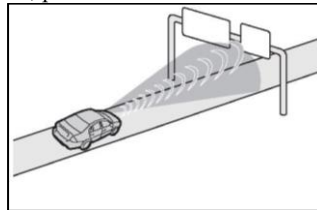

- При приближении к электрическим шлагбаумам пункта сбора оплаты, парковочной зоны или другим шлагбаумам, которые открываются и закрываются
- При мойке автомобиля в автоматической мойке
- При прохождении через объекты или под объектами, которые могут коснуться автомобиля, такими как густая трава, ветки деревьев или рекламные баннеры

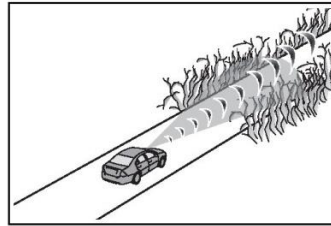

- При движении через плотный туман или дым
- При приближении к объектам, отражающим радиоволны, таким как большие грузовики или дорожные ограждения
- При движении рядом с телевышками, радиостанциями, электростанциями или в других местах, где возможен сильный уровень радиоволн или электромагнитного шума

**Ситуации, в которых система может работать неправильно**

- В перечисленных ниже ситуациях объект может быть не обнаружен радарным датчиком и передней камерой, не позволяя системе работать правильно:
  - Если обнаруживаемый объект приближается к автомобилю
  - Если автомобиль или обнаруживаемый объект раскачивается
  - Если обнаруживаемый объект совершает неожиданный маневр (неожиданный поворот ускорение или замедление)
  - Если автомобиль быстро приближается к обнаруживаемому объекту

- Если обнаруживаемый объект не находится прямо перед автомобилем

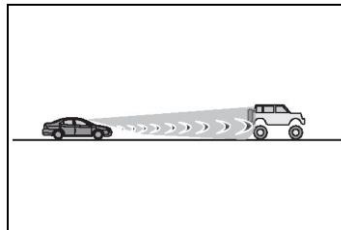
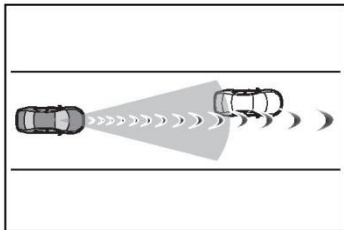

- Если обнаруживаемый объект находится рядом со стеной, оградой, ограждением, крышкой люка, автомобилем, стальной пластиной на дороге и т.п.
- Если обнаруживаемый объект находится под строительной конструкцией
- Если часть обнаруживаемого объекта скрыта за другими объектами, такими как крупногабаритный багаж, зонты или ограждения
- Если несколько обнаруживаемых объектов расположены рядом друг с другом
- Если солнце или другой источник света светит прямо на обнаруживаемый объект
- Если обнаруживаемый объект имеет белый оттенок и выглядит очень ярким
- Если обнаруживаемый объект близок по цвету или яркости к окружающей его среде
- Если обнаруживаемый объект подрезает или внезапно появляется перед Вашим автомобилем
- Когда на переднюю часть автомобиля попадают вода, снег, пыль и т.п.
- Когда очень яркий свет впереди, например солнечный свет или свет фар встречных транспортных средств, светит прямо в переднюю камеру
- При подъезде к боковой или передней части находящегося впереди автомобиля
- Если впереди движется мотоцикл
- Если впереди движется узкое транспортное средство, такое как персональное транспортное средство
- Если движущийся впереди автомобиль имеет небольшую заднюю часть, например незагруженный грузовик
- Если движущийся впереди автомобиль имеет низкую заднюю часть, например трейлер с низкорасположенным кузовом

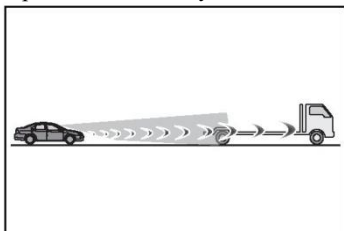

- Если движущийся впереди автомобиль имеет очень большой дорожный просвет

- Если движущийся впереди автомобиль везет груз, выходящий за пределы заднего бампера
- Если движущийся впереди автомобиль имеет нестандартную форму, например трактор или мотоцикл с прицепом
- Если впереди находится детский велосипед, велосипед с крупным грузом, велосипед с несколькими седоками или велосипед необычной формы (велосипед с детским сиденьем, tandemный велосипед и т.п.)
- Если рост пешехода или высота велосипеда перед автомобилем меньше 1 м или больше 2 м
- Если пешеход или велосипедист одет в одежду слишком большого размера (плащ от дождя, длинная юбка и т.п.), которая делает силуэт нечетким
- Если пешеход наклонился вперед или сидит на корточках или если велосипедист наклонился вперед
- Если пешеход или велосипедист быстро движется
- Если пешеход толкает перед собой коляску, инвалидное кресло, велосипед или другое транспортное средство
- В сложных погодных условиях, например при сильном дожде, тумане, снежной или песчаной буре
- При движении через плотный туман или дым
- Если окружающее пространство темное, например на рассвете или на закате, ночью или в туннеле, когда цвет обнаруживаемого объекта почти не отличается от цвета окружающей обстановки
- При движении в местности с быстрой сменой уровня освещенности, например на входе в туннель и выходе из него
- После запуска двигателя автомобиль не двигался в течение некоторого времени
- Во время совершения левого/правого поворота и в течение нескольких секунд после совершения левого/правого поворота
- При движении по кривой или в течение нескольких секунд после движения по кривой





## 200 4-5. Использование систем помощи водителю

- Если автомобиль находится в заносе
- Когда передняя часть автомобиля поднята или опущена

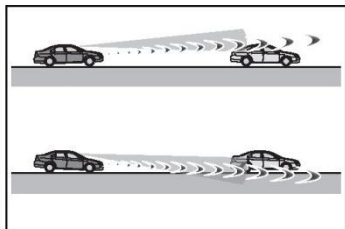

- Если колеса не выровнены
- Если щетка стеклоочистителя блокирует переднюю камеру
- Автомобиль движется с очень большой скоростью
- При движении вверх по склону
- Когда радарный датчик или передняя камера не выровнены
- В некоторых ситуациях, перечисленных ниже, может быть не достигнуто требуемое тормозное усилие, что препятствует правильной работе системы:
- Если функции торможения не могут работать в полную силу, например когда детали тормозной системы очень холодные, очень горячие или мокрые
- Если автомобиль не обслуживался должным образом (чрезмерный износ тормозов или шин, неправильное давление в шинах и т.п.)
- Когда автомобиль движется по гравийной дороге или другим скользким поверхностям
- **Если система VSC отключена**
- Если система VSC отключена (Стр. 217), система помощи при экстренном торможении перед столкновением и функция предаварийного торможения также отключены.
- Загорается контрольная лампа PCS, на многофункциональном дисплее отображается сообщение «Система VSC выключена, система предаварийного торможения недоступна».

### LTA (система отслеживания полосы движения) \*

\*: При наличии

#### Описание функций

При движении по дороге с четкими белыми (желтыми) линиями разделения полос система LTA предупреждает водителя в случае съезда с полосы или отклонения от курса\* и может немного повернуть рулевое колесо, чтобы избежать этого\*. Кроме того, когда активирован динамический радарный круиз-контроль в полном диапазоне скоростей, система будет управлять рулевым колесом, чтобы удерживать автомобиль в полосе.

Система LTA распознает белые (желтые) линии разметки полос или курс\* с помощью передней камеры.

\* Более того, система обнаруживает следующие впереди автомобили с помощью передней камеры и радарного датчика.

\*: Граница между асфальтом и обочиной, например, трава, почва или бордюрный камень

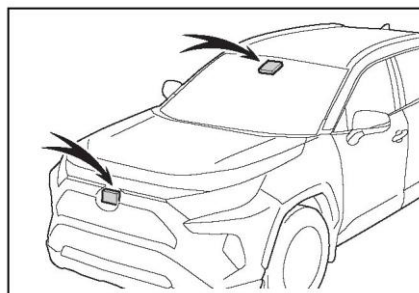

**⚠ Предупреждение**

**■ Перед использованием системы LTA**

- Не следует полностью полагаться на систему LTA. Система LTA не управляет автомобилем автоматически, ее использование не означает, что водитель не должен внимательно следить за обстановкой перед автомобилем. Вся ответственность за правильное восприятие окружающей обстановки, управление рулевым колесом для коррекции траектории движения и безопасность движения всегда полностью лежит на водителе. Если движение осуществляется в течение продолжительного времени, следует делать периодические остановки для отдыха.
- Неправильное или невнимательное управление может привести к аварии с серьезными травмами вплоть до летального исхода.
- Если система LTA не используется, выключите ее с помощью переключателя LTA.

**• Ситуации, неподходящие для использования системы LTA**

В следующих ситуациях выключите систему LTA с помощью переключателя. Несоблюдение этой рекомендации может привести к аварии и, в результате к серьезным травмам или летальному исходу.

- При движении по дорожному покрытию, скользкому из-за дождя, выпавшего снега, заморозков и т.п.
- При движении по занесенной снегом дороге.
- Белые (желтые) линии плохо видны вследствие дождя, снега, тумана, песчаной пыли и т.п.
- При движении по временной полосе вследствие проведения ремонтных работ.
- При движении в области проведения строительных работ.
- Установлены запасное колесо, цепи противоскольжения и т.п.
- При слишком высоком износе шин или при низком давлении в шинах.
- При аварийной буксировке

**• Предотвращение неисправности системы LTA и ошибочной работы системы**

- Не модифицируйте фары и не закрепляйте наклейки на поверхности

- Не модифицируйте подвеску и т.п. Если подвеску и т.п. нужно заменить, обратитесь к авторизованному ритейлеру Toyota.
- Не устанавливайте и не размещайте на капоте или решетке никаких предметов или аксессуаров. Также не устанавливайте защиту решетки (защитные столбы, кенгурятники и т. п.).
- Если требуется ремонт лобового стекла, обратитесь к авторизованному ритейлеру Toyota.

**• Ситуации, в которых система может работать неправильно**

В следующих ситуациях функции могут работать неправильно, и автомобиль может выйти из полосы движения. Для безопасности при движении всегда следите за окружающей обстановкой и корректируйте направление движения автомобиля рулевым колесом, не полагаясь исключительно на систему.

- Когда отображается экран движения за следующим впереди автомобилем (Стр. 183) и этот автомобиль перестраивается в другую полосу. (Ваш автомобиль может последовать за следующим впереди автомобилем и тоже перестроиться в другую полосу.)

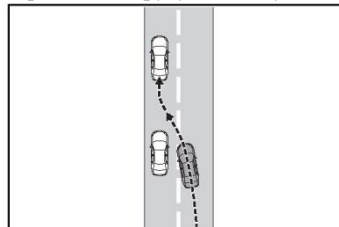

- Когда отображается экран движения за следующим впереди автомобилем (Стр. 183) и этот автомобиль движется с колебаниями курса. (Ваш автомобиль может начать колебаться аналогичным образом и выйти за пределы полосы движения.)
- Когда отображается экран движения за следующим впереди автомобилем (Стр. 183), и этот автомобиль выезжает за пределы полосы. (Ваш автомобиль может последовать за следующим впереди автомобилем и выехать за пределы полосы.)

**202 4-5. Использование систем помощи водителю**

---

|фар. \_\_\_\_\_| \_\_\_\_\_

**Предупреждение**

- Когда отображается экран движения за следующим впереди автомобилем (Стр. 183), и этот автомобиль движется очень близко к левой или правой линии полосы. (Ваш автомобиль может последовать за следующим впереди автомобилем и выехать за пределы полосы.)
- Автомобиль движется по крутому повороту.
- На обочине дороги присутствуют объекты или узоры (ограждения, светоотражающие столбы и т. д.), которые могут быть ошибочно приняты системой за белые (желтые) линии разметки.

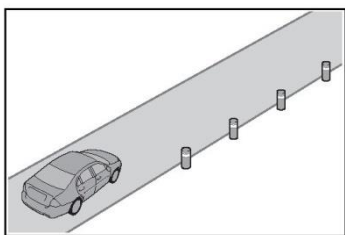

- При движении по дороге с ответвлениями, примыканиями и т.п.

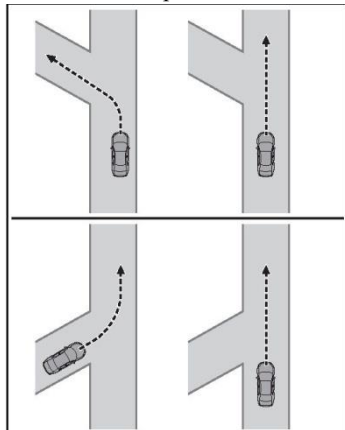

- На дороге имеются метки от ремонта асфальтового покрытия, белые (желтые) линии и т.п. вследствие проведения ремонтных работ.

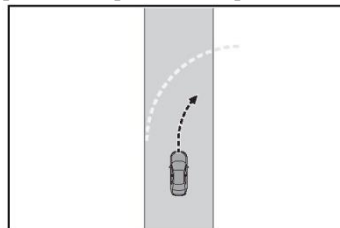

- На дороге присутствуют тени, которые идут параллельно белым (желтым) линиям или закрывают их.
- Автомобиль движется в области без белых (желтых) линий разметки, например перед постом контроля оплаты, постом дорожно-транспортной службы или на перекрестке и т.п.
- Белые (желтые) линии потрескались, присутствуют «маркеры приподнятого тротуара» или камни.
- Белые (желтые) линии не видны или плохо различимы из-за песка и т. д.
- При движении по дорожному покрытию, влажному из-за дождя, луж и т.п.
- Линии разметки желтые (их сложнее различать, чем белые линии).
- Белые (желтые) линии пересекают бордюр и т.п.
- При движении по особенно яркому дорожному покрытию, например по бетону.
- Если край дороги нечеткий или не прямой.
- Движение по дорожному покрытию, яркому из-за отраженного света и т.п.
- При движении в местности с быстрой сменой уровня освещенности, например на входе в туннель и выходе из него.
- В камеру попадает свет от фар встречных автомобилей, солнца и т.п.
- При движении по склону.



### Предупреждение

- При движении по дороге, наклоненной вправо или влево, либо по извилистой дороге.
- При движении по ухабистым и неровным дорогам.
- Если полоса очень узкая или очень широкая.
- Автомобиль сильно наклонен из-за тяжелого багажа или неправильного давления в шинах.
- Если расстояние до впереди идущего автомобиля очень мало.
- Автомобиль сильно качает вверх-вниз при движении по плохой дороге (плохое дорожное покрытие или швы дорожного покрытия).
- При движении в туннеле или ночью с выключенными фарами или когда фары тусклые из-за грязи или неправильной регулировки.
- Автомобиль подвергается воздействию бокового ветра.
- На автомобиль воздействуют порывы ветра от автомобилей в соседней полосе.
- Автомобиль только что сменил полосу движения или проехал перекресток.
- Используются шины различной структуры, производителей, марок или рисунком протектора.
- Установлены шины иного размера, чем указано в спецификации.
- Установлены зимние шины и т.п.
- Автомобиль движется с очень большой скоростью.

### Функции системы LTA

#### ■ Функция предупреждения о выходе за пределы полосы

Если система обнаруживает, что автомобиль может выйти за пределы полосы или отклониться от курса\*, она предупреждает водителя с помощью вывода предупреждающего сообщения на многофункциональном дисплее и частыми звуковыми сигналами.

Когда звучит предупреждающий звуковой сигнал, проверьте обстановку вокруг автомобиля и, осторожно поворачивая рулевое колесо, верните автомобиль ближе к центру полосы.

\*: Граница между асфальтом и обочиной, например, трава, почва или бордюрный камень

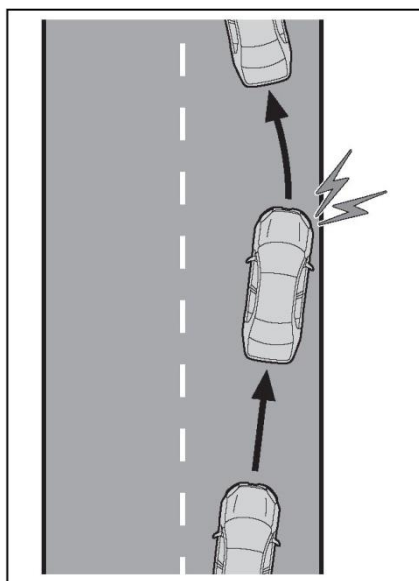

#### ■ Функция помощи в рулевом управлении

Если система обнаруживает, что автомобиль может выйти за пределы полосы или отклониться от курса\*, она по необходимости помогает водителю, перемещая рулевое колесо на небольшой угол в течение коротких промежутков времени, чтобы удерживать автомобиль в пределах полосы.

Если система обнаруживает, что рулевое управление не использовалось в течение определенного промежутка времени или рулевое колесо не удерживается достаточно крепко в руках водителя, на многофункциональном дисплее отображается предупреждение, и функция временно отключается.

\*: Граница между асфальтом и обочиной, например, трава, почва или бордюрный камень

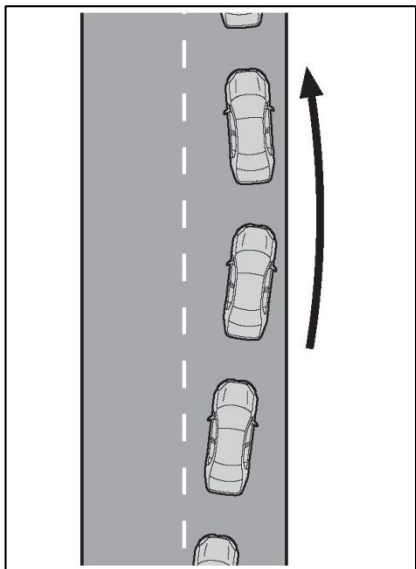

#### ■ Функция предупреждения о рыскании автомобиля

Когда автомобиль рыскает в пределах полосы, система предупреждает водителя звуковым сигналом и сообщением на многофункциональном дисплее.

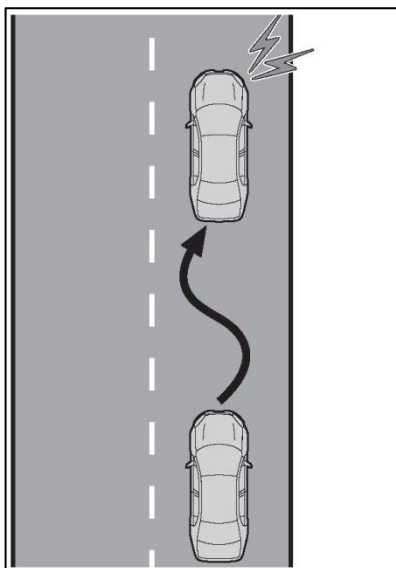

#### ■ Функция помощи следования по центру полосы

Эта функция связана с динамическим радарным круиз-контролем в полном диапазоне скоростей и обеспечивает требуемую помощь путем управления рулевым колесом для удержания автомобиля в текущей полосе.

Когда динамический радарный круиз-контроль в полном диапазоне скоростей не работает, функция помощи следованию по центру полосы не работает.

В ситуациях, когда белые (желтые) линии разметки полос плохо различимы или не видны, например в пробке, эта функция помогает следовать за находящимся впереди автомобилем, отслеживая его положение.

Если система обнаруживает, что рулевое управление не использовалось в течение определенного промежутка времени или рулевое колесо не удерживается достаточно крепко в руках водителя, на многофункциональном дисплее отображается предупреждение, и функция временно отключается.

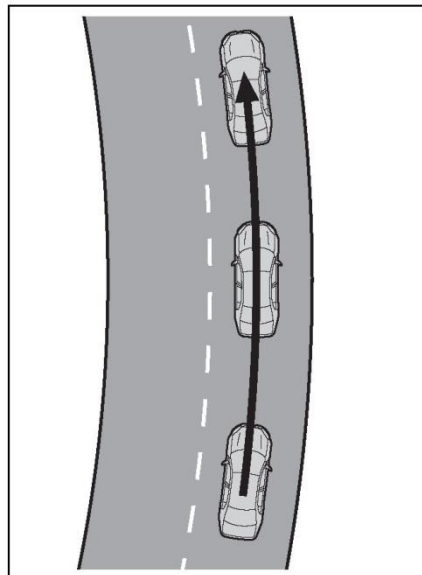

#### Включение системы LTA

Для включения системы LTA нажмите переключатель LTA.

Загорится индикатор LTA и на многофункциональном дисплее отображается сообщение.



Чтобы выключить систему LTA нажмите переключатель LTA еще раз.

Состояние системы LTA (включена или выключена) после запуска двигателя остается таким же, каким оно было при последнем выключении двигателя.

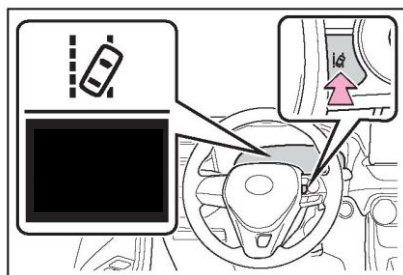

**Индикация на многофункциональном дисплее**

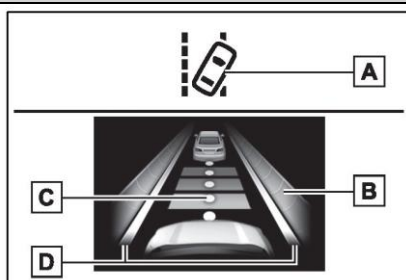

**A Индикатор LTA**

Индикатор загорается, чтобы информировать водителя о работе системы. Подсвечивается белым: система LTA работает. Подсвечивается зеленым: включена помощь в управлении рулевым колесом со стороны функции помощи в рулевом управлении или функции помощи следованию по центру полосы. Мигает оранжевым: включена функция предупреждения о выходе за пределы полосы.

**B Отображение работы функции помощи в рулевом управлении**

Отображается, когда многофункциональный дисплей переключается на информационный экран систем помощи водителю.

Указывает на то, что включена помощь в управлении рулевым колесом со стороны функции помощи в рулевом управлении или функции помощи следованию по центру полосы.

Отображаются обе стороны полосы: указывает на то, что включена помощь в

управлении рулевым колесом для функции помощи следования по центру полосы.

Отображается одна стороны полосы: указывает на то, что включена помощь в управлении рулевым колесом функции помощи в рулевом управлении.

Мигают обе полосы: предупреждает водителя о том, что требуется его вмешательство для удержания в центре полосы (функция помощи следования по центру полосы).

**C Индикация следования за находящимся впереди автомобилем**

Отображается, когда многофункциональный дисплей переключается на информационный экран систем помощи водителю.

Указывает на то, что помощь в управлении рулевым колесом функции помощи следования по центру полосы работает в режиме отслеживания положения находящегося впереди автомобиля. Если отображается индикация следования за находящимся впереди автомобилем, и этот автомобиль движется, Ваш автомобиль может двигаться аналогичным образом. Всегда внимательно следите за окружающей обстановкой и управляйте рулевым колесом для коррекции траектории движения автомобиля и обеспечения безопасности.

**D Отображение работы функции предупреждения о выходе за пределы полосы** Отображается, когда многофункциональный дисплей переключается на информационный экран систем помощи водителю.

► Внутренняя область отображаемых линий белая



Указывает на то, что система распознает белые (желтые) линии или курс\*. При выходе автомобиля за пределы полосы линия полосы на экране с той стороны, в которую отклонился автомобиль, будет мигать оранжевым.





► Внутренняя область отображаемых линий черная

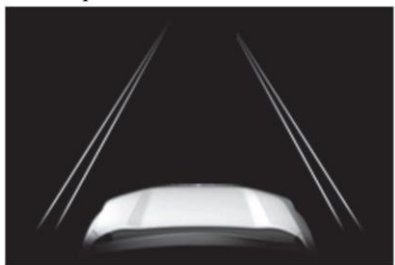

Указывает на то, что система не распознает белые (желтые) линии или курс\*, либо временно отключена.

\*: Граница между асфальтом и обочиной, например, трава, почва или бордюрный камень

• **Условия работы каждой из функций**  
• Функция предупреждения о выходе за пределы полосы

Функция будет работать только при соблюдении всех перечисленных ниже условий.

• Система LTA включена.  
• Автомобиль движется со скоростью 50 км/ч или более.\*<sup>1</sup>

• Система распознает белые (желтые) линии разметки или курс\*. (Когда белая [желтая] линии разметки или курс\*<sup>2</sup> распознаны только с одной стороны, система работает только для распознанной стороны.)

• Ширина полосы составляет 3 м или более.

• Рычаг указателей поворота не нажат.

• Автомобиль не движется по крутому повороту.

• Не обнаружены неисправности системы. (Стр. 186)

• <sup>1</sup>: Функция работает, даже если скорость автомобиля меньше 50 км/ч, когда работает функция помощи следованию по центру полосы.

• \*: Граница между асфальтом и обочиной, например, трава, почва или бордюрный камень

• Функция помощи в рулевом управлении Эта функция работает при выполнении всех следующих условий в дополнение к условиям работы для функции предупреждения о выходе за пределы полосы.

• Установите «Помощь в рулевом управлении»  на многофункциональном дисплее в положение «Вкл.». (Стр. 85)

• Ускорение или замедление автомобиля не достигает или превышает определенную величину.

• Рулевое колесо не перемещается с уровнем силы, подходящим для смены полосы движения.

• Системы ABS, VSC, TRC и PCS не работают.

• Функции TRC или VSC не выключены.

• Предупреждение о том, что руки убраны с рулевого колеса, не отображается. (Стр. 185)

• Функция предупреждения о рыскании автомобиля

Функция будет работать только при соблюдении всех перечисленных ниже условий.

• Установите «Предупреждение о рыскании»  на экране многофункционального дисплея в положение «Вкл.». (Стр. 85)

• Автомобиль движется со скоростью 50 км/ч или более.

• Ширина полосы составляет 3 м или более.

• Не обнаружены неисправности системы. (Стр. 186)

• Функция помощи следования по центру полосы

Функция будет работать только при соблюдении всех перечисленных ниже условий.

• Система LTA включена.

Установите «Помощь в рулевом управлении»  на экране многофункционального дисплея в положение «Вкл.». (Стр. 85)

• Эта функция распознает белые (желтые) линии разметки полос или положение впереди идущего автомобиля (кроме случая, когда впереди следует небольшое транспортное средство, например мотоцикл).

• Система динамического радарного круиз-контроля в полном диапазоне скоростей работает в режиме контроля расстояния между автомобилями.

• Ширина полосы составляет приблизительно от 3 до 4 м.

• Рычаг указателей поворота не нажат.

• Автомобиль не движется по крутому

## 210 4-5. Использование систем помощи водителю

---

повороту.  
Не обнаружены неисправности системы.  
(Стр. 186)

- Ускорение или замедление автомобиля не достигает или превышает определенную величину.
- Рулевое колесо не перемещается с уровнем силы, подходящим для смены полосы движения. рулевое колесо.
- Системы ABS, VSC, TRC и PCS не работают.
- Функция TRC или VSC не выключена.
- Предупреждение о том, что руки убраны с рулевого колеса, не отображается. (Стр. 185)
- Автомобиль движется по центру полосы.
- Функция помощи в рулевом управлении не работает.

#### ■ Временное отключение функций

- Если условия работы функции перестают выполняться, функция может быть временно отключена. Однако когда все условия работы функции выполняются вновь, работа функции автоматически возобновляется. (Стр. 184)
- Если во время работы функции помощи следованию по центру полосы перестают выполняться условия ее работы (Стр. 184), рулевое колесо будет вибрировать, и может подаваться звуковой сигнал, указывая на то, что функция временно отключена.

#### ■ Функция помощи в рулевом управлении/функция помощи следованию по центру полосы

- В зависимости от скорости автомобиля, ситуации с выходом за пределы полосы, состояния дорожного покрытия и т. п. водитель может не чувствовать работу функции, либо функция может не работать.
- Воздействие на рулевое колесо водителя имеет приоритет над рулевым управлением этой функцией.
- Не пытайтесь проверять работу функции помощи в рулевом управлении.

#### ■ Функция предупреждения о выходе за пределы полосы

- Предупреждающий звуковой сигнал может быть плохо слышен из-за внешних шумов, воспроизведения аудио и т. п.
- Если край курса\* является нечетким или непрямым, функция предупреждения о выходе за пределы полосы может не работать.
- Не пытайтесь проверять работу функции предупреждения о выходе за пределы полосы.

\*: Граница между асфальтом и обочиной, например, трава, почва или бордюрный камень

#### ■ Предупреждение о том, что руки убраны с рулевого колеса

В следующих ситуациях на многофункциональном дисплее отображается предупреждение водителю о необходимости держать рулевое колесо и показанный на рисунке символ. Подача предупреждения прекращается, когда система определяет, что водитель держит рулевое колесо. При использовании этой системы всегда держите руки на рулевом колесе, независимо от предупреждений.

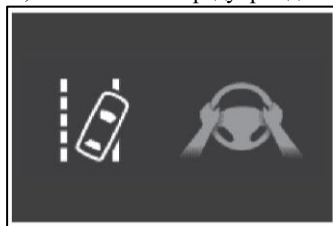

- Во время работы система определяет, что водитель не держит руки на рулевом колесе во время движения

Если водитель по-прежнему не держит руки на рулевом колесе, подается звуковой сигнал, водитель получает предупреждение, и функция временно отключается. Такое же предупреждение подается, если водитель постоянно оказывает только небольшое воздействие на рулевое колесо.

- Когда система решает, что автомобиль может съехать с полосы при входе в поворот, в то время как работает функция удержания в центре полосы.

В зависимости от состояния автомобиля и дорожных условий предупреждение может не сработать. Если система определит, что автомобиль движется по кривой, предупреждение появится раньше, чем при движении по прямой полосе.

- Когда система обнаруживает, что водитель при движении не держит руки на рулевом колесе во время работы функции помощи в рулевом управлении.

Если водитель не возьмет в руки рулевое колесо во время работы функции помощи в рулевом управлении, подается звуковой сигнал для предупреждения водителя. Длительность каждого следующего звукового сигнала увеличивается.

#### ■ Функция предупреждения о рыскании автомобиля

Если при работе функции предупреждения о рыскании автомобиля система обнаружила рыскание автомобиля, подается звуковой сигнал и на многофункциональный дисплей одновременно выводятся предупреждение, предлагающее водителю отдохнуть, и показанный на

**212 4-5. Использование систем помощи водителю**

---

рисунке символ.



В зависимости от состояния автомобиля и дорожных условий предупреждение может не сработать.

- **Предупреждающее сообщение**

Если на многофункциональном дисплее отображается следующее предупреждающее сообщение, и индикатор LTA горит оранжевым, выполните соответствующие процедуры устранения неисправностей. Если отображается другое предупреждающее сообщение, следуйте инструкциям на экране.

- «Неисправность системы LTA.

Обратитесь к авторизованному ритейлеру» Система может работать неправильно. Обратитесь к авторизованному ритейлеру Toyota для осмотра автомобиля.

- «Система LTA недоступна»

Система временно отключена из-за неисправности датчика, отличного от передней камеры. Отключите систему LTA, подождите немного, затем вновь включите систему LTA.

- «Система LTA недоступна при текущем значении скорости»

Функция не может использоваться, поскольку скорость автомобиля не находится в диапазоне работы системы LTA. Снизьте скорость.

- **Персональная настройка**

Параметры функции можно изменить. (Стр. 90)

### Динамический радарный круиз-контроль в полном диапазоне скоростей\*

\*: При наличии

#### Описание функций

В режиме контроля расстояния между автомобилями автомобиль автоматически ускоряется, замедляется и останавливается для соответствия изменениям скорости впереди идущего автомобиля, даже если педаль акселератора не нажимается. В режиме поддержания постоянной скорости автомобиль движется с фиксированной скоростью.

Используйте динамический радарный круиз-контроль в полном диапазоне скоростей на автомагистралях.

- Режим контроля расстояния между автомобилями (Стр. 188)
- Режим поддержания постоянной скорости (Стр. 192)

#### Компоненты системы

##### ■ Индикация приборов

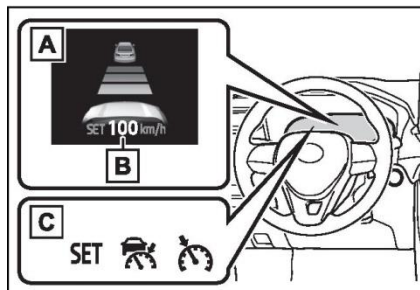

A Многофункциональный дисплей

B Заданная скорость

C Индикаторы

## ■ Переключатели управления

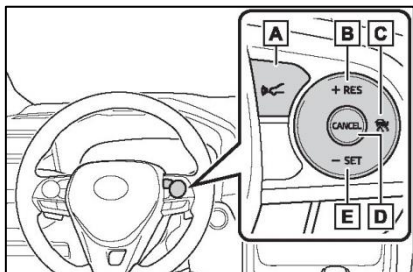

A Переключатель установки расстояния между автомобилями

B Переключатель «+RES»

C Главный переключатель круиз-контроля

D Переключатель отмены

E Переключатель «-SET»

**Предупреждение**

• **Перед использованием динамического радарного круиз-контроля в полном диапазоне скоростей**

• Ответственность за безопасность движения лежит исключительно на водителе. Не полагайтесь исключительно на систему, всегда внимательно следите за окружающей обстановкой и соблюдайте меры предосторожности во время вождения.

• Динамический радарный круиз-контроль в полном диапазоне скоростей обеспечивает помощь водителю с целью снижения нагрузки на него. Однако у системы есть ограничения.

Внимательно ознакомьтесь со следующими условиями. Не следует полностью полагаться на систему, всегда соблюдайте меры предосторожности.

• Ситуации, в которых датчик может неправильно обнаруживать находящийся впереди автомобиль: Стр. 193

• Условия, в которых режим контроля расстояния между автомобилями может работать неправильно: -Стр. 194

• Задавайте скорость в соответствии с ограничением скорости, плотностью трафика, состоянием дорожного покрытия, погодным условиям и т.д. За задание скорости движения отвечает водитель.

• Даже при нормальном функционировании системы параметры впереди идущего автомобиля, обнаруженного системой, могут отличаться от того, что видит водитель. Поэтому водитель всегда должен сохранять бдительность, оценивать

опасность каждой ситуации и соблюдать меры предосторожности при вождении. Если полагаться исключительно на эту систему или считать, что система полностью обеспечивает безопасность во время движения автомобиля, может произойти авария с серьезными травмами или летальным исходом.

• Выключите динамический радарный круиз-контроль в полном диапазоне скоростей при помощи главного переключателя круиз-контроля, когда он не используется.

• **Меры предосторожности в отношении систем помощи водителю**

Соблюдайте перечисленные ниже меры предосторожности, поскольку у системы существуют ограничения. Несоблюдение этих рекомендаций может привести к аварии и, в результате к серьезным травмам или летальному исходу.

• Помощь водителю при измерении расстояния

Динамический радарный круиз-контроль в полном диапазоне скоростей предназначен только для помощи водителю в определении расстояния между его автомобилем и определенным автомобилем, движущимся впереди. Он не является средством, позволяющим водить автомобиль безопасно и невнимательно, и не может помочь водителю в условиях плохой видимости.

Водителю все равно необходимо внимательно следить за обстановкой вокруг автомобиля.

• Помощь водителю при оценке правильного расстояния

Динамический радарный круиз-контроль в полном диапазоне скоростей определяет, находится ли расстояние между данным автомобилем и идущем впереди автомобилем в заданном диапазоне. Он не способен оценивать другие факторы. Поэтому водителю необходимо сохранять бдительность и определять, существует ли вероятность возникновения опасности в каждой конкретной ситуации.

• Помощь водителю в управлении автомобилем

Динамический радарный круиз-контроль в полном диапазоне скоростей не включает в себя функции, которые позволяют предотвратить или избежать столкновения с движущимися впереди автомобилями. Поэтому при возникновении какой-либо опасности водитель должен предпринять непосредственные и безотлагательные действия, чтобы обеспечить безопасность всех вовлеченных лиц.





 Предупреждение
<p><b>• Ситуации, не подходящие для использования динамического радарного круиз-контроля в полном диапазоне скоростей</b></p> <p>Не пользуйтесь динамическим радарным круиз-контролем в полном диапазоне скоростей в любой из перечисленных ниже ситуаций. Невыполнение этого требования может привести к потере управления автомобилем и аварии, которая может повлечь за собой серьезные травмы или летальный исход.</p> <ul style="list-style-type: none"> <li>• Дороги, на которых присутствуют пешеходы, мотоциклы, велосипеды и т.п.</li> <li>• В условиях интенсивного движения</li> <li>• На дорогах с крутыми поворотами</li> <li>• На извилистых дорогах</li> <li>• На дорогах со скользким покрытием, например мокрых, обледенелых или покрытых снегом</li> <li>• При спуске с крутого склона или на дороге с крутыми подъемами и спусками Скорость автомобиля может превышать установленную скорость при спуске с крутого склона.</li> <li>• При въезде на автомагистраль</li> <li>• При плохих погодных условиях, которые могут повлиять на правильность работы датчиков (туман, снег, метель и т.д.)</li> <li>• Грязь, дождевые капли, лед, снег и т.п. на передней поверхности радара или передней камеры</li> <li>• В условиях, которые требуют частого повторного ускорения или снижения скорости</li> <li>• При аварийной буксировке</li> <li>• Если часто звучит звуковой сигнал сближения</li> </ul>

#### **Движение в режиме контроля расстояния между автомобилями**

В этом режиме для обнаружения автомобилей, следующих впереди на расстоянии до 100 м, для определения расстояния между Вашим автомобилем и впереди идущим автомобилем, а также для обеспечения надлежащего расстояния до впереди идущего автомобиля используется радар. Можно также задать расстояние между автомобилями с помощью соответствующего переключателя.

При спуске со склона расстояние между автомобилями может уменьшаться.

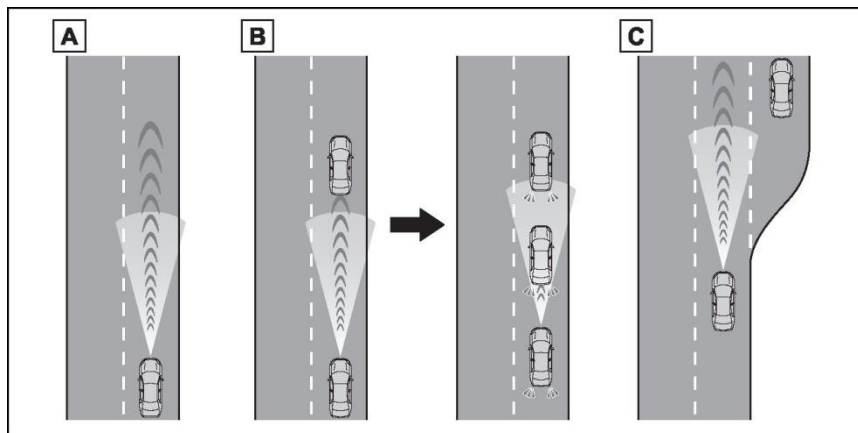

**A** Пример движения с постоянной скоростью

Когда впереди нет автомобилей

Автомобиль движется со скоростью, заданной водителем.

**B** Пример движения с замедлением и следования за другим автомобилем

Если находящийся впереди автомобиль движется со скоростью, которая ниже заданной

Если впереди обнаружен автомобиль, система автоматически снизит скорость. Если требуется более быстрое снижение скорости, система использует тормозную систему (в это время загораются стоп-сигналы). Система подстраивается под изменение скорости впереди идущего автомобиля для поддержания заданного водителем расстояния между автомобилями. Если система не может обеспечить достаточное замедление для предотвращения сближения с находящимся впереди автомобилем, подается предупреждение о сближении.

Если движущийся впереди автомобиль останавливается, Ваш автомобиль тоже остановится (автомобиль останавливается системой). После того как находящийся впереди автомобиль начнет движение, возобновить следование за ним можно нажатием переключателя «+RES» или нажатием педали акселератора (операции начала движения). Если не выполнить операцию начала движения, система продолжит удерживать автомобиль на месте.

Если включен рычаг указателей поворота и автомобиль перемещается в полосу обгона при движении со скоростью 80 км/ч и более, автомобиль ускорится, чтобы увереннее обогнать другой автомобиль.

Система может определить, какая полоса является полосой обгона, по одному лишь размещению рулевого колеса в автомобиле (по положению водителя с левой или с правой стороны). Если автомобиль въезжает в регион, в котором полоса обгона находится на противоположной стороне по сравнению с ее положением в регионе обычного вождения автомобиля, автомобиль может ускориться при перемещении рычага указателей поворота в направлении, противоположном полосе обгона (например, если водитель обычно управляет автомобилем в регионе, где полоса обгона находится слева, автомобиль может ускориться при включении указателя правого поворота).

**C** Пример ускорения

Если впереди нет больше автомобилей, движущихся со скоростью, которая ниже заданной скорости Вашего автомобиля

Система разгоняет автомобиль до достижения заданной скорости. Затем система переходит в режим поддержания скорости.

### Задание скорости автомобиля (режим контроля расстояния между автомобилями)

1 Для включения круиз-контроля нажмите главный переключатель круиз-контроля.

Загорится индикатор динамического радарного круиз-контроля, и на многофункциональном дисплее отобразится сообщение. Для выключения круиз-контроля нажмите переключатель еще раз.

Если главный переключатель круиз-контроля нажат и удерживается в течение 1,5 секунд и более, система включается в режиме поддержания постоянной скорости. (Стр. 192)

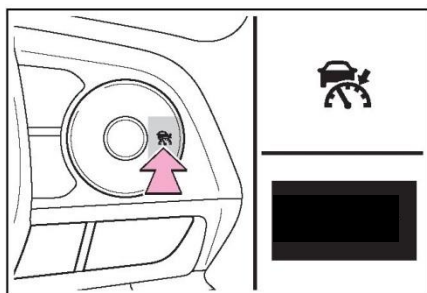

Чтобы задать скорость, разгоните или замедлите автомобиль до желаемой скорости (30 км/ч или выше) при помощи педали акселератора и нажмите переключатель «-SET».

Загорится индикатор «SET» системы круиз-контроля. Скорость автомобиля в момент отпускания переключателя становится заданной скоростью.

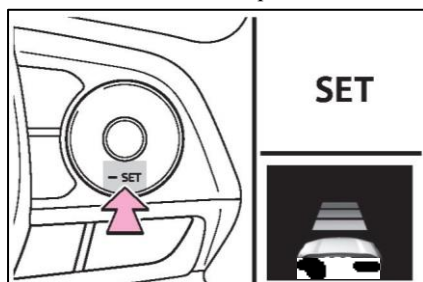

### Регулировка заданной скорости

Для изменения заданной скорости нажмите переключатель «+RES» или «-SET», пока не отобразится требуемая скорость.

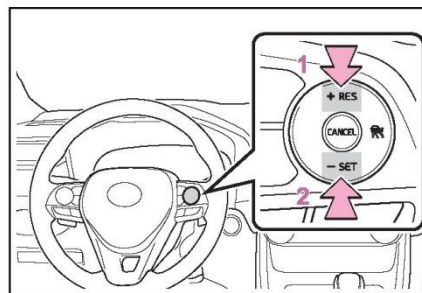

1 Повышение скорости (кроме ситуаций, когда автомобиль остановлен системой при активном режиме контроля расстояния между автомобилями)

2 Снижение скорости

Точная настройка: нажмите переключатель.

Регулировка на большое значение: нажмите и удерживайте переключатель для изменения скорости. Когда будет достигнута нужная скорость, отпустите переключатель.

В режиме контроля расстояния между автомобилями заданная скорость увеличивается или уменьшается следующим образом:

Точная настройка: на 1 км/ч или 1 м/ч при каждом нажатии переключателя.

Регулировка на большое значение: увеличение или уменьшение с шагом в 5 км/ч или 5 м/ч в течение периода, пока удерживается переключатель

В режиме поддержания постоянной скорости (Стр. 192) заданная скорость увеличивается или уменьшается следующим образом:

Точная настройка: на 1 км/ч или 1 м/ч при каждом нажатии переключателя.

Регулировка на большое значение: скорость изменяется, пока удерживается переключатель.

**Изменение расстояния между автомобилями (режим контроля расстояния между автомобилями)**

Нажмите переключатель, чтобы изменить расстояние между автомобилями:

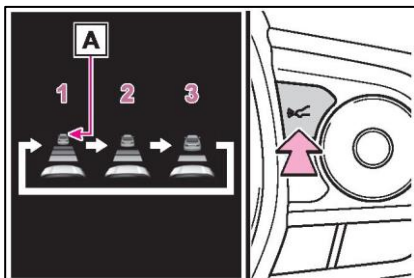

- 1 Большое
- 2 Среднее
- 3 Короткое

Если перед Вами движется другой автомобиль, то также будет отображаться символ движущегося впереди автомобиля.

**Настройка расстояния между автомобилями (режим контроля расстояния между автомобилями)**

Выберите расстояние из приведенной ниже таблицы. Обратите внимание, что указанные расстояния относятся к движению со скоростью 80 км/ч. Расстояние между автомобилями увеличивается/уменьшается в зависимости от скорости автомобиля. Когда автомобиль останавливается системой, он останавливается на определенном расстоянии до другого автомобиля, которое зависит от ситуации.

Настройка расстояния	Расстояние между автомобилями
Большое	Около 50 м
Среднее	Около 40 м
Короткое	Около 30 м

**Возобновление следования за другим автомобилем, когда Ваш автомобиль остановлен системой (режим контроля расстояния между автомобилями)**

После того, как впереди идущий автомобиль начнет движение, нажмите переключатель «+RES».

Ваш автомобиль возобновит следование за другим автомобилем, если педаль акселератора нажата после того, как находящийся впереди автомобиль возобновит движение.

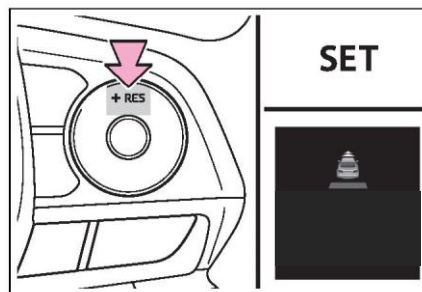

**Отмена и возобновление контроля скорости**

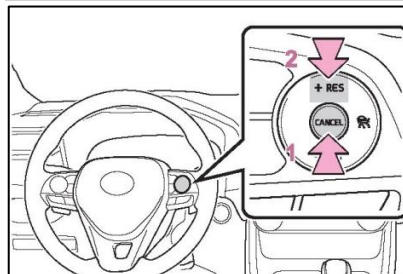

1 Нажатие переключателя отмены отключает режим контроля скорости.

Режим контроля скорости также отменяется при нажатии на педаль тормоза. (Если автомобиль был остановлен системой, нажатие педали тормоза не отменит настройку.)

2 Нажатие переключателя «+RES» приводит к возобновлению круиз-контроля и устанавливает заданное ранее значение скорости.

**Предупреждение о приближении (режим контроля расстояния между автомобилями)**

Если Ваш автомобиль слишком сблизился с движущимся впереди автомобилем, и система круиз-контроля не может обеспечить достаточное автоматическое замедление, для предупреждения водителя начинает мигать дисплей и подается звуковой сигнал. Например, такая ситуация может возникнуть, если кто-то встраивается между Вашим автомобилем и автомобилем, за которым Вы следуете. Нажмите педаль тормоза для сохранения безопасного расстояния между автомобилями.

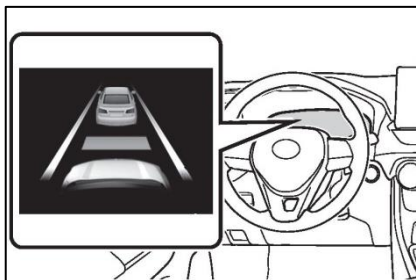

- **Предупреждения могут не подаваться в следующих ситуациях**

В приведенных ниже ситуациях предупреждение может не подаваться, даже если расстояние между автомобилями мало.

- Если скорость движущегося впереди автомобиля равна скорости Вашего автомобиля или превышает ее
- Если скорость движущегося впереди автомобиля очень низкая
- Сразу же после задания скорости в системе круиз-контроля
- При нажатии педали акселератора

**Выбор режима поддержания постоянной скорости**

При выборе режима поддержания постоянной скорости автомобиль поддерживает заданную скорость, не контролируя расстояние до других автомобилей. Выбирайте этот режим только в том случае, когда режим контроля расстояния между автомобилями работает неверно из-за загрязнения радара и т. п.

Когда круиз-контроль отключен, нажмите главный переключатель круиз-контроля и удерживайте его не менее 1,5 секунд.

Индикатор динамического радарного круиз-контроля загорается сразу после нажатия переключателя. Затем он переключится на индикатор круиз-контроля.

Переключение в режим поддержания постоянной скорости возможно только при использовании переключателя и отключенном круиз-контроле.

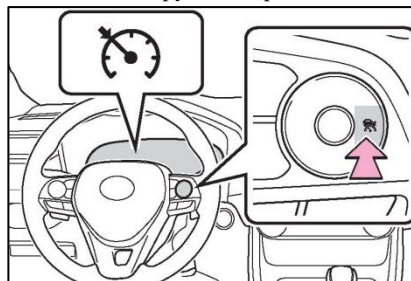

Чтобы задать скорость, разгоните или замедлите автомобиль до желаемой скорости (30 км/ч или выше) при помощи педали акселератора и нажмите переключатель «-SET».

Загорится индикатор «SET» системы круиз-контроля. Скорость автомобиля в момент отпускания переключателя становится заданной скоростью.

Регулировка заданной скорости: Стр. 190

Отмена и возобновление движения с заданной скоростью: Стр. 191

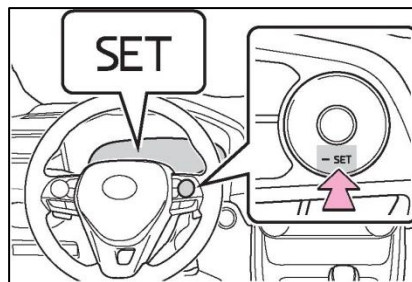

• **Условия настройки динамического радарного круиз-контроля в полном диапазоне скоростей**

• Рычаг управления трансмиссией находится в положении D.

• Когда скорость автомобиля составляет около 30 км/ч или выше, можно установить требуемую заданную скорость.

(Однако, если скорость автомобиля устанавливается во время движения со скоростью ниже 30 км/ч, будет установлена скорость около 30 км/ч.)

• **Разгон после установки заданной скорости движения**

Автомобиль можно разогнать при помощи педали акселератора. После ускорения автомобиль возобновляет движение с заданной скоростью. Однако в режиме контроля расстояния между автомобилями скорость автомобиля может уменьшиться до уровня ниже заданной для поддержания требуемого расстояния до движущегося впереди автомобиля.

• **Когда автомобиль останавливается в режиме следования за впереди идущим автомобилем**

• При нажатии переключателя «+RES», когда находящийся впереди автомобиль стоит, режим следования за ним возобновляется, если он начинает движение в течение 3 секунд после нажатия переключателя.

• Если находящийся впереди автомобиль снова начинает движение не позднее чем через 3 секунды после остановки Вашего автомобиля, следование за ним возобновляется.

• **Автоматическая отмена режима контроля расстояния между автомобилями**

Режим контроля расстояния между автомобилями автоматически отключается в указанных ниже ситуациях.

• Активирована система VSC.

• На некоторое время включилась система TRC.

• Когда система VSC или TRC выключена.

• Датчик не работает должным образом, так как он чем-то закрыт.

• Активирована функция управление тормозами или управление ограничением выходной мощности систем помощи водителю. (Например: система предаварийного торможения, вспомогательная система контроля при трогании с места)

• Включен стояночный тормоз.

• Автомобиль остановлен системой на крутом склоне.

• Когда автомобиль остановлен системой, и обнаруживается следующее:

• Ремень безопасности водителя не пристегнут.

• Дверь водителя открыта.

• Автомобиль стоит в течение 3 минут.

Если режим контроля расстояния между автомобилями автоматически отключается по любой другой причине, кроме указанных выше, возможно, система неисправна. Обратитесь к авторизованному ритейлеру Toyota.

• **Автоматическая отмена режима поддержания постоянной скорости**

Режим поддержания постоянной скорости автоматически отключается в указанных ниже ситуациях:

• Фактическая скорость автомобиля более чем на 16 км/ч ниже заданной скорости.

• Фактическая скорость автомобиля опускается ниже 30 км/ч.

• Активирована система VSC.

• На некоторое время включилась система TRC.

• Когда система VSC или TRC выключена.

• Активирована функция управление тормозами или управление ограничением выходной мощности систем помощи водителю. (Например: система предаварийного торможения, вспомогательная система контроля при трогании с места)

Если режим поддержания постоянной скорости автоматически отключается по любой другой причине, кроме указанных выше, возможно, система неисправна. Обратитесь к авторизованному ритейлеру Toyota.

• **Срабатывание тормозов**

Может быть слышен звук работы тормозов или может изменяться реакция педали тормоза, однако это не является признаком неисправности.

• **Предупреждения и звуковые сигналы для динамического радарного круиз-контроля в полном диапазоне скоростей**

Предупреждающие сообщения и звуковые сигналы используются для индикации неисправностей системы или предупреждения водителя о необходимости соблюдения осторожности при вождении. Если на многофункциональном дисплее отображается предупреждающее сообщение, прочтите его и следуйте приведенным в нем указаниям. (Стр. 170, 321)

• **Ситуации, в которых датчик может неправильно обнаруживать находящийся впереди автомобиль**



В следующих случаях, в зависимости от ситуации, нажмите педаль тормоза, если замедление скорости системой недостаточно, либо нажмите педаль акселератора, если требуется ускорение.

Поскольку датчики могут неправильно обнаруживать эти типы транспортных средств, предупреждение о сближении (Стр. 192) может не подаваться.

- Внезапно перестраивающиеся автомобили
- Автомобили, движущиеся с низкой скоростью
- Автомобили, следующие в другой полосе
- Транспортные средства с небольшой задней частью (прицепы без груза и т.п.)

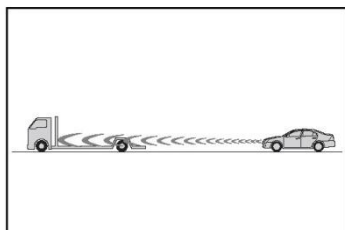

- Мотоциклы, движущиеся по той же полосе
- Если работе датчика препятствуют вода или снег, летящие из-под окружающих автомобилей
- Если передняя часть Вашего автомобиля приподнята вверх (из-за тяжелого груза в багажнике и т.п.)

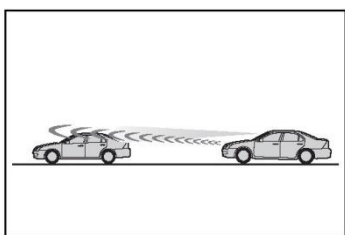

- Движущийся впереди автомобиль имеет очень большой дорожный просвет

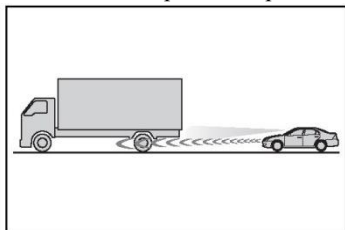

**■ Условия, при которых режим контроля расстояния между автомобилями может работать неправильно**

В следующих ситуациях при необходимости используйте педаль тормоза (или педаль акселератора, в зависимости от обстоятельств).

Поскольку датчик может не суметь правильно обнаружить движущиеся впереди автомобили, система может работать неправильно.

- Если дорога извилистая или имеет узкие полосы

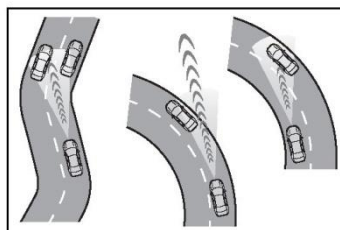

- При интенсивной работе рулевым колесом или если положение автомобиля в пределах полосы нестабильно

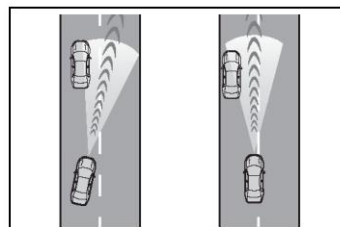

- Если движущийся впереди автомобиль внезапно замедляется
- При движении по дороге, окруженной строительными конструкциями, например по туннелю или мосту
- Пока скорость автомобиля уменьшается до заданной скорости после ускорения автомобиля путем нажатия педали акселератора





### Круиз-контроль\*

#### Описание функций

Используйте систему круиз-контроля для поддержания заданной скорости автомобиля без нажатия педали акселератора.

#### Компоненты системы

##### ■ Индикация приборов

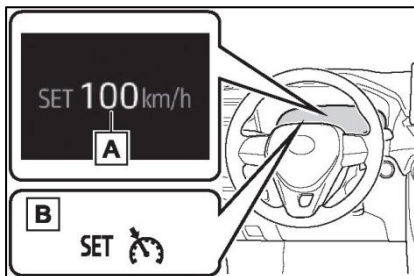

A Заданная скорость  
B Индикаторы

##### ■ Переключатели управления

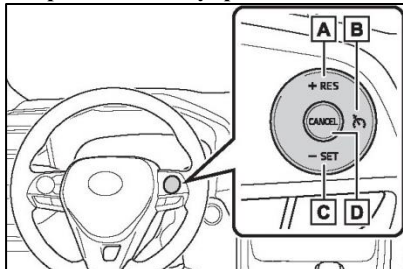

A Переключатель «+RES»  
B Главный переключатель круиз-контроля  
C Переключатель «-SET»

#### D Переключатель отмены

### ⚠ ПРЕДУПРЕЖДЕНИЕ

■ Во избежание неправильного использования круиз-контроля выключите круиз-контроль при помощи главного переключателя круиз-контроля, когда он не используется.

■ Ситуации, в которых нельзя использовать круиз-контроль. Не используйте круиз-контроль в следующих ситуациях.

Несоблюдение этих рекомендаций может привести к потере контроля над автомобилем и аварии с серьезными травмами или летальным исходом.

- В условиях интенсивного движения
- На дорогах с крутыми поворотами
- На извилистых дорогах
- На дорогах со скользким покрытием, например мокрых, обледенелых или покрытых снегом
- На крутых склонах

Скорость автомобиля может превышать установленную скорость при спуске с крутого склона.

- При аварийной буксировке

#### Настройка скорости

1 Для включения круиз-контроля нажмите главный переключатель круиз-контроля.

Отобразится индикатор работы системы круиз-контроля.

Для выключения круиз-контроля нажмите переключатель еще раз.

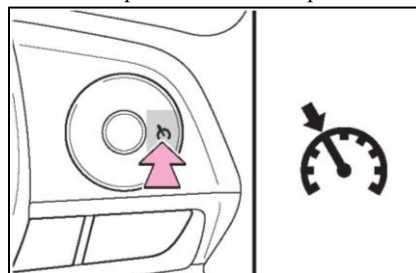

2 Чтобы задать скорость, разгоните или замедлите автомобиль до желаемой скорости (30 км/ч или выше) при помощи педали акселератора и нажмите переключатель «-SET».

Загорится индикатор «SET» системы круиз-контроля. Скорость автомобиля в момент отпускания переключателя становится заданной скоростью.



#### Регулировка заданной скорости

Для изменения заданной скорости используйте переключатели «+RES» или «-SET», пока не будет установлена требуемая скорость.

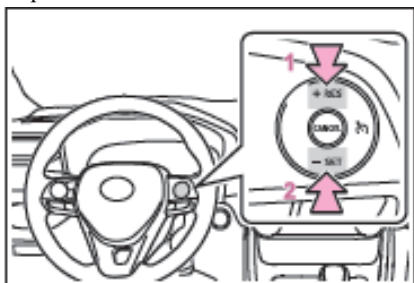

1 Повышение скорости

2 Снижение скорости

Точная настройка: нажмите переключатель.

Регулировка на большое значение: нажмите и удерживайте переключатель для изменения скорости. Когда будет достигнута нужная скорость, отпустите переключатель.

Заданную скорость можно увеличивать или уменьшать следующим образом:

Точная настройка: при каждом нажатии переключателя изменяется на 1 км/ч.

Регулировка на большое значение: заданная скорость может непрерывно

увеличиваться или уменьшаться, пока не будет отпущен переключатель.

#### Отмена и возобновление движения с постоянной скоростью

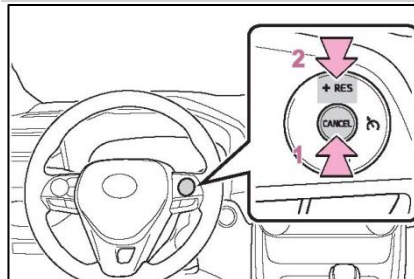

1 Нажатие переключателя отмены отключает режим поддержания постоянной скорости.

Заданная скорость также отменяется при торможении.

2 Нажатие переключателя «+RES» приводит к возобновлению режима поддержания постоянной скорости.

Возобновление возможно при скорости автомобиля 30 км/ч или выше.

#### • Условия, при которых можно включить систему круиз-контроля

- Рычаг управления трансмиссией находится в положении D.

- Скорость автомобиля более 30 км/ч.

#### • Разгон после установки заданной скорости движения

- Автомобиль можно разгонять обычным образом. После ускорения автомобиль возобновляет движение с заданной скоростью.

- Даже без отмены круиз-контроля заданную скорость можно увеличить, сперва разогнав автомобиль до требуемой скорости, а затем нажав переключатель «-SET» для установки нового значения скорости.

#### • Автоматическое отключение круиз-контроля

Система круиз-контроля прекращает поддерживать заданную скорость автомобиля в любой из следующих ситуаций.

- Фактическая скорость автомобиля уменьшается более чем на 16 км/ч относительно заданной скорости.

- Фактическая скорость автомобиля ниже 30 км/ч.
- Активирована система VSC.
- На некоторое время включилась система TRC.
- Когда система VSC или TRC выключена.

■ Если на многофункциональном дисплее отображается предупреждающее сообщение относительно круиз-контроля

Один раз нажмите главный переключатель круиз-контроля, чтобы выключить систему, и затем снова нажмите его для повторного включения системы.

Если не удастся занести значение скорости в память системы или если работа системы прекращается сразу же после включения, то возможно, что система круиз-контроля неисправна. Обратитесь к дилеру Toyota и др. для осмотра автомобиля.

**Датчик системы помощи при парковке Toyota \***

При наличии

**При выполнении парковки вертикальным рядом или при въезде в гараж датчики измеряют расстояние между автомобилем и препятствиями, такими как стены, и передают информацию через навигационную систему (при наличии) или многофункциональный информационный дисплей и предупреждающий сигнал. Всегда проверяйте окрестности при использовании системы.**

**Компоненты системы**

■ Расположение и тип датчика

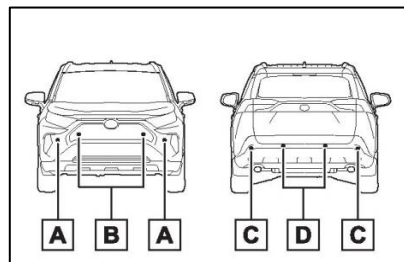

A передний угловой датчик

B передний центральный датчик

C задний угловой датчик

D задний центральный датчик

■ Дисплей (многофункциональный дисплей)

Когда датчик обнаруживает объект (например стену) на многофункциональном информационном дисплее отображается графическое изображение в соответствии с положением объекта и расстоянием до него.

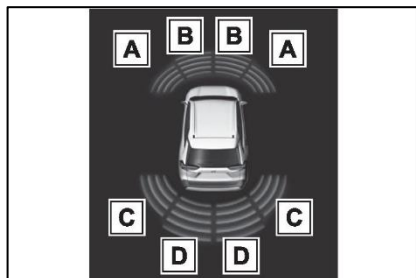

A Обнаружение переднего углового датчика

B Обнаружение переднего центрального датчика \*1

C Обнаружение заднего углового датчика \*2

D Обнаружение заднего центрального датчика \*2

\*1: Отображается, когда рычаг переключения передач находится в положении движения вперед

\*2: Отображается, когда рычаг переключения передач находится в положении R

**■ Экран системы навигации**

Когда датчик обнаруживает объект (например, стену), на экране навигационной системы (если имеется) отображается изображение в соответствии с положением объекта и расстоянием до него.

- Когда отображается устройство мониторинга кругового обзора

► Круговой обзор\*

Когда отображается устройство мониторинга кругового обзора, отображается графическое изображение.

\*: При увеличении, если обнаружено препятствие, в верхнем углу экрана будет отображаться чертёж.

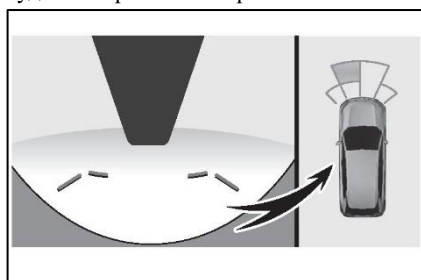

За исключением кругового обзора

При обнаружении препятствия в правом верхнем углу экрана будет отображаться графическое изображение.

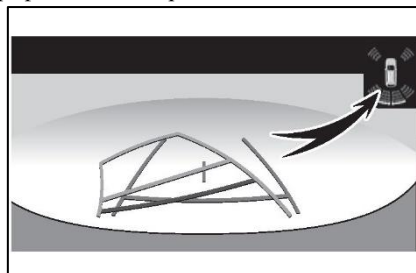

**Включение/отключение датчика системы помощи при парковке Toyota**

Функцию датчика системы помощи при парковке Toyota можно включить/отключить на экране многофункционального дисплея. (Стр. 90) Когда функция датчика системы помощи при парковке Toyota отключена, на многофункциональном дисплее загорается индикатор ВЫКЛ датчика помощи при парковке Toyota (стр. 77).

Чтобы перезапустить систему, выберите

на многофункциональном дисплее 

затем выберите  и включите.

Если система отключена, она останется выключенной, даже если переключатель двигателя был выключен, а затем переведен в положение ON.

**⚠ Предупреждение**

**■ Меры предосторожности при использовании системы**

Поскольку существуют ограничения в точности распознавания и эффективности управления, обеспечиваемые данной системой, не следует слишком сильно полагаться на нее. Водитель должен внимательно следить за окружающей обстановкой и осуществлять безопасное вождение.

**■ Обеспечение правильной работы системы**

Соблюдайте следующие меры предосторожности.

Несоблюдение этих мер может привести к невозможности безопасного управления автомобилем и, как следствие, к аварии.

 Предупреждение
<ul style="list-style-type: none"> <li>• Не повредите датчик и всегда держите его в чистоте.</li> <li>• Не наклеивайте наклейки и не устанавливайте электрические компоненты, такие как номерные знаки с подсветкой (особенно флуоресцентные), противотуманные фары, антенны на крыльях или беспроводные антенны рядом с радарным датчиком.</li> <li>• Не подвергайте радарный датчик или область вокруг него сильным ударам. В случае удара немедленно обратитесь к дилеру Toyota для осмотра автомобиля. Если необходимо разобрать, собрать или заменить, обратитесь к дилеру Toyota и др.</li> <li>• Не модифицируйте, не разбирайте и не красьте датчик.</li> <li>• Не устанавливайте крышку номерного знака.</li> <li>• Поддерживайте надлежащее давление в шинах.</li> </ul> <p><b>■ Ситуации, когда функции необходимо отключить</b></p> <p>В следующих случаях данная функция может работать даже при отсутствии риска столкновения, поэтому систему следует отключить.</p> <ul style="list-style-type: none"> <li>• Несоблюдение приведенных выше предупреждений.</li> <li>• Автомобиль оснащен неоригинальной подвеской Toyota (слишком низкая подвеска и т. д.).</li> </ul> <p><b>■ Меры предосторожности при мойке автомобиля</b></p> <p>Не направляйте на зону датчиков сильную струю воды или пара для промывания. Это может привести к неполадкам в работе датчиков.</p> <ul style="list-style-type: none"> <li>• При мойке автомобиля с помощью моющего оборудования высокого давления не направляйте струю воды прямо на датчики, так как это может привести к неполадкам в работе датчиков.</li> <li>• При чистке автомобиля с помощью пара не направляйте пар слишком близко к датчикам, так как это может привести к неполадкам в работе датчиков.</li> </ul>

**■ Условия работы системы**

- Переключатель двигателя находится в положении ON.
- Включение/отключение функции датчика системы помощи при парковке Toyota
- Скорость автомобиля ниже 10 км/ч.

Рычаг переключения передач в прочих положениях, кроме P.

**Если на многофункциональном дисплее отображается сообщение «Система помощи при парковке недоступна Очистите датчик системы помощи при парковке»**

Возможно, что на датчике скопился лед, снег, грязь и т. п. Удалите с датчика лед, снег, грязь и т. п. для восстановления нормальной работы системы.

Кроме того, при низких температурах из-за образования льда на датчике может отображаться предупреждающее сообщение или датчик может не обнаруживать объекты. Когда лед растает, нормальная работа системы будет восстановлена.

Если предупреждающее сообщение отображается даже при чистом датчике, датчик может быть неисправен. Обратитесь к дилеру Toyota и др. для осмотра автомобиля.

**Если на многофункциональном дисплее отображается сообщение «Система помощи при парковке недоступна»**

По поверхности датчика может непрерывно течь вода, например, в сильный дождь. Когда система определит, что датчик снова в норме, система возвращается в нормальное состояние.

**Информация об условиях работы датчиков обнаружения**

- Зоны обнаружения датчиков ограничиваются областями около переднего и заднего бамперов автомобиля.
- При использовании возможно возникновение указанных ниже ситуаций.
- В зависимости от формы объекта и других факторов радиус обнаружения может быть уменьшен или обнаружение станет вообще невозможным.
- Если неподвижный объект находится слишком близко к датчику, он может быть не обнаружен.
- Между обнаружением неподвижного препятствия и появлением соответствующей индикации (подачей звукового предупреждающего сигнала) имеется небольшая задержка.

Даже при движении на низкой скорости

**230 4-5. Использование систем помощи водителю**

---

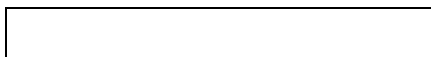

объекты могут оказаться в пределах 30 см.

в пределах диапазона, но дисплей не появляется и предупреждающий сигнал не звучит.

- Громкость аудиосистемы или шум воздушного потока системы кондиционирования воздуха могут помешать вам услышать предупреждающий сигнал.
- Звук этой системы может быть плохо слышен из-за зуммера других систем.

#### ■ Ситуации, в которых система может работать неправильно

Определенные состояния автомобиля или окружающие условия могут неблагоприятно повлиять на способность обнаружения датчика. Ниже перечислены некоторые ситуации, в которых это может происходить.

- Датчики покрыты грязью, снегом или льдом. (Устранить эту проблему может очистка датчиков.)
  - Обледенение датчика. (Устранить эту проблему позволит оттаивание области.)
  - Если в очень холодную погоду датчик замерз, индикация датчика может быть неправильной или же объекты, например стены, могут не обнаруживаться.
  - Датчик чем-либо закрыт.
  - Если датчик или зона вокруг датчика очень горячая или холодная.
  - При движении по слишком ухабистой дороге, щебневой, по траве или на склоне.
  - Шум вблизи автомобиля, вызванный использованием звуковых сигналов, двигателей мотоциклов, пневмоприводом тормозов больших автомобилей или другими сильными шумами, производящими ультразвуковые волны.
  - Вблизи автомобиля находится другой автомобиль, оборудованный датчиками помощи при парковке.
  - Датчик покрыт слоем грязи или при сильном дожде.
  - Если на датчик попало большое количество воды, например при движении по затопленной дороге.
  - Если автомобиль сильно наклонен.
  - Автомобиль приближается к высокой или криволинейной обочине дороги.
  - Если объекты оказываются слишком близко к датчику.
- **Объекты, которые не могут быть обнаружены надлежащим образом**  
При определенных формах объекта он может быть не обнаружен датчиком

Обращайте особое внимание на следующие объекты:

- Провода, ограды, веревки и т.п.
- Вата, снег и другие материалы, поглощающие звуковые волны
- Предметы с острыми углами
- Низкие объекты
- Высокие объекты, верхняя выступающая часть которых направлена в сторону вашего автомобиля, могут не обнаруживать людей в определенной одежде.

#### Индикация обнаружения датчиками расстояние до объекта

Расстояние обнаружения до объекта

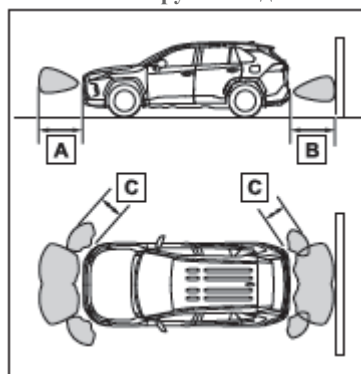

A Приблизительно 100 см

B Приблизительно 150 см

C Приблизительно 60 см

На диаграмме показан диапазон обнаружения для датчиков. Следует отметить, что датчики не могут обнаруживать объекты, находящиеся слишком близко к автомобилю.

Диапазон обнаружения датчиков различается от формы объектов и других параметров.

#### ■ Отображение расстояния

Когда датчик обнаруживает объект, на многофункциональном дисплее,



## 232 4-5. Использование систем помощи водителю

или экране навигационной системы (при наличии) отображается приблизительное расстояние до объекта. (По мере уменьшения расстояния до объекта сегменты индикации дальности могут начать мигать )

Изображения могут отличаться от показанных на рисунке.

- Приблизительное расстояние до объекта
- Передний центральный датчик: 100 см - 60 см
- Задний центральный датчик: 150-60 см

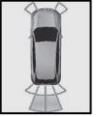
Многофункциональный дисплей	Экран системы навигации
	

- Приблизительное расстояние до объекта
- Передний датчик: 60-50 см
- Задний датчик: 60-45 см

Многофункциональный дисплей	Экран системы навигации
	

Приблизительное расстояние до объекта  
Передний датчик: 50 см - 40 см

Задний датчик: 45 см - 35 см

Многофункциональный дисплей	Экран системы навигации
	

- Приблизительное расстояние до объекта
- Передний датчик: 40-30см
- Задний датчик: 35-30см

Многофункциональный дисплей	Экран системы навигации
	

\* Сегменты индикатора дальности мигают с малой частотой.  
Приблизительное расстояние до объекта: менее 30 см

Многофункциональный дисплей*	Экран системы навигации
	

\*: Сегменты индикатора дальности часто мигают.

■ Зуммер звучит, когда работает зуммер и работает датчик расстояния от объекта

- По мере приближения автомобиля к объекту частота звуковых сигналов увеличивается. Когда автомобиль приближается к объекту на расстояние приблизительно 40 см (передний центральный датчик) или 35 см (за исключением переднего центрального датчика), звуковой сигнал звучит непрерывно.

- Когда 2 или более датчиков одновременно обнаруживают неподвижные объекты, звуковой сигнал будет звучать в зависимости от ближайшего объекта.

#### ■ Постановка звукового сигнала на бесшумный режим

- Постановка звукового сигнала на бесшумный режим

Когда на многофункциональном дисплее отображается предложение отключить

звук, нажмите  переключателе управления прибором, чтобы поставить звуковой сигнал на бесшумный режим.

- При отмене бесшумного режима В следующих случаях отключение звука будет временно отменено.

- При смене положения передачи
- Когда скорость автомобиля достигла или превысила определенное значение
- При выключении и повторном включении системы помощи при парковке Toyota
- Когда выключатель двигателя выключен и снова переведён в положение ON

#### ■ Персональная настройка

Громкость звукового сигнала можно регулировать на многофункциональном дисплее. (Стр. 90)

#### Интеллектуальная система Stop & Start

Когда автомобиль останавливается, например, на светофоре, перекрестке и т. д., интеллектуальная система «старт-стоп» останавливает и запускает двигатель в зависимости от работы педали тормоза или рычага переключения передач, чтобы улучшить экономию топлива и снизить уровень шума при работе двигателя на холостом ходу.

#### Работа интеллектуальной системы Stop & Start

##### ■ Остановите двигатель

При движении с рычагом переключения передач в положении D нажмите педаль тормоза и остановите автомобиль. Двигатель остановится автоматически.

Когда двигатель остановлен, горит индикаторная лампа интеллектуальной системы старт-стоп.

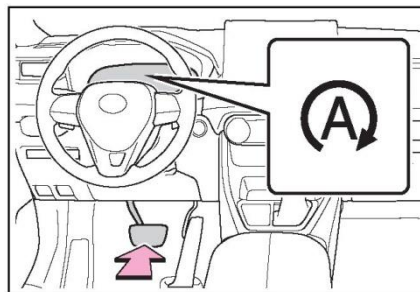

##### ■ Снова запустите двигатель

Отпустите педаль тормоза. Двигатель запустится автоматически.

Когда двигатель запущен, гаснет индикаторная лампа интеллектуальной системы старт-стоп.

##### ■ Когда работает система удержания тормоза

Когда двигатель остановлен интеллектуальной системой стар-стоп, если отпустить педаль тормоза, двигатель останется остановленным.

Двигатель остановлен интеллектуальной системой старт-стоп

При остановке двигатель перезапустится, если нажать педаль акселератора.

Когда двигатель остановлен интеллектуальной системой старт-стоп, система удержания тормоза будет продолжать задействовать тормоза при повторном запуске двигателя, за исключением случаев, когда условия работы системы удержания тормоза больше не соблюдаются. (Стр. 154)

■ При работе полноскоростного динамичного радарного круиз-контроля (автомобили с полноскоростным динамическим радарным круиз-контролем)

Когда автомобиль останавливается с помощью полноскоростного динамичного радарного круиз-контроля, двигатель останавливается автоматически, даже если педаль тормоза не нажата.

Двигатель автоматически перезапустится, когда впереди идущее транспортное средство начнёт движение.

Когда автомобиль останавливается с помощью полноскоростного динамичного радарного круиз-контроля, если двигатель автоматически перезапускается интеллектуальной системой старт-стоп, он продолжает оставаться в состоянии остановки.

#### Запрет на использование интеллектуальной системы старт-стоп

Нажмите переключатель отмены интеллектуальной системы старт-стоп, чтобы отключить интеллектуальную систему старт-стоп.

Загорится индикатор отмены интеллектуальной системы старт-стоп. Повторное нажатие переключателя активирует интеллектуальную систему старт-стоп, а индикатор отмены интеллектуальной системы старт-стоп гаснет.

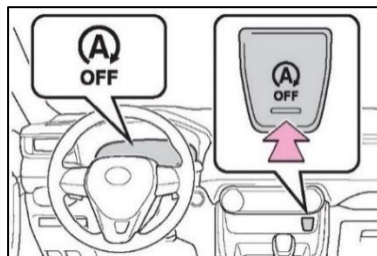

#### ■ Автоматический перезапуск интеллектуальной системы старт-стоп

Если интеллектуальная система старт-стоп отключена с помощью переключателя отмены интеллектуальной системы старт-стоп, она будет автоматически перезапускаться при каждом выключении переключателя двигателя и повторном запуске двигателя.

#### Управление системой помощи управления при трогании на склоне

Когда автомобиль находится на склоне, если двигатель останавливается из-за интеллектуальной системы старт-стоп, при отпускании педали тормоза тормозное усилие будет временно поддерживаться, чтобы предотвратить движение автомобиля задним ходом, прежде чем двигатель будет перезапущен, а движущая сила сгенерировано. Когда создаётся движущая сила, поддерживаемая тормозная сила автоматически отменяется.

- Данная функция работает на горизонтальных поверхностях так же, как и на крутых склонах.
- Тормозная система может издавать звуки, но это не свидетельствует о неисправности.
- Реакция педали тормоза может различаться и может вибрировать, но это не является признаком неисправности.

#### ■ Основные положения использования

Когда двигатель остановлен интеллектуальной системой старт-стоп, если нажат выключатель двигателя, двигатель не может быть повторно запущен с помощью функции автоматического запуска двигателя. В этом случае используйте обычную процедуру запуска двигателя, чтобы перезапустить двигатель. (Стр. 143)

- Когда двигатель перезапускается интеллектуальной системой старт-стоп, электрическая розетка может быть временно недоступна, но это не указывает на неисправность.
- Установка и демонтаж электрических компонентов или беспроводных устройств может повлиять на работу интеллектуальной системой старт-стоп. Для получения подробной информации обратитесь к дилеру Toyota и др.
- Если необходимо остановить автомобиль на более длительное время, выключите переключатель двигателя, чтобы полностью остановить двигатель.
- При повторном запуске двигателя интеллектуальной системой старт-стоп рулевое колесо может временно стать тяжелым.
- При недостаточном заряде аккумулятора, если автомобиль долгое время стоял на стоянке, и заряд аккумуляторной батареи низкий

Большая электрическая нагрузка, температура электролита аккумуляторной батареи очень низкая, или аккумуляторная батарея уже старая.

#### ■ Условия работы

- Интеллектуальная система старт-стоп работает при соблюдении всех следующих условий:

- Некоторое время управляли автомобилем.
- Сильно нажата педаль тормоза.
- (за исключением случаев, когда автомобиль остановлен из-за полноскоростного динамического радарного круиз-контроля в режиме контроля дистанции) Выберите положение D
- Ремень безопасности водителя пристегнут.
- Дверь водителя закрыта.
- В режиме вождения выбран обычный режим или режим экологичного вождения.
- В режиме вождения не выбран режим движения в снег
- (Модели с полным приводом)
- В режиме многочисленной местности не выбран режим «Грязь и песок на грунтовой дороге» или режим «Горные и грунтовые дороги» (Модели с полным приводом)
- Выключен обогрев ветрового стекла. (автомобили без кондиционера с ручным управлением)
- Педаль акселератора не нажата.
- Двигатель полностью прогрет.
- Наружная температура составляет  $-5^{\circ}\text{C}$  или выше.
- Капот закрыт. (Стр. 205)

В следующих ситуациях двигатель может не выключаться интеллектуальной системой старт-стоп. Это не означает, что интеллектуальная система старт-стоп неисправна.

- При использовании системы кондиционирования воздуха
- Когда аккумуляторная батарея в процессе периодической зарядки.

- Когда вакуум усилителя тормозов низкий.
- Когда после автоматического запуска двигателя прошло мало времени езды.

- Когда автомобиль часто останавливается, например, в пробке.

- Когда температура охлаждающей жидкости двигателя или температура масла коробки передач слишком низкая или слишком высокая.

- Когда автомобиль припаркован на крутом склоне.

- При использовании рулевого колеса.

- Вождение автомобиля осуществляется на большой высоте над уровнем моря.

- Когда температура электролита аккумуляторной батареи слишком низкая или слишком высокая.

- Через некоторое время после отключения и повторного подключения клемм аккумулятора.

- В следующих случаях, если двигатель выключен интеллектуальной системой старт-стоп, он будет перезапущен автоматически:

(Для того, чтобы автомобиль мог выключаться интеллектуальной системой старт-стоп, ведите автомобиль.)

- Включена система кондиционирования воздуха. (автомобили без кондиционера с ручным управлением)

- Выключен обогрев ветрового стекла. (автомобили без системы кондиционирования с ручным управлением)

- Рычаг управления трансмиссией переведён в положение D.

- Ремень безопасности водителя пристегнут.

- Открыта дверь водителя.

- Режим вождения переключается с обычного режима или режима экологичного вождения на другой режим.

- Переключите режим вождения в режим снега.

- (Модели с полным приводом)

- В режиме многочисленной местности выбран режим «Грязь и песок на грунтовой дороге» или режим «Горные и грунтовые дороги» (Модели с полным приводом)

- Нажат переключатель отмены интеллектуальной системы старт-стоп.



- Управление рулевым колесом.
- Нажата педаль акселератора.
- Автомобиль начинает скользить по уклону.

В следующих случаях, если двигатель выключен интеллектуальной системой старт-стоп, он может быть перезапущен автоматически: (для того, чтобы двигатель мог выключаться интеллектуальной системой старт-стоп, ведите автомобиль.)

- Сильное нажатие на педаль тормоза или движение насоса.
- При использовании системы кондиционирования воздуха.
- При работе с переключателем системы кондиционирования воздуха (выключателем обогревателя ветрового стекла и т. д.).
- Низкий заряд аккумулятора.

#### ■ При открытии капота

Когда двигатель остановлен интеллектуальной системой старт-стоп, если открыт капот, двигатель глохнет и не может быть повторно запущен с помощью функции автоматического запуска двигателя. В этом случае перезапустите двигатель, используя обычную процедуру запуска двигателя. (Стр. 142, 143)

Если капот закрыт после того, как двигатель включён с открытым капотом, интеллектуальная система старт-стоп работать не будет. Закройте капот, выключите переключатель двигателя, подождите 30 секунд или более и затем запустите двигатель.

#### ■ Работа системы кондиционирования воздуха, когда двигатель выключен интеллектуальной системой старт-стоп

Автомобили с системой автоматического кондиционирования: когда кондиционер работает в автоматическом режиме, а двигатель остановлен интеллектуальной системой старт-стоп, вентилятор может работать на низкой скорости, чтобы предотвратить повышение или понижение температуры внутри автомобиля, или может быть остановлен.

Если необходимо при остановке автомобиля установить приоритет характеристик системы кондиционирования воздуха, нажмите переключатель отмены интеллектуальной системы старт-стоп, чтобы отключить интеллектуальную систему старт-стоп.

- Когда запотевают лобовое стекло
- Включите обогрев ветрового стекла. (Стр. 229, 233)

Если ветровое стекло часто запотевают, нажмите переключатель отмены интеллектуальной системы старт-стоп, чтобы прекратить использование интеллектуальной системы старт-стоп

- Если появляется странный запах из системы кондиционирования воздуха

- Автомобили с системой кондиционирования с ручным управлением:

Если время остановки на холостом ходу установлено на «Длительное», переключите его на «Стандартное». Если время остановки на холостом ходу установлено на «Стандартное» и после этого необычные запахи ещё появляются, нажмите переключатель отмены интеллектуальной системы старт-стоп, чтобы прекратить использование интеллектуальной системы старт-стоп.

- Автомобили с системой кондиционирования с автоматическим управлением:

Нажмите переключатель отмены интеллектуальной системы старт-стоп, чтобы отключить интеллектуальную систему старт-стоп.

#### ■ Изменение времени остановки на холостом ходу, когда система кондиционирования воздуха включена.

Продолжительность работы интеллектуальной системы старт-стоп при включенной системе кондиционирования воздуха можно изменить на многофункциональном информационном дисплее . (Стр. 90)

(Невозможно изменить продолжительность работы интеллектуальной системы старт-стоп, когда система кондиционирования воздуха выключена.)

#### ■ Отображение состояния интеллектуальной системы старт-стоп

После запуска: Показывает суммарное время, в течение которого двигатель был остановлен интеллектуальной системой старт-стоп, на протяжении всего периода с момента запуска двигателя до момента его выключения.

Этот элемент сбрасывается каждый раз, когда двигатель останавливается.

#### ■ Информация на многофункциональном информационном дисплее

Сообщения и  могут появляться на многофункциональном информационном дисплее в следующих ситуациях.

- Когда интеллектуальная система старт-стоп не может остановить двигатель  «Продолжайте нажимать на педаль тормоза при запуске»

- Педаль тормоза зажата не до конца.
- Если нажать педаль тормоза сильнее,

система работает  «Неспециализированная аккумуляторная батарея»

- Может быть установлена аккумуляторная батарея, не относящаяся к интеллектуальной системе старт-стоп.

## 238 4-5. Использование систем помощи водителю

---

→ Немедленно обратитесь к авторизованному дилеру Toyota и др. для осмотра автомобиля.



«Во время зарядки аккумуляторной батареи»

- Заряд аккумуляторной батареи может быть низким.

Остановка двигателя временно запрещена и приоритет отдаётся зарядке батареи. После того как двигатель поработает некоторое время, запустится система.

- Может случиться так, что аккумулятор заново зарядится (например, через некоторое время после отсоединения и повторного подсоединения клемм аккумулятора. Через некоторое время после замены аккумуляторной батареи.)

Система готова к работе после повторной зарядки аккумулятора в течение не более 1 часа.

- Если отображение продолжается в течение длительного времени (более 1 часа)

Аккумуляторная батарея может быть старой. Для получения подробной информации обратитесь к дилеру Toyota и др.



«Интеллектуальная система старт-стоп недоступна»

- Временное отключение интеллектуальной системы старт-стоп. → Запустить двигатель на некоторое время.

- Двигатель мог быть запущен с открытым капотом.

Закройте капот, выключите переключатель двигателя, подождите 30 секунд или более и затем запустите двигатель.



«Подготовка»

- Вождение автомобиля осуществляется на большой высоте над уровнем моря.
- Когда вакуум усилителя тормозов низкий.

Система запускается, когда вакуум усилителя тормозов достигает определённого уровня.



«Приоритет кондиционирования»

- Система кондиционирования воздуха используется при высокой или низкой температуре окружающего воздуха.

Если разница между заданной по умолчанию температурой и температурой в салоне небольшая, запускается система.

- Обогрев лобового стекла включен.

Когда двигатель перезапускается автоматически после его остановки интеллектуальной системой старт-стоп



«Подготовка»

- Сильнее нажимайте на педаль тормоза или раскачивайте педаль тормоза. Система запускается после запуска двигателя и достижения вакуумом усилителя тормозов определённого уровня.



«Приоритет кондиционирования»

- Система кондиционирования воздуха включена или используется.
- Обогрев ветрового стекла включен.



«Во время зарядки аккумуляторной батареи»

- Заряд аккумуляторной батареи может быть низким.

Повторный запуск двигателя, чтобы отдать приоритет операциям зарядки аккумулятора. После того как двигатель поработает некоторое время, запустится система.

#### ■ Когда подаётся звуковой сигнал:

Если открыть дверь водителя при остановленном двигателе интеллектуальной системой старт-стоп, а рычаг переключения передач находится в положении D, прозвучит звуковой сигнал и замигает индикатор интеллектуальной системой старт-стоп. Чтобы выключить звуковой сигнал, закройте дверь водителя.

#### ■ Функция защиты интеллектуальной системы старт-стоп

Когда громкость акустической системы очень высокая, аудиовыход акустической системы может внезапно отключаться, чтобы уменьшить потребление электроэнергии аккумулятора. Во избежание отключения акустической системы держите громкость акустической системы на среднем уровне. Если аудиосистема была отключена, выключите переключатель двигателя, подождите 3 секунды или более, затем переключитесь на ACC или ON, чтобы перезапустить аудиосистему.

Если отсоединить и снова подсоединить клеммы аккумуляторной батареи, аудиосистема может не запуститься. В этом случае выключите переключатель двигателя, а затем дважды повторите следующую операцию для нормального запуска аудиосистемы.

- Переключите переключатель двигателя в положение ON, затем выключите.



■ При замене аккумулятора

Стр. 337

■ Если индикатор отмены интеллектуальной системы старт-стоп продолжает мигать

Система может быть неисправна. Обратитесь к дилеру Toyota и др. для осмотра автомобиля.

■ Если на многофункциональном дисплее отображается сообщение «Неисправность интеллектуальной системы старт-стоп», обратитесь к дилеру».

Система может быть неисправна. Обратитесь к дилеру Toyota и др. для осмотра автомобиля.



**Предупреждение**

• При работе интеллектуальной системы старт-стоп

Когда автомобиль припаркован в плохо проветриваемом месте, убедитесь, что интеллектуальная система старт-стоп отключена.

Если не отключить, двигатель может неожиданно запуститься повторно, в результате чего выхлопные газы будут собираться и попадать в автомобиль, что может привести к нанесению тяжкого вреда здоровью или даже к смерти.

• Не покидайте автомобиль, когда двигатель остановлен интеллектуальной системой старт-стоп (когда горит индикаторная лампа интеллектуальной системой старт-стоп). Невыполнение этого требования может привести к аварии из-за функции автоматического запуска двигателя.

• Когда двигатель остановлен интеллектуальной системой старт-стоп (когда горит индикаторная лампа интеллектуальной системой старт-стоп), нажмите педаль тормоза и при необходимости включите стояночный тормоз.



**Внимание**

• Для обеспечения правильной работы системы

Интеллектуальная система старт-стоп может работать неправильно при возникновении следующих ситуаций. Обратитесь к дилеру Toyota и др. для осмотра автомобиля.

• Индикатор напоминания о ремне безопасности водителя и переднего пассажира мигает, когда ремень безопасности водителя пристегнут.

• Даже при непристегнутом ремне безопасности водителя индикатор напоминания о ремне безопасности водителя и переднего пассажира не горит.

• Даже при закрытой двери водителя загорается предупреждающая лампочка об открытой двери или загорается освещение салона, когда переключатель освещения салона находится в положении двери.

• Даже при открытой двери водителя не загорается предупреждающая лампочка об открытой двери или не загорается освещение салона, когда переключатель освещения салона находится в положении двери.

**Переключатель режимов движения**

Режим вождения можно выбрать в соответствии с условиями вождения и использования.

**Выберите режим вождения**

■ Автомобиль FF контроль динамического крутящего момента

Модели с полным приводом 4WD

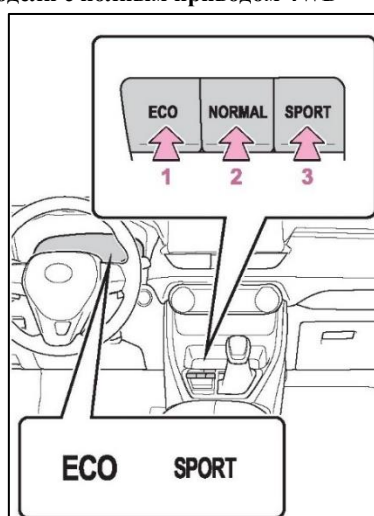
**1 Режим экологичного движения**

Предназначен для снижения расхода топлива во время движения за счет более плавной подачи крутящего момента в ответ на нажатие педали акселератора по сравнению с обычным режимом, а также за счет ограничения работы системы кондиционирования воздуха (отопление/охлаждение).

Если нажать этот переключатель не в режиме экологичного движения, система переключается в режим экологичного движения и на многофункциональном информационном дисплее загорается индикаторная лампа режима экологичного движения.

**3 Спортивный режим**

Управление чувствительностью руля и двигателем, создавая реакцию на ускорение для спортивного вождения. Подходит, если требуется точное управление, например, при движении по горным дорогам.

Если нажать этот переключатель не в спортивном режиме, система переключается в спортивный режим и на многофункциональном дисплее загорается индикатор спортивного режима.

■ Автомобили AWD\* с распределением динамического вектора крутящего момента

\*: В данном руководстве под AWD понимается 4WD.

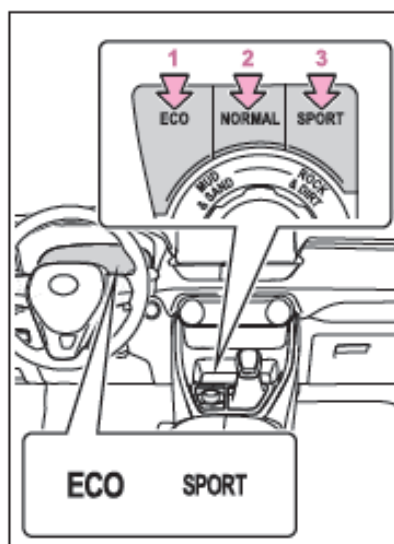
**1 Режим экологичного движения**

Предназначен для снижения расхода топлива во время движения за счет более плавной подачи крутящего момента в ответ на нажатие педали акселератора по сравнению с обычным режимом, а также за счет ограничения работы системы

## 242 4-5. Использование систем помощи водителю

---

### 2 Обычный режим

Подходит для нормального движения.

Если нажать этот переключатель в режиме экологичного движения или в спортивном режиме, режим вождения возвращается к обычному.

кондиционирования воздуха  
(отопление/охлаждение).

Если нажать этот переключатель не в режиме экологичного движения, система переключается в режим экологичного движения и на многофункциональном информационном дисплее загорается индикаторная лампа режима экологичного движения.

**2 Обычный режим**

Подходит для нормального движения.

Если нажать этот переключатель в режиме экологичного движения или в спортивном режиме, режим вождения возвращается к обычному.

**3 Спортивный режим**

Управление чувствительностью руля и двигателем, создавая реакцию на ускорение для спортивного вождения. Подходит, если требуется точное управление, например, при движении по горным дорогам.

Если нажать этот переключатель не в спортивном режиме, система переключается в спортивный режим и на многофункциональном дисплее загорается индикатор спортивного режима.

**■ При переключении в другой режим движения, кроме обычного режима**

- Цвет фона многофункционального дисплея изменяется в соответствии с выбранным режимом движения.
- Если задано отображение аналогового спидометра, также изменяется цвет отображения спидометра (Только для автомобилей с 7-дюймовым многофункциональным дисплеем)
- Производится переключение на управление полным приводом, подходящее для выбранного режима. (Только для автомобилей AWD\* с распределением динамического вектора крутящего момента)

**■ Работа системы кондиционирования воздуха в режиме экологичного движения**

В режиме экологичного движения для улучшения эффективности использования топлива контролируется обогрев и охлаждение, а также скорость вращения вентилятора. Для повышения производительности системы кондиционирования воздуха выполните следующие операции.

- Автомобили с автоматической системой кондиционирования: выключите экологичный режим кондиционирования (стр. 234).
- Отрегулируйте скорость вращения вентилятора (стр. 228, 233)
- Выключите режим экологичного движения

**■ Отмена режима движения**

- При выключении переключателя двигателя спортивный режим автоматически отменяется и устанавливается обычный режим движения.
- Обычный режим и режим экологичного движения не отменяются до тех пор, пока не будет выбран другой режим движения. (Даже при выключении переключателя двигателя обычный режим движения и Режим экологичного вождения не будет отменен автоматически.)

**Множественный выбор местности (автомобили с полным приводом 4WD)**

При движении по дорогам с грязной, песчаной или неровной поверхностью система множественного выбора местности выбирает подходящий режим движения, чтобы переключать 4WD, управлять тормозной системой и движущей силой, а также осуществлять соответствующий контроль состояния дорог.

**Предупреждение**

- Перед использованием системы Multi-terrain Select (множественная местность) Соблюдайте следующие меры предосторожности. Несоблюдение этих мер предосторожности может привести к несчастным случаям.

- Перед началом движения убедитесь, что горят индикаторы «грязь и песчаные дороги и горные и глинистые дороги». Если эти индикаторы не горят, система Multi-terrain Select не будет работать.

- Не нужно полагаться только на выбор вариантов ландшафта. Данная функция не расширяет различные пределы автомобиля. Если система используется непрерывно в течение длительного периода времени, нагрузка на соответствующие части возрастает, и система может работать неправильно, что может привести к аварии. Перед началом движения тщательно проверьте дорожные условия и проезжую часть и ведите машину с осторожностью.

Дорожные условия, перечисленные в «Руководстве по выбору каждого режима», приведены только для справки. Иногда эта функция может быть не самым подходящим режимом для текущих дорожных условий, таких как уклон, степень скользкости, степень неровности и т. д. Тщательно проверяйте дорожные условия перед началом движения.

**Руководство по выбору для каждого режима**

При переключении в любой из двух режимов управление подходит для следующих дорожных условий. Выберите режим, соответствующий дорожным условиям.

■ Режим движения по дорогам с грязной или песчаной поверхностью

Подходит для движения по дорогам с повышенным сопротивлением движению, например, песчаные дороги, грязные дороги и т. д.

■ Режим движения по горным и глинистым дорогам

Подходит для особенно тяжёлых дорог с тряской, например, не мощённые дороги в лесном массиве.

**Переключение режимов**

■ Полноприводный автомобиль с динамическим управлением крутящим моментом

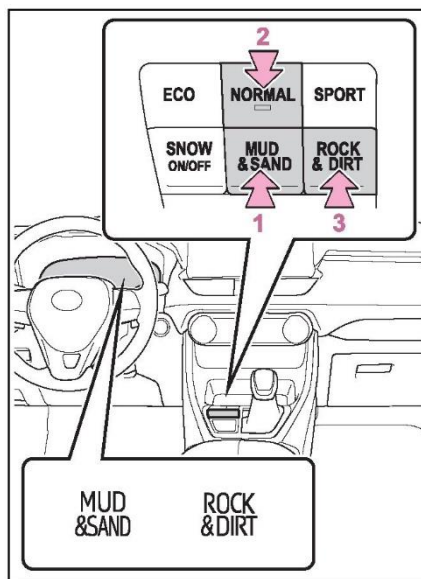

**1** Режим движения по дорогам с грязной или песчаной поверхностью

При нажатии переключателя режима, отличного от режима грязной и песчаной дороги, система переключается в режим грязной и песчаной дороги, индикатор режима грязной и песчаной дороги, индикатор VSC OFF (стр. 77) и предупреждающая лампочка PCS (стр. 76) загораются на многофункциональном информационном дисплее или на приборной панели.

**2** Обычный режим

Выполняет управление полным приводом, тормозом и движущей силой, подходящее для вождения по обычным дорогам. Не



используйте обычный режим при движении по пересечённой местности.

Если переключатель нажат в режиме грязи и песка или в режиме гор и грязи, режим вождения возвращается в обычный режим.

3 Режим движения по горным и глинистым дорогам

При нажатии переключателя в режиме, отличном от режима горных и глинистых дорог, система переключается в режим горных и глинистых дорог, на многофункциональном информационном дисплее загорается индикатор режима горных и глинистых дорог.

■ Автомобили AWD\* с распределением динамического вектора крутящего момента

\*: В данном руководстве под AWD понимается 4WD.

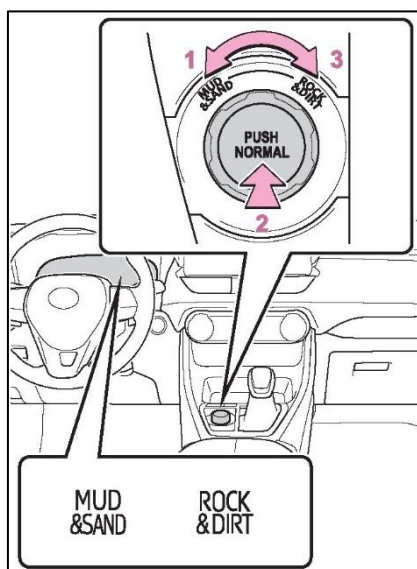

### 1 Режим грязных и песчаных дорог

Когда переключатель повернут влево в режиме, отличном от режима грязной и песчаной дороги, система переключается в режим грязной и песчаной дороги, индикатор режима грязной и песчаной дороги, индикатор VSC OFF (стр. 77) и предупреждающая лампочка PCS (стр. 76) загораются на многофункциональном информационном дисплее или на приборной панели.

### 2 Обычный режим

Подходит для вождения на обычных дорогах 4WD, тормоза и контроль движущей силы. Используйте обычный режим при движении вне пересечённой местности.

Если переключатель нажат в режиме грязи и песка или в режиме гор и грязи, режим вождения возвращается в обычный режим.

3 Режим движения по горным и глинистым дорогам

При нажатии переключателя в режиме, отличном от режима горных и глинистых дорог, система переключается в режим горных и глинистых дорог, на многофункциональном информационном дисплее загорается индикатор режима горных и глинистых дорог.

■ Система Multi-terrain Select (выбор ландшафта)

• Система Multi-terrain Select (выбор ландшафта) подходит при движении по ухабистым дорогам. Используйте обычный режим для обычного вождения.

• Режимы «Грязь и песок» и «Гора и глина» контролируют автомобиль, для достижения максимальной движущей силы и повышения манёвренности при движении на ухабистых дорогах. Поэтому эффективность использования топлива может снизиться по сравнению с обычным режимом.

■ Если выбран режим «Грязь и песок» или «Горы и глина»

• Цвет фона многофункционального дисплея изменяется в зависимости от режима выбора ландшафта.

• Отображение рабочего состояния 4WD на многофункциональном информационном дисплее будет переключаться автоматически.

• Цвет переключателя меняется в зависимости от режима выбора местности. (Только для автомобилей AWD\* с распределением динамического вектора крутящего момента)

■ Управление полным приводом в режимах грязи и песка, а также в режимах горы и глины

Если скорость автомобиля превышает нижеследующую скорость, управление 4WD будет осуществляться аналогично обычному режиму, даже если выбран режим «Грязь и песок» или «Горы и глина».

• Режим грязных и песчаных дорог: скорость автомобиля составляет около 40 км/ч или выше

• Режим горных и глинистых дорог: скорость автомобиля составляет около 25 км/ч или выше

Если скорость автомобиля падает ниже указанной выше скорости, система автоматически переключается на управление 4WD, подходящее для каждого режима.

**■ Когда управление торможением системы выбора местности временно не работает**

Если режимы «Грязь и песок» или «Горы и глина» используются непрерывно в течение длительного периода времени, тормоза могут перегреться, и система управления тормозами системы выбора местности временно не работает.

- В это время периодически возникает шум, на многофункциональном дисплее отображается сообщение «Управление TRC выключено».
- Если система управления тормозами системы выбора местности перестает работать, немедленно припаркуйте автомобиль в безопасном месте\*, подождите, пока температура системы не упадет. Управление тормозом возвращается в нормальное состояние, как только выключается отображение информации на многофункциональном дисплее. Обратите внимание, что нормальное вождение возможно, даже если управление тормозом системы выбора местности не работает.

\*: После остановки автомобиля не глушите двигатель, пока сообщение на дисплее не исчезнет.

**■ При отмене режима «Грязь и песок» или «Горы и глина»**

В следующих случаях, даже если выбран режим «Грязь и песок» или «Горы и глина», он будет автоматически отменен.

- При изменении режима движения (стр. 208)
- Когда переключатель двигателя выключен

**Вождение в режиме «Грязь и песок» или «Гора и глина»**

Могут возникнуть следующие ситуации, но они не являются неисправностями.

- По всему автомобилю или рулевому колесу может ощущаться вибрация.
- Из моторного отсека может быть слышен шум работы.

**■ Когда необходимо обратиться к авторизованному ритейлеру Toyota и др. для проверки автомобиля**

- Система может не работать в следующих ситуациях: Немедленно обратитесь к дилеру Toyota и др. для осмотра автомобиля.
- Если загорается индикатор пробуксовки, когда выбран режим «Грязь и песок» или «Горы и глина»
- Даже если выбран режим «Грязь и песок» или «Горы и глина», индикаторы для каждого режима не загораются



**Переключатель режима снега (автомобили с полным приводом)**

Режим снега можно выбирать при движении по скользкой дороге, например, по снегу.

**Срабатывание системы**

■ Полноприводный автомобиль с динамическим управлением крутящим моментом (Dynamic Torque Control AWD)

Нажмите переключатель режима движения по снегу.

При нажатии переключателя система переключается в режим движения по снегу и на многофункциональном дисплее загорается индикатор движения по снегу.

При повторном нажатии переключателя индикатор режима движения по снегу выключается.

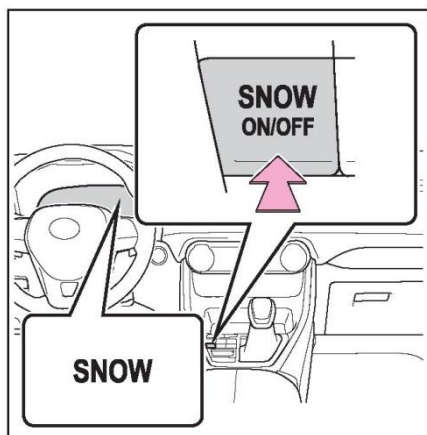

■ Автомобили с системой Dynamic Torque Vectoring AWD

\*: В данном руководстве под AWD понимается 4WD.

Нажмите переключатель режима движения по снегу.

При нажатии переключателя система переключается в режим движения по снегу и на многофункциональном дисплее загорается индикатор движения по снегу.

При повторном нажатии переключателя индикатор режима движения по снегу выключается.

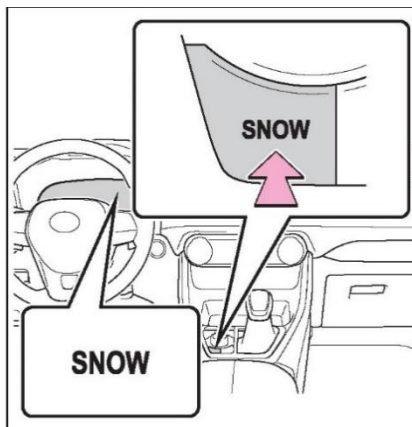

■ При переключении в режим движения по снегу

Фон экрана многофункционального дисплея изменяется.

■ Отмена режима движения по снегу

Режим движения по снегу автоматически отменяется при выключении переключателя двигателя или при выборе режима Грязь и песок или Камни и глина для системы Multi-terrain Select (выбор ландшафта).

**Система помощи при спуске с холма\***

\*: При наличии

**Система помощи при спуске с холма помогает предотвратить излишний разгон на крутых спусках. Система работает при скорости автомобиля ниже 25 км/ч, когда педали акселератора и тормоза не нажаты.**

**Предупреждение****■ При использовании системы помощи при спуске с холма**

Не следует полностью полагаться на систему помощи при спуске с холма. Эта функция не расширяет ограничения характеристик автомобиля. Обязательно тщательно изучите дорожные условия и безопасно ведите автомобиль.

**Срабатывание системы**

Нажмите переключатель «DAS».

Загорается индикатор системы помощи при спуске с холма, и система начинает работать.

Когда эта система работает, мигает индикатор пробуксовки и горят лампы стоп-сигнала/ дополнительный стоп-сигнал. Во время работы может также подаваться звуковой сигнал. Это не является признаком неисправности.

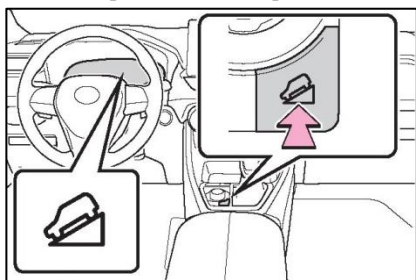
**Отключение системы**

Нажмите переключатель «DAS» во время работы системы.

**Переключатели**

Индикатор системы помощи при спуске с холма мигает, когда система постепенно перестает работать, и гаснет, когда система полностью отключена.

Для повторного включения системы нажмите переключатель «DAS», когда индикатор системы помощи при спуске с холма мигает.

**■ Советы по эксплуатации**

Система будет работать, когда рычаг переключения передач находится в положении D, 1-й передачи режима M или положении R.

**■ Если мигает индикатор системы помощи при спуске с холма**

• В следующих ситуациях индикатор мигает и система будет работать:

• Рычаг переключения передач находится других положениях, кроме положения D, 1-й передачи режима M или положения R.

• Нажата педаль акселератора или тормоза.

• Скорость автомобиля превышает приблизительно 25 км/ч.

• Тормозная система перегрета.

В следующих ситуациях индикатор мигает, чтобы предупредить водителя, но система работает:

• Переключатель «DAS» отключен во время работы системы.

Система постепенно перестаёт работать. Индикатор будет мигать во время работы, а затем погаснет, когда система полностью отключится.

**■ При длительном использовании системы помощи при спуске с холма**

Это может привести к перегреву привода тормозов. В таком случае система помощи при спуске с холма перестаёт работать, подаётся звуковой сигнал и индикатор системы помощи при спуске с холма начинает мигать. Не используйте систему до тех пор, пока индикатор системы помощи при спуске с холма не будет гореть постоянно. (В это время автомобиль может продолжать обычное движение.)

**■ Звуки и вибрации, вызванные системой помощи при спуске с холма**

• При запуске двигателя или сразу после начала движения автомобиля возможен шум в моторном отсеке. Этот звук не указывает на сбой в работе системы помощи при спуске с холма.

Система неисправна.

- При работе системы помощи при спуске с холма могут возникать следующие ситуации. Эти ситуации не указывают на неисправность.
- Через кузов автомобиля и рулевое колесо могут проходить вибрации.
- После остановки автомобиля можно услышать звук мотора.

#### ■ Неисправность системы

В следующих случаях обратитесь к авторизованному ритейлеру Toyota и др. для осмотра автомобиля.

- Индикатор системы помощи при спуске с холма не загорается, когда переключатель двигателя установлен в режим ON.
- Индикатор системы помощи при спуске с холма не загорается при нажатии переключателя «DAS».
- Загорается индикатор пробуксовывания.



#### Предупреждение

■ Система может не работать при движении по следующим дорожным покрытиям, что может привести к аварии, и как следствие, к серьёзной травме или смерти

- Скользкие поверхности, например, влажные или грязные дороги
- Поверхность, покрытая льдом
- Дороги без покрытия

#### Системы помощи при вождении

Для обеспечения безопасности вождения и характеристик автомобиля следующие системы будут работать автоматически в зависимости от различных дорожных ситуаций. Однако помните, что эти системы являются вспомогательными, и нельзя полностью полагаться на них при вождении автомобиля.

#### Краткое описание систем помощи при вождении

##### ■ ABS (Антиблокировочная тормозная система)

Помогает предотвратить блокировку колес при резком торможении или при торможении на скользкой поверхности.

##### ■ Помощь при торможении

Создаёт повышенное тормозное усилие после нажатия на педаль тормоза, когда система определяет ситуацию экстренного торможения.

##### ■ VSC (система контроля устойчивости автомобиля)

Помогает водителю контролировать боковое скольжение при прохождении экстренного поворота или поворота на скользкой дороге.

Обеспечивает совместное управление системами ABS, VSC, TRC и EPS.

Помогает поддерживать курсовую устойчивость при отклонении курса на скользких дорогах путём контроля поворачиваемости.

##### ■ TRC (система регулирования тягового усилия)

Помогает сохранить тяговое усилие и пробуксовку ведущих колес при трогании с места или ускорении на скользкой поверхности.

##### ■ ASC (активная помощь при повороте)

Помогает предотвратить путём управления тормозами внутренних колес при ускорении в повороте

Автомобиль сносит наружу

■ **Вспомогательная система управления при трогании на склоне**

Помогает снизить риск движения автомобиля назад при трогании на склоне

■ **EPS (электрический усилитель рулевого управления)**

Использует электродвигатель для уменьшения усилия, необходимого для поворота рулевого колеса.

■ **Система Dynamic Torque Control AWD (система динамического контроля крутящего момента 4WD) (при наличии)**

Автоматически переключается с переднего привода на полный привод (4WD) в соответствии с условиями движения, обеспечивая надёжность управления и устойчивость. Примеры условий переключения системы на полный привод 4WD: поворот, движение вверх по склону, трогание или ускорение, а также скользкая дорога вследствие дождя, снега и т.п.

■ **Система Dynamic Torque Vectoring AWD \*(при наличии)**

Автоматически переключается с переднего привода на полный привод (4WD) в соответствии с условиями движения, обеспечивая надёжность управления и устойчивость. Примеры условий переключения системы на полный привод 4WD: поворот, движение вверх по склону, трогание или ускорение, а также скользкая дорога вследствие дождя, снега и т.п.

Кроме того, при движении автомобиля в повороте точно контролируется распределение крутящего момента между передними и задними колесами и между левым задним и правым задним колесами для улучшения управляемости и повышения устойчивости.

\*: В данном руководстве под AWD понимается 4WD.

■ **Сигнал аварийного торможения**

В случае резкого торможения аварийные сигналы начинают автоматически мигать, чтобы предупредить движущиеся сзади автомобили.

■ **Торможение для предотвращения дальнейших столкновений (при наличии)**

Если датчик подушек безопасности SRS обнаружил столкновение и система сработала, автоматически включаются тормоза и стоп-сигналы для снижения скорости автомобиля и уменьшения вероятности дальнейших повреждений из-за повторных столкновений.

■ **При работе систем TRC/VSC**

При работе систем TRC/VSC прицепа будет мигать индикатор пробуксовывания.

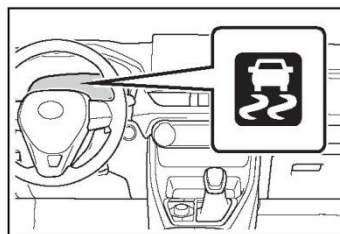

■ **Выключение системы TRC**

Если автомобиль застревает в сырой земле, грязи или снегу, система TRC может уменьшить мощность от двигателя к колесам.

Нажатие  для отключения системы может облегчить раскачивание автомобиля с целью его высвобождения.

Для выключения системы TRC быстро нажмите и отпустите кнопку .

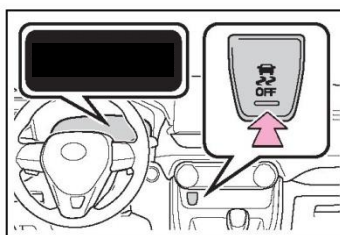

На многофункциональном дисплее отображается символ «Система TRC выключена».

Чтобы восстановить систему, нажмите кнопку  ещё раз.

#### ■ Отключение систем VSC и TRC

Для отключения систем VSC и TRC нажмите кнопку и удерживайте её нажатой более 3 секунд при остановленном двигателе.

Загорается индикатор VSC OFF, и на многофункциональном дисплее отображается «Система TRC выключена».\*

Чтобы восстановить систему, нажмите кнопку  ещё раз.

\*: В автомобилях с системой PCS (Pre-Collision System, система предаварийной безопасности) система PCS будет отключена (работает только предупреждение прогнозирования столкновения). Загорается контрольная лампа PCS, и на многофункциональном дисплее высвечивается сообщение. (стр. 178)

#### ■ Если на многофункциональном дисплее отображается сообщение об отключении системы TRC, даже если не нажата

Система TRC временно отключается. Если сообщение продолжает отображаться, обратитесь к дилеру Toyota и т. д.

#### ■ Условия работы вспомогательной системы управления при трогании на склоне

Вспомогательная система управления при трогании на склоне будет работать при соблюдении следующих четырех условий:

- Рычаг переключения передач находится в положении, отличном от P или N (при начале движения вперед/назад на уклоне по направлению вверх).
- Автомобиль остановлен.
- Педаль акселератора не нажата.
- Стояночный тормоз не включен.

#### ■ Автоматическая отмена вспомогательной системы управления при трогании на склоне

Вспомогательная система управления при трогании на склоне отключается в любой из следующих ситуаций:

- Рычаг переключения передач переведён в положение P или N.
- Нажата педаль акселератора.
- Включен стояночный тормоз.
- В течение 2 секунд после отпущания педали тормоза.

#### ■ Звуки и вибрации, вызываемые системами ABS, системой помощи при торможении, VSC, TRC и вспомогательной системы управления при трогании на склоне

- При запуске двигателя или сразу после начала движения автомобиля возможен шум в моторном отсеке при многократном нажатии педали тормоза. Этот звук не указывает на сбой в работе какой-либо из этих систем.
- Когда работают вышеперечисленные системы, возможно возникновение любой из следующих ситуаций. Эти ситуации не указывают на неисправность.
- Через кузов автомобиля и рулевое колесо могут проходить вибрации.
- После остановки автомобиля можно услышать звук мотора.
  - После включения системы ABS педаль тормоза может слегка пульсировать.
  - После включения системы ABS педаль тормоза может слегка переместиться вниз.

#### ■ Звуки и вибрация при работе системы активной помощи в повороте

При работе системы активной помощи в повороте тормозная система может производить звуки и вибрацию, но это не является неисправностью.

#### ■ Звук работы системы EPS

При работе рулевого колеса можно услышать звук (шум) мотора. Это не является признаком неисправности.

#### ■ Звуки и вибрации при работе системы полного привода во время переключения между полным приводом и приводом на передние колеса

При переключении с полного привода на привод на передние колеса или наоборот могут быть слышны звуки работы и ощущаться вибрация — это не является признаками неисправности.

#### ■ Автоматическое повторное включение системы TRC и системы VSC

После отключения систем TRC и системы VSC они автоматически включаются в следующих ситуациях:

- Переключатель двигателя выключен.
  - Если отключена только система TRC, она снова включится при увеличении скорости автомобиля.
- Если отключены обе системы TRC и VSC, системы не включаются автоматически даже при увеличении скорости автомобиля.

#### ■ Условия работы системы активной помощи в повороте

Система работает в следующих случаях.

- Может работать система TRC/VSC
- Водитель пытается повысить скорость на повороте
- Система обнаруживает, что автомобиль смещается в наружную сторону
- Отпущена педаль тормоза

#### ■ Сниженная эффективность системы EPS

Эффективность системы EPS уменьшается, чтобы предотвратить перегрев системы, когда рулевое управление часто используется в течение продолжительного периода времени. В результате рулевое управление требует больших усилий. Если это происходит, следует избегать чрезмерного поворота рулевого колеса или следует остановить автомобиль и заглушить двигатель. Система EPS должна вернуться к нормальному режиму в течение 10 минут.

#### ■ Условия срабатывания сигнала аварийного торможения

Условия срабатывания сигнала аварийного торможения:

- Аварийная сигнализация выключена.
- Фактическая скорость автомобиля больше 55 км/ч.
- Система оценивает операцию экстренного торможения по замедлению автомобиля.

#### ■ Если информация о 4WD отображается на многофункциональном информационном дисплее (модели 4WD)

Выполните следующие операции

#### ■ Автоматическая отмена сигнала аварийного торможения

Сигнал аварийного торможения отменяется в любой из следующих ситуаций:

- Включена аварийная сигнализация.
- Система определяет по уровню замедления автомобиля, что это не экстренное торможение.

#### ■ Условия работы системы торможения для предотвращения повторных столкновений (при наличии)

Система срабатывает, когда датчик подушек безопасности SRS обнаруживает столкновение во время движения автомобиля. Однако система не срабатывает в следующих ситуациях:

- Скорость автомобиля ниже примерно 10 км/ч
- Повреждены компоненты

#### ■ Автоматическая отмена системы торможения для предотвращения повторных столкновений (при наличии)

Работа системы автоматически отменяется в любой из следующих ситуаций.

- Скорость автомобиля падает ниже примерно 10 км/ч
- Во время работы прошло определенное время
- Педаль акселератора нажата достаточно сильно

## 254 4-5. Использование систем помощи водителю

Сообщение	Подробности/действия
«Перегрев системы 4WD. Переключитесь на 2WD»	Система полного привода перегрета. → <b>Выполните следующие действия.</b> <ul style="list-style-type: none"> <li>• Снизьте скорость автомобиля до исчезновения предупреждающего сообщения.</li> <li>• Остановите автомобиль в безопасном месте и дайте двигателю поработать на холостом ходу. * Можно продолжать движение только после выключения сообщения на многофункциональном дисплее</li> </ul> Если сообщение не исчезает, немедленно обратитесь к дилеру Toyota для проведения осмотра автомобиля.
«Перегрев системы 4WD. Включён режим 2WD»	Автомобиль переключился с полного привода (4WD) на передний привод из-за перегрева. → <b>Выполните следующие действия.</b> <ul style="list-style-type: none"> <li>• Снизьте скорость автомобиля до исчезновения предупреждающего сообщения.</li> <li>• Остановите автомобиль в безопасном месте и дайте двигателю поработать на холостом ходу. *</li> </ul> Система 4WD возвращается в обычный режим только после выключения сообщения на многофункциональном дисплее. Если сообщение не исчезает, немедленно обратитесь к дилеру Toyota для проведения осмотра автомобиля.
«Перегрев системы 4WD. Включён режим 2WD. Обратитесь к дилеру»	Возникла неисправность в системе полного привода. → <b>Немедленно обратитесь к авторизованному дилеру Toyota и др. для осмотра автомобиля.</b>

\*: После остановки автомобиля не глушите двигатель, пока сообщение на дисплее не исчезнет.

 Предупреждение
<p>■ Система ABS работает неэффективно в следующих ситуациях</p> <ul style="list-style-type: none"> <li>• Превышены предельные значения сцепления шин с дорожным полотном (например, сильно изношенные шины на дороге, покрытой снегом).</li> <li>• Автомобиль пробуксовывает при движении на высокой скорости по скользкой дороге.</li> </ul>

<p>■ Тормозной путь при работе системы ABS может превышать тормозной путь при обычных условиях</p> <p>Система ABS не предназначена для сокращения тормозного пути. Всегда поддерживайте безопасное расстояние до идущего впереди автомобиля, особенно в следующих ситуациях:</p> <ul style="list-style-type: none"> <li>• При движении по грязным, гравийным или заснеженным дорогам</li> <li>• При движении с цепями противоскольжения</li> <li>• При движении по ухабистой дороге</li> <li>• При движении по дорогам с выбоинами или неровной поверхностью</li> </ul>
---

 Предупреждение
<p><b>■ Системы TRC/VSC могут работать неэффективно в следующих случаях</b></p> <p>При движении по скользкому дорожному покрытию, даже если система TRC/VSC работает, она может быть не в состоянии контролировать направление и соответствовать требованиям по мощности.</p> <p>В условиях, в которых может быть потеряна стабильность движения и тяга, следует двигаться осторожно.</p> <p><b>■ Система активной помощи в повороте работает неэффективно в следующих случаях</b></p> <ul style="list-style-type: none"> <li>• Не следует полностью полагаться на систему активной помощи в повороте. Система активной помощи в повороте может работать неэффективно при ускорении вниз под уклон или при движении на скользком дорожном покрытии.</li> <li>• При частом срабатывании системы активной помощи в повороте эта система может быть временно отключена для обеспечения нормальной работы тормозов, TRC и VSC.</li> </ul> <p><b>■ Вспомогательная система управления при трогании на склоне не может эффективно работать в следующих случаях</b></p> <ul style="list-style-type: none"> <li>• Не следует полностью полагаться на вспомогательную систему управления при трогании на склоне. Вспомогательная система управления при трогании на склоне может быть неэффективной на крутых склонах или обледенелых дорогах.</li> <li>• В отличие от стояночного тормоза, вспомогательная система управления при трогании на склоне не предназначена для длительного удержания автомобиля в неподвижном состоянии. Не пытайтесь удержать автомобиль на склоне с помощью вспомогательной системы управления при трогании на склоне, так как это может привести к аварии.</li> </ul> <p><b>■ Когда системы TRC/VSC активны</b></p> <p>Загорается индикатор пробуксовывания. Соблюдайте осторожность при вождении. Неосторожное вождение может привести к аварии. Будьте особенно осторожны, когда мигает индикаторная лампа.</p>

**■ Когда системы VSC или TRC отключаются**

Будьте предельно осторожны и двигайтесь со скоростью, соответствующей дорожным условиям. Поскольку эти системы помогают увеличить устойчивость автомобиля и силу тяги, не отключайте их без необходимости.

**■ Система AWD Dynamic Torque Vectoring (при наличии)**

Характеристики маневренности системы полного привода были улучшены. Однако не следует полностью полагаться на данную систему — соблюдайте осторожность во время движения.

**■ Замена шин**

Следите за тем, чтобы все шины имели рекомендованный размер, марку, рисунок протектора и грузоподъемность. Кроме того, следите за тем, чтобы наполнение шин воздухом соответствовало рекомендуемому давлению в шинах.

Если на автомобиль установлены разные шины, системы ABS, TRC и VSC прицепа не будут работать надлежащим образом.

При замене шин или колес для получения подробной информации обратитесь к дилеру Toyota и др.

**■ Обращение с шинами и подвеской**

Использование шин с каким-либо дефектом или изменение конструкции подвески влияют на работу систем помощи при вождении и могут вызвать сбой в работе системы.

**■ Торможение для предотвращения повторных столкновений (при наличии)**

Не следует полностью полагаться на систему торможения для предотвращения повторных столкновений. Эта система разработана, чтобы помочь с потенциальным дальнейшим повреждением от повторного столкновения, однако эффективность будет варьироваться в зависимости от различных условий. Чрезмерное использование системы может привести к серьезной травме или смерти.



**Советы по вождению зимой**

Перед эксплуатацией автомобиля зимой выполните необходимые подготовительные процедуры и осмотры. Всегда управляйте автомобилем в соответствии с преобладающими зимними погодными условиями.

**Подготовительные процедуры перед эксплуатацией автомобиля зимой**

- Используйте масло, которое соответствует обычной наружной температуре.
- Моторное масло
- Охлаждающая жидкость двигателя
- Омывающая жидкость

Проверьте состояние аккумуляторной батареи у техника по обслуживанию и ремонту.

Установите зимние шины на все колеса автомобиля или приобретите комплект цепей противоскольжения для передних колес.\*

Убедитесь в том, что все шины одинакового типоразмера и одной марки, а цепи противоскольжения соответствуют размеру шин.

\*: Установка цепей противоскольжения на автомобиле с шинами 235/55P19 невозможна..

**Предупреждение****■ Движение с зимними шинами**

Соблюдайте следующие меры предосторожности, чтобы уменьшить риск несчастного случая.

Несоблюдение этих мер может привести к потере управления автомобилем и вызвать смертельный исход или тяжелые травмы.

- Используйте шины указанной спецификации.
- Поддерживайте рекомендованное давление в шинах.
- Во время движения не превышайте скорость, установленную для дорожного движения, или скорость, установленную для используемых зимних шин.

- Используйте зимние шины на всех, а не только на некоторых колесах.

**■ Движение с цепями противоскольжения (кроме автомобилей с шинами 235/55P19)**

Соблюдайте следующие меры предосторожности, чтобы уменьшить риск несчастного случая.

Невыполнение этого требования может сделать управление автомобилем небезопасным и привести к серьезным травмам или смерти.

- Не превышайте скорость, установленную для используемых цепей противоскольжения, или 50 км/ч (километров в час), в зависимости от того, что меньше.
- Избегайте движения по ухабистой дороге или по выбоинам.
- Избегайте резкого ускорения, резкого поворота руля, экстренного торможения и переключения передач, иначе это приведет к экстренному торможению двигателя.
- Снижайте скорость в достаточной степени перед входом в поворот, чтобы сохранить контроль над автомобилем.
- Не используйте систему LTA (Lane Tracing Assist, система отслеживания полосы) (при наличии).

**Внимание****■ Ремонт или замена зимних шин**

Отремонтируйте или замените зимние шины у дилера Toyota или у авторизованного ритейлера по шинам.

Это объясняется тем, что снятие и установка зимних шин влияет на работу клапанов и передатчиков системы контроля давления в шинах.

**Перед началом движения**

- Выполните следующие действия согласно условиям движения:

Не пытайтесь силой открыть примерзшее окно или переместить примерзший стеклоочиститель. Полейте замороженную зону теплой водой, чтобы растопить лед.

Чтобы вода не замерзла, сразу же вытрите ее.

- Для обеспечения нормальной работы вентилятора системы термоконтроля очистите от снега вентиляционное отверстие забора воздуха перед ветровым стеклом.
- Проверяйте и удаляйте лёд и снег, которые могли скопиться на наружных лампах, крыше автомобиля, шасси, вокруг шин или тормозах.
- Очищайте ноги от снега и грязи, прежде чем сесть в автомобиль.

#### При управлении автомобилем

Медленно ускоряйтесь, держитесь на безопасном расстоянии от впереди идущего автомобиля и снижайте скорость соответственно дорожным условиям.

#### При парковке автомобиля

- Выключите автоматический режим стояночного тормоза. В противном случае стояночный тормоз может замерзнуть и не отключиться автоматически.

Также избегайте использования следующих систем, в противном случае стояночный тормоз может срабатывать автоматически, даже если автоматический режим отключен.

Система удержания тормоза

Припаркуйте автомобиль и переведите рычаг переключения передач в положение Р, не включая стояночный тормоз. Стояночный тормоз может замерзнуть так, что его нельзя будет отпустить. Если стояночный тормоз не задействован во время парковки, обязательно подложите упоры под колеса. Невыполнение этого требования опасно, так как автомобиль может неожиданно сдвинуться с места и стать причиной аварии.

Когда стояночный тормоз находится в автоматическом режиме, перед отключением стояночного тормоза переместите рычаг переключения передач в положение Р. (стр. 152)

- Если стояночный тормоз не задействован во время парковки, убедитесь, что рычаг переключения передач нельзя перевести из положения Р.
- Если автомобиль припаркован с влажными тормозами в холодную погоду, существует вероятность замерзания тормозов.



#### Предупреждение

##### ■ При парковке автомобиля

При парковке без включения стояночного тормоза убедитесь, что колеса заблокированы. Если колеса не заблокированы, они могут неожиданно сдвинуться с места, что может привести к аварии.

#### Выбор цепей противоскольжения

Автомобили без шин 235/55R19

При установке цепей противоскольжения используйте цепи надлежащего размера. Размер цепи регулируется в соответствии с конкретным размером шины.

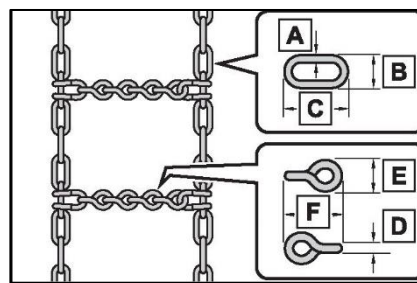

Боковая цепь:

A диаметр 3 мм

B ширина 10 мм

C длина 30 см Поперечная цепь:

D диаметр 4 мм

Е ширина 14 мм  
 F длина 25 мм  
 Автомобили с шинами 235/55R19  
 Установка цепей противоскольжения  
 невозможна.  
 Следует использовать зимние шины.

**Спецификации по использованию цепей противоскольжения (кроме шин 235/55R19)**

Правила использования цепей противоскольжения различаются в зависимости от местоположения и типа дороги. Всегда проверяйте локальные законодательные и нормативные акты перед установкой цепей противоскольжения.

**■ Установка цепей противоскольжения**  
**При установке и снятии цепей соблюдайте следующие меры предосторожности:**

- Устанавливайте и снимайте цепи противоскольжения в безопасном месте.
- Установите цепи противоскольжения только на передние колеса. Не устанавливайте цепи на задние колеса.
- Установите цепи противоскольжения на передние колеса как можно прочнее. через 0,5-1,0 км.
- (км) Снова затяните цепь противоскольжения.
- Устанавливайте цепи противоскольжения в соответствии с прилагаемыми инструкциями.

 **Внимание**

**■ Установка цепей противоскольжения**  
 После установки цепей противоскольжения клапаны и передатчики системы контроля давления в шинах могут работать ненадлежащим образом.

**Меры предосторожности при использовании внедорожника**

**Данный автомобиль относится к классу многофункционального автомобиля, обладающего сравнительно высоким дорожным просветом автомобиля и более узкой колеёй относительно высоты центра тяжести автомобиля, что позволяет использовать его в различных условиях бездорожья.**

**Функции многофункционального автомобиля**

- Специальная конструкция внедорожника приводит к повышению центра тяжести по сравнению с обычными легковыми автомобилями. Эта особенность конструкции автомобилей данного типа увеличивает вероятность их опрокидывания. Поэтому внедорожные автомобили чаще переворачиваются, чем автомобили других типов.
- Преимуществом автомобиля с более высоким дорожным просветом является широкий обзор дороги для водителя, позволяющий предвидеть проблемы.
- Как и другие спортивные автомобили с низкой посадкой, предназначенные для езды по бездорожью, внедорожники не предназначены для прохождения поворотов на той же скорости, что и обычные легковые автомобили. Поэтому при резком повороте на высокой скорости данный автомобиль может перевернуться.

 **Предупреждение**

**■ Меры предосторожности при использовании универсального автомобиля**

Для сведения к минимуму опасности гибели или получения серьезных травм либо повреждения своего автомобиля обязательно соблюдайте следующие меры предосторожности:

- В случае переворота не пристегнутый пассажир имеет значительно больше шансов погибнуть, чем пассажир, пристегнутый ремнем безопасности. Поэтому водитель и все пассажиры всегда должны пристегиваться ремнями безопасности.

**⚠ Предупреждение**

- По возможности избегайте крутых поворотов и резких маневров.
- Неправильное управление данным автомобилем может привести к потере контроля над ним или к перевороту и, в результате, гибели или серьезным травмам.
- Багаж в багажнике на крыше (при наличии) поднимает центр тяжести автомобиля. Избегайте движения на высокой скорости, резкого трогания с места, крутых поворотов, резкого торможения или резких маневров, в противном случае можно потерять управление автомобилем или автомобиль может перевернуться из-за неправильного вождения.
- Всегда снижайте скорость при порывистом боковом ветре. Из-за внешних характеристик и высокого центра тяжести данный автомобиль более чувствителен к боковому ветру, чем обычный легковой автомобиль. Снижение скорости обеспечивает лучшую управляемость.

Не двигайтесь горизонтально по крутым склонам. Желательно двигаться прямо вверх или вниз по крутому склону. Данный автомобиль (или любой другой аналогичный внедорожный автомобиль) значительно легче перевернуть вбок при горизонтальном движении по крутым склонам по сравнению с движением вверх и вниз по крутым склонам.

#### **Движение по бездорожью**

При движении по бездорожью соблюдайте указанные ниже меры предосторожности, чтобы получить удовольствие от вождения и помочь предотвратить попадание внедорожников в закрытые зоны:

\* Передвигайтесь на автомобиле только там, где разрешено движение на внедорожных автомобилях.

\* Уважайте частную собственность. Прежде чем въехать на частную территорию, получите разрешение у ее владельца.

\* Не въезжайте на закрытые территории. Не нарушайте ограничения, установленные воротами, шлагбаумами и знаками.

\* Двигайтесь по существующим дорогам. Если дорога мокрая, необходимо изменить методы вождения или

Замедлите ход, чтобы предотвратить повреждение дороги.

**⚠ Предупреждение**

**■ Меры предосторожности при движении по бездорожью**

Для сведения к минимуму опасности гибели или получения серьезных травм либо повреждения своего автомобиля обязательно соблюдайте следующие меры предосторожности:

- При движении по бездорожью в движении вне дорог соблюдайте осторожность. Не следует излишне рисковать, заезжая в опасные места.
- При движении по бездорожью не держите рулевое колесо за спицы. Сильная тряска может привести к тому, что ваши руки будут дергаться на рулевом колесе, что может привести к повреждению рук. Держите обе руки и особенно большие пальцы на внешней поверхности обода рулевого колеса.

После преодоления песка, грязи, воды или снега обязательно водитель должен сразу же проверить эффективность работы тормозов.

После движения по высокой траве, грязи, камням, песку, рекам и т.п. проверьте, что на днище автомобиля не налипла и не забились в полости трава, кустарник, бумага, тряпки, камни, песок и т.д. Очистите днище автомобиля, если там появился подобный мусор. При эксплуатации автомобиля без удаления этих материалов (мусора) возможна поломка транспортного средства или возгорание.

При движении по бездорожью или по неровной поверхности не развивайте слишком высокую скорость, не совершайте прыжки, резкие повороты, не врезайтесь в другие предметы и т.п., в противном случае это может привести к потере управления или перевороту автомобиля и, как следствие, смерти или серьезной травме. Это также может серьезно повредить подвеску и шасси.



**Внимание**

**■ Для предотвращения повреждений от воды**

Примите все необходимые меры предосторожности для исключения повреждения двигателя и других деталей от воды.

\* Попадание воды в воздухозаборник двигателя приводит к очень серьезному повреждению двигателя.

\* Попадание воды в автоматическую коробку передач приведет к снижению эффективности переключения передач, блокировке коробки передач, сопровождаемой вибрацией, и серьезным повреждениям.

● Вода смывает смазку с колесных подшипников, что приведет к ржавлению подшипников и сокращению срока их службы, а также вода может попасть в дифференциал, коробку передач и раздаточную коробку (модели 4WD), тем самым уменьшая эффект смазки трансмиссионным маслом.

**■ При переходе вброд**

Если вы переходите вброд, например, пересекая небольшую реку, сначала проверьте глубину реки и твердость русла. Ведите машину медленно и избегайте глубокой воды.

**■ Проверьте автомобиль после езды по бездорожью**

● Песок и грязь скапливаются вокруг тормозного диска, что может повлиять на эффект торможения и повредить компоненты тормозной системы.

● После того, как автомобиль проезжает по ухабистой местности, песку, грязи или стоячей воде во время движения по бездорожью, техническое обслуживание и осмотр должны быть проведены в тот же день. Информация о регулярном техническом обслуживании: Стр.261



- 5-1. Использование системы кондиционирования воздуха и функции устранения запотевания стекол**  
Система кондиционирования воздуха с ручным управлением ..... 228  
Система кондиционирования воздуха с автоматическим управлением..... 232  
Обогрев сидений..... 238
- 5-2. Использование освещения салона**  
Использование приборов освещения .... 239
- 5-3. Использование функций хранения вещей**  
Перечень мест хранения вещей ..... 241  
Оснащение багажного отделения..... 245
- 5-4. Использование прочего оборудования салона автомобиля**  
Прочее оборудование салона автомобиля ..... 248

Система кондиционирования воздуха с ручным управлением\*

Управление кондиционированием

\* При наличии

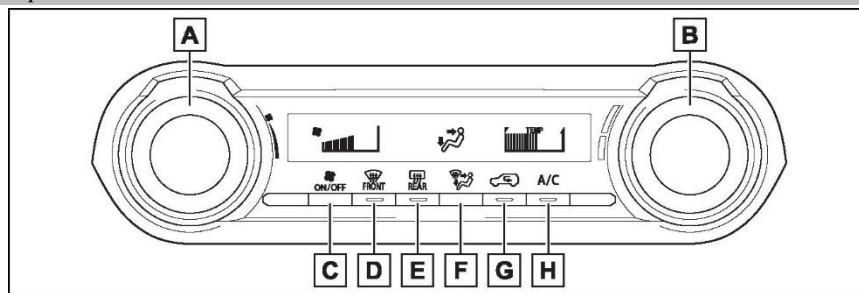

A Переключатель регулировки скорости вращения вентилятора

B Переключатель управления температурой

C Переключатель Вкл./выкл.

D Переключатель устранения запотевания ветрового стекла

E Переключатель обогрева заднего стекла и туманоуловителей

F Переключатель управления режимом подачи воздуха

G Переключатель режима подачи наружного воздуха/режима рециркуляции воздуха

H Переключатель «A/C»

■ Регулировка температуры

Для настройки температуры поверните переключатель температуры по часовой стрелке (повышение) или против часовой стрелки (понижение).

Если переключатель «A/C» не нажат, система будет подавать воздух с температурой окружающей среды или подогретый воздух.

■ Настройка скорости вращения вентилятора

Для настройки скорости вращения вентилятора поверните переключатель скорости вращения вентилятора по часовой стрелке (увеличение) и против часовой стрелки (уменьшение).

При нажатии переключения включения/выключения вентилятор отключается.

Когда вентилятор выключен, при нажатии переключателя включения/выключения

или при повороте переключателя регулировки скорости вращения вентилятора включается вентилятор.

■ Изменение режима подачи воздуха

Нажмите переключатель управления режимом подачи воздуха

При каждом нажатии переключателя режим подачи воздуха изменяется.



## 264 5-1. Использование системы кондиционирования воздуха и функции устранения запотевания стекол

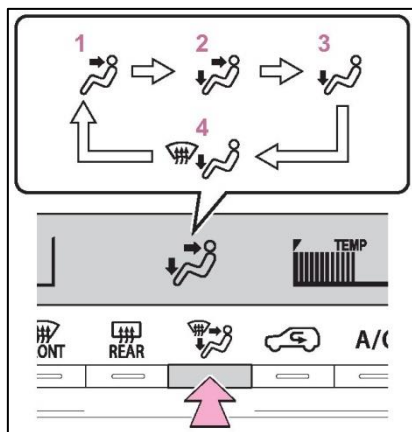

Верхняя часть

2 Верхняя часть и нижняя часть

3 Нижняя часть

4 Работа обогревателя нижней части и ветрового стекла

### ■ Переключение между режимом наружного воздуха и режимом рециркуляции воздуха

Нажмите на переключатель режима подачи наружного воздуха/режима рециркуляции воздуха.

При каждом нажатии этого переключателя режим переключается между режимом наружного воздуха и режимом рециркуляции воздуха.

Когда выбран режим рециркуляции воздуха, загорается индикатор на переключателе режима наружного/режима рециркуляции воздуха.

### ■ Настройка функций охлаждения и осушения

Нажмите переключатель «A/C»

Когда функция включена, загорается индикатор на переключателе «A/C».

### ■ Устранение запотевания ветрового стекла

Функция устранения запотевания стёкол используется для устранения запотевания ветрового стекла и передних боковых окон.

Нажмите переключатель обогревателя ветрового стекла

При использовании режима рециркуляции воздуха, переключатель режима наружного/рециркуляционного воздуха настраивается как в положение наружного воздуха.

Для ускорения устранения влажного налёта на лобовом стекле и боковых окон можно увеличить интенсивность обдува и температуру.

Для возврата в предыдущий режим вновь нажмите переключатель устранения запотевания ветрового стекла, когда ветровое стекло отпотеет.

Когда переключатель устранения запотевания ветрового стекла включен, на этом переключателе горит индикатор.

### ■ Устранение запотевания заднего стекла

Обогреватель используется для удаления запотевания с задних стекол.

Нажмите переключатель обогревателя заднего стекла и туманоуловителей.

Когда переключатель обогрева заднего стекла и туманоуловителей включен, на этом переключателе загорается индикатор. Обогрев автоматически выключается через 60 минут.

Однако, в зависимости от условий (наружной температуры и состояния системы зарядки) обогреватель заднего стекла может автоматически выключиться примерно через 15 минут.

Работа системы кондиционирования в режиме экологичного движения В режиме экологичного движения система кондиционирования воздуха управляет числом оборотов двигателя и работой компрессора для ограничения силы обогрева/охлаждения.

Для улучшения рабочих характеристик кондиционирования воздуха выполните следующие действия:

- отрегулируйте скорость вращения вентилятора
- настройте температуру
- отключите режим экологичного движения (стр.208)

### ■ Запотевание окон

Окна быстро запотевают при повышенной влажности в автомобиле. Включение переключателя «A/C» приводит к снижению влажности воздуха, поступающего из дефлекторов, и эффективному отпотеванию ветрового стекла.

■ Если переключатель «A/C» выключен, окна могут легко запотеть.

■ Окна могут запотевать, если используется режим рециркуляции воздуха.

■ **При движении по пыльным дорогам**  
Закройте все окна. Если поднимаемая автомобилем пыль всё же попадает в салон после закрывания окон, рекомендуется установить переключатель забор воздуха в режим подачи наружного воздуха, а скорость вращения вентилятора установить в любое положение, кроме выключенного.

■ Режим подачи наружного воздуха/режим рециркуляции воздуха  
Временное переключение в режим рециркуляции воздуха рекомендуется для предотвращения поступления загрязнённого воздуха в салон автомобиля, а также для охлаждения воздуха в салоне в условиях высокой температуры наружного воздуха.

■ **Когда температура наружного воздуха опускается приблизительно до 0°C**

Функция снижения влажности может не работать даже при нажатии переключателя «A/C».

■ **Запахи из системы вентиляции и кондиционирования воздуха**

■ Для вентиляции салона установите систему кондиционирования воздуха в режим подачи наружного воздуха.

■ Во время эксплуатации различные запахи внутри и снаружи автомобиля могут попадать в систему кондиционирования воздуха. Это может привести к появлению неприятного запаха из вентиляционных отверстий.

■ Для снижения вероятности появления неприятного запаха: рекомендуется перед выключением двигателя переключить систему кондиционирования воздуха в режим подачи наружного воздуха.

■ **Работа системы кондиционирования воздуха, когда двигатель выключен интеллектуальной системой старт-стоп**  
Когда двигатель выключен системой Stop and Start, функции охлаждения, обогрева и снижения влажности системы кондиционирования отключаются, продолжается только подача наружного воздуха, к тому же подача воздуха комнатной температуры может прекратиться. Для предотвращения отключения системы кондиционирования нажмите выключатель отмены Stop and Start, чтобы отключить систему.

■ Когда ветровое стекло запотело и двигатель выключен системой Stop and Start Нажмите выключатель обогревателя ветрового стекла, чтобы перезапустить двигатель

и предотвратить запотевание ветрового стекла.

Если ветровое стекло продолжает запотевать, нажмите переключатель отмены системы Stop and Start, чтобы прекратить использование системы Start/Stop.

■ **Когда из системы кондиционирования чувствуется запах, в то время как двигатель выключен системой Stop and Start**

Нажмите выключатель отмены системы Stop and Start для повторного включения двигателя.

■ Фильтр кондиционера  
стр. 288

**Предупреждение**

- Для предотвращения запотевания ветрового стекла

Нельзя пользоваться переключателем устранения запотевания ветрового стекла при включённом охлаждении воздуха в условиях очень высокой влажности. Разность температур наружного воздуха и ветрового стекла может привести к запотеванию внешней стороны ветрового стекла, ухудшая видимость.

**Внимание**

- Во избежание разрядки аккумуляторной батареи

При выключенном двигателе не оставляйте систему кондиционирования воздуха выключенной дольше, чем это действительно необходимо.

**Расположение и работа воздушных дефлекторов**

■ Расположение воздушных дефлекторов  
Используемые воздушные дефлекторы и скорость потока воздуха зависят от выбранного режима подачи воздуха.

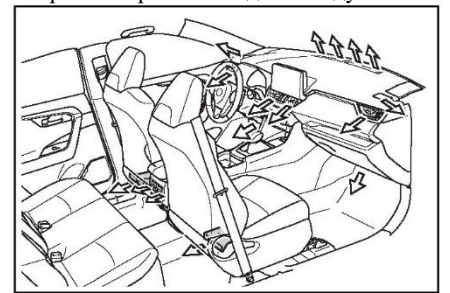

**266 5-1. Использование системы кондиционирования воздуха и функции устранения запотевания стекол**

---

■ Регулировка направления воздушного потока и открывание/закрывание дефлекторов

► Спереди

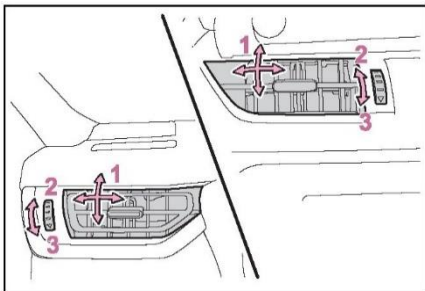

- 1 Направляют воздушный поток влево или вправо, вверх или вниз.
- 2 Открытие вентиляционного окна.
- 3 Закрытие вентиляционного окна.

► Сзади

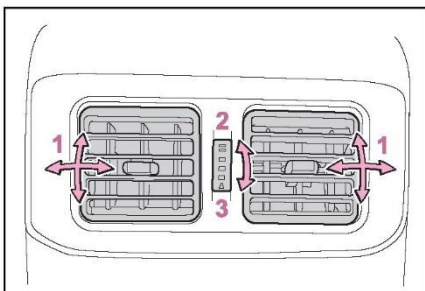

- 1 Направляют воздушный поток влево или вправо, вверх или вниз.
- 2 Открытие вентиляционного окна.
- 3 Закрытие вентиляционного окна.

**⚠ Предупреждение**

■ Чтобы не мешать работе функции устранения запотевания ветрового стекла, не кладите ничего на панель приборов, что бы могло закрыть дефлекторы. Иначе поток воздуха будет перекрыт и устранение запотевания ветрового стекла производиться не будет.

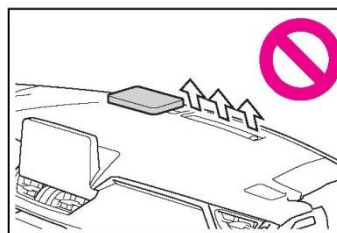

## 268 5-1. Использование системы кондиционирования воздуха и функции устранения запотевания стекол

Система кондиционирования воздуха с автоматическим управлением\*

\*: При наличии

Автоматическое регулирование скорости вращения вентилятора и дефлекторов в соответствии с заданной температурой.

### Управление кондиционированием

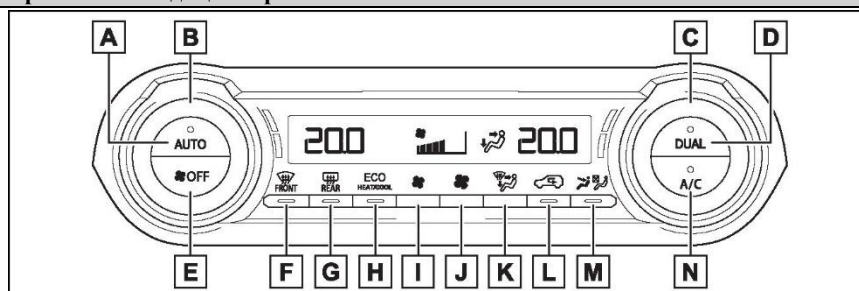

A Переключатель автоматического режима

B Переключатель регулировки температуры для левого сиденья

C Переключатель регулировки температуры для правого сиденья

D Переключатель «DUAL»

E Переключатель «OFF»

F Переключатель устранения запотевания ветрового стекла

G Переключатель обогрева заднего стекла и наружных зеркал заднего вида H

Переключатель режима экологичного кондиционирования

I Переключатель уменьшения скорости вращения вентилятора

J Переключатель увеличения скорости вращения вентилятора

K Переключатель управления режимом подачи воздуха

L Переключатель режима наружного воздуха/режима рециркуляции воздуха M

Переключатель режима контроля расхода воздуха

N Переключатель «A/C»

#### ■ Регулировка температуры

Поворачивайте ручку управления температурой со стороны водителя по часовой стрелке для повышения температуры или против часовой стрелке для её понижения

Система кондиционирования воздуха переключается между индивидуальным и совместным режимами при каждом нажатии переключателя «DUAL». Совместный режим (не горит

индикатор на переключателе «DUAL»): Температуру со стороны водителя и пассажира можно настраивать при помощи кнопки регулирования температуры со стороны водителя.

При использовании кнопки регулирования температуры со стороны пассажира производится переключение в индивидуальный режим.

Индивидуальный режим (горит индикатор на переключателе «DUAL»):

■ **Настройка скорости вращения вентилятора**

Нажимайте переключатель скорости вращения вентилятора, чтобы увеличить скорость вращения вентилятора, и переключатель уменьшения скорости вращения вентилятора, чтобы уменьшить скорость вращения вентилятора.

При нажатии переключателя «OFF» вентилятор отключается.

■ **Изменение режима подачи воздуха**

Нажмите переключатель управления режимом подачи воздуха

При каждом нажатии переключателя режим подачи воздуха изменяется.

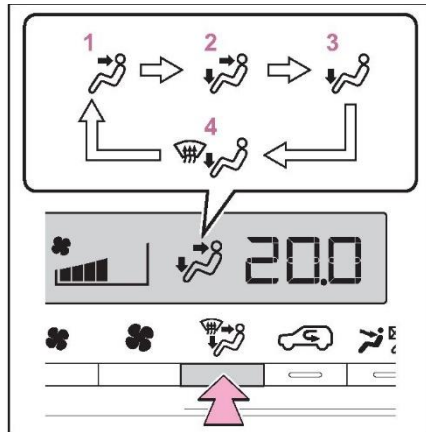

- 1 Верхняя часть
- 2 Верхняя часть и нижняя часть
- 3 Нижняя часть
- 4 Работа обогревателя нижней части и ветрового стекла

■ **Переключение между режимом наружного воздуха и режимом рециркуляции воздуха**

Нажмите переключатель режима подачи наружного воздуха/режима рециркуляции воздуха.

При каждом нажатии этого переключателя режим переключается между режимом наружного воздуха и режимом рециркуляции воздуха.

Когда выбран режим рециркуляции воздуха, загорается индикатор на переключателе режима наружного/режима рециркуляции воздуха.

■ **Настройка функций охлаждения и снижения влажности**

Нажмите переключатель «A/C»

Когда функция включена, загорается индикатор на переключателе «A/C».

■ **Устранение запотевания ветрового стекла**

Функция устранения запотевания стёкол используется для устранения запотевания ветрового стекла и передних боковых окон.

Нажмите переключатель устранения запотевания ветрового стекла

При использовании режима рециркуляции воздуха, переключатель режима наружного/рециркуляционного воздуха настраивается в положение наружного воздуха. (Режим может переключаться автоматически.)

Для ускорения отпотевания лобового стекла и боковых окон можно увеличить интенсивность обдува и температуру.

Для возврата в предыдущий режим вновь нажмите переключатель устранения запотевания ветрового стекла, когда ветровое стекло отпотеет.

Когда переключатель устранения запотевания ветрового стекла включен, на этом переключателе горит индикатор.

■ **Устранение запотевания заднего стекла и наружных зеркал заднего вида**

Обогреватели используются для устранения запотевания заднего стекла, а также удаления капель дождя, росы и льда с наружных зеркал заднего вида.

Нажмите переключатель обогревателя заднего стекла и обогревателей наружных зеркал заднего вида.

## 270 5-1. Использование системы кондиционирования воздуха и функции устранения запотевания стекол

Обогрев заднего стекла и наружных зеркал заднего вида выключается автоматически через 60 минут.

Однако, в зависимости от условий (наружной температуры и состояния системы зарядки) обогреватель заднего стекла и наружных зеркал заднего вида может автоматически выключиться примерно через 15 минут.

Когда переключатель обогревателя заднего стекла и обогревателей наружных зеркал заднего вида включён, на переключателе обогревателя заднего стекла и обогревателей наружных зеркал заднего вида загорается индикатор.

■ Режим экологичного кондиционирования  
Приоритет отдается низкому расходу топлива при управлении кондиционером, например, при снижении скорости вращения вентилятора.

Нажмите переключатель экологичного режима кондиционирования.

Когда включён режим экологичного кондиционирования, загорается индикатор на переключателе режима экологичного кондиционирования.

### ■ Запотевание окон

Окна быстро запотевают при повышенной влажности в автомобиле. Включение переключателя «А/С» приводит к снижению влажности воздуха, поступающего из дефлекторов, и эффективному отпотеванию ветрового стекла.

При выключении переключателя «АС» запотевание окон происходит быстрее.

Окна могут запотевать при использовании режима рециркуляции воздуха.

### ■ При движении по пыльным дорогам

Закройте все окна. Если поднимаемая автомобилем пыль всё же попадает в салон после закрывания окон, рекомендуется установить переключатель забора воздуха в режим подачи наружного воздуха, а скорость вращения вентилятора установить в любое положение, кроме выключенного.

■ Режим подачи наружного воздуха/режим рециркуляции воздуха

Временное переключение в режим рециркуляции воздуха рекомендуется для предотвращения поступления загрязнённого воздуха в салон автомобиля, а также для охлаждения воздуха в салоне в условиях высокой температуры наружного воздуха.

■ Режим подачи наружного воздуха и режим рециркуляции воздуха могут автоматически переключаться в зависимости от настройки температуры или температуры в салоне.

### ■ Работа системы кондиционирования воздуха в режиме экологичного движения

• В режиме экологичного движения в целях повышения эффективности использования топлива в системе кондиционирования воздуха выполняются следующие элементы управления:

• Управление частотой вращения двигателя и работой компрессора для ограничения мощности нагрева/охлаждения

• Скорость вентилятора будет ограничена при выборе автоматического режима

• Для улучшения рабочих характеристик кондиционирования воздуха выполните следующие действия:

• отрегулируйте скорость вращения вентилятора

• отключите режим экологичного вождения (стр.208)

• отключите режим экологичного кондиционирования

Когда режим вождения установлен на экологичный режим вождения, автоматически включается режим экологичного кондиционирования. Даже в этом случае нажатие переключателя режима экологичного кондиционирования может отключить режим экологичного кондиционирования.

### ■ Когда температура наружного воздуха опускается приблизительно до 0°C

Функция снижения влажности может не работать даже при нажатии переключателя «А/С».

### ■ Запахи из системы вентиляции и кондиционирования воздуха

Для вентиляции салона установите систему кондиционирования воздуха в режим подачи наружного воздуха.

Во время эксплуатации различные запахи изнутри и снаружи автомобиля могут попадать в систему кондиционирования воздуха. Это может привести к появлению неприятного запаха из вентиляционных отверстий.

Для снижения вероятности появления неприятного запаха:

рекомендуется перед выключением двигателя переключить систему кондиционирования воздуха в режим подачи наружного воздуха.

При запуске системы кондиционирования в автоматическом режиме возможна небольшая задержка включения вентилятора.

### ■ Работа системы кондиционирования воздуха, когда двигатель выключен системой Stop and Start

Когда двигатель останавливается из-за работы интеллектуальной системы «старт-стоп», функции охлаждения, обогрева и снижения влажности автоматического кондиционера отключаются, скорость вращения вентилятора снижается в зависимости от температуры наружного воздуха, или прекращается подача воздуха. Чтобы предотвратить отключение системы кондиционирования, нажмите переключатель интеллектуальной системы «старт-стоп», чтобы прекратить использование системы «старт-стоп».





**■ Когда ветровое стекло запотело и двигатель выключен системой Stop and Start**

Нажмите переключатель обогревателя ветрового стекла, чтобы перезапустить двигатель и предотвратить запотевание ветрового стекла.

Если ветровое стекло продолжает запотевать, нажмите переключатель отмены системы Stop and Start, чтобы прекратить использование системы Start/Stop.

**■ Когда из системы кондиционирования чувствуется запах, в то время как двигатель выключен системой Stop and Start**

Нажмите переключатель отмены системы Stop and Start для повторного включения двигателя.

**■ Использование системы голосовых команд**

Системой кондиционирования воздуха можно управлять с помощью голосовых команд. Подробности см. в руководстве пользователя системы навигации».

**■ Фильтр кондиционера стр. 288**

**■ Персональная настройка**

Настройки можно изменить (например, для функции переключения режима автоматического кондиционирования воздуха «A/C»)).

(Персонально настраиваемые функции: стр.364)

**⚠ Предупреждение**

**■ Для предотвращения запотевания ветрового стекла**  
Нельзя пользоваться переключателем устранения запотевания ветрового стекла при включенном охлаждении воздуха в условиях очень высокой влажности.  
Разность температур наружного воздуха и ветрового стекла может привести к запотеванию внешней стороны ветрового стекла, ухудшая видимость.

**■ Когда работает обогрев наружных зеркал заднего вида**  
Не дотрагивайтесь до поверхности наружных зеркал заднего вида, когда включена функция устранения запотевания наружных зеркал заднего вида.

**⚠ Внимание**

**■ Во избежание разрядки аккумуляторной батареи**  
При выключенном двигателе не оставляйте систему кондиционирования воздуха выключенной дольше, чем это действительно необходимо.

**Использование автоматического режима**

1 Нажмите переключатель «AUTO»  
Начинает работать функция снижения влажности. Автоматическое регулирование скорости вращения вентилятора и дефлекторов в соответствии с заданной температурой.

2 Настройте температуру

3 Для остановки операции нажмите переключатель «OFF».

Если используется настройка скорости вентилятора или режим воздушного потока, индикатор автоматического режима гаснет. Однако, за исключением функции которая воздействует на него, остальные функции остаются в автоматическом режиме.

**■ Использование автоматического режима**

Автоматическое регулирование скорости вращения вентилятора и дефлекторов в соответствии с заданной температурой.

Поэтому при нажатии переключателя «AUTO» вентилятор может не сразу включиться, подача воздуха не будет выполняться до тех пор, пока не будет готов нагрев или охлаждение.

**Использование режима подачи воздуха, направленного к передним сиденьям (S-FLOW)**

Эта функция автоматически регулирует поток воздуха кондиционера, направлять только к передним сиденьям. Ненужное кондиционирование воздуха подавляется, что способствует повышению топливной экономичности.

В следующих случаях включается режим централизованной вентиляции передних сидений

- Пассажир на заднем сиденье не обнаружен.
- Переключатель устранения запотевания ветрового стекла не работает

Во время работы загорается тестовый индикатор .

■ Ручное включение/выключение режима централизованной вентиляции передних сидений

В режиме централизованной подачи воздуха для передних сидений воздух подается только на передние сиденья, его можно переключить на подачу воздуха на все сиденья с помощью переключателя. Автоматическое управление воздушным потоком прекращает работу после переключения ручного режима.

Нажмите  на панели управления кондиционированием воздуха и переключите поток воздуха.

- Индикатор горит: подача воздуха только к передним сиденьям
- Индикатор не горит: подача воздуха ко всем сиденьям

■ Автоматическое управление воздушным потоком

- Для поддержания комфорта внутри автомобиля в зависимости от температуры наружного воздуха возможна подача воздуха на места без пассажиров сразу после запуска двигателя и в других ситуациях.
- После запуска двигателя система не может точно определить присутствие пассажиров, и автоматическое управление потоком воздуха не будет работать, если пассажиры перемещаются, садятся или выходят из автомобиля.

■ Ручное управление воздушным потоком  
Когда на задних сиденьях имеются пассажиры, даже если данная функция вручную переключена на подачу воздуха только на передние сиденья, воздух может автоматически подаваться на все сиденья.

■ Возврат к автоматическому управлению воздушным потоком

- 1 Когда индикатор погаснет, выключите переключатель двигателя
- 2 Через 60 минут или более переведите переключатель двигателя в положение ON.

#### Расположение и работа воздушных дефлекторов

■ Расположение воздушных дефлекторов  
Используемые воздушные дефлекторы и скорость потока воздуха изменяются в зависимости от выбранного режима подачи воздуха.

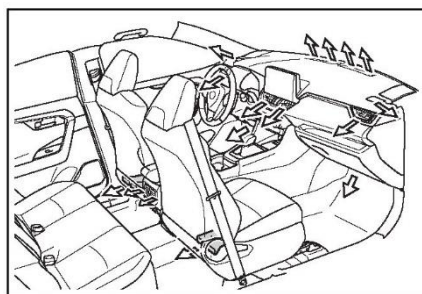

■ Регулировка направления воздушного потока и открывание/закрывание дефлекторов

► Спереди

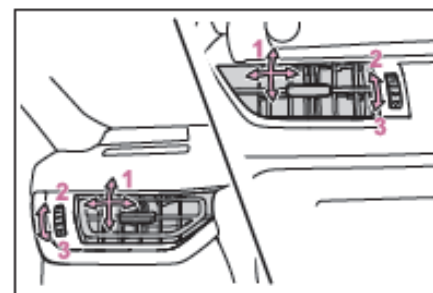

- 1 Направляют воздушный поток влево или вправо, вверх или вниз.
- 2 Открытие вентиляционного окна.
- 3 Закрытие вентиляционного окна.

## 274 5-1. Использование системы кондиционирования воздуха и функции устранения запотевания стекол

► Сзади

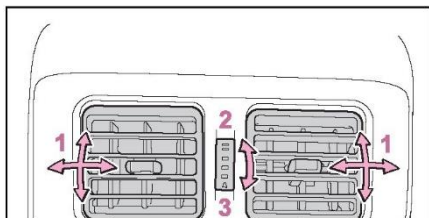

1 Направляют воздушный поток влево или вправо, вверх или вниз.

2 Открытие вентиляционного окна.

3 Закрытие вентиляционного окна.



### Предупреждение

■ Чтобы не мешать работе функции устранения запотевания ветрового стекла, не кладите ничего на панель приборов, что бы могло закрыть дефлекторы. Иначе поток воздуха будет перекрыт и устранение запотевания ветрового стекла производиться не будет.

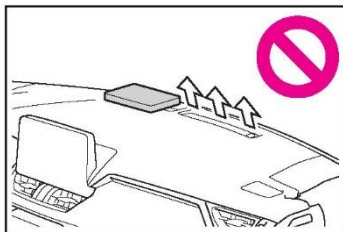

### Удаленный запуск (сервис APP Suite)

\*: При наличии

Информацию об этой услуге можно найти на сайте.

Подробную информацию см. ниже в документе (работа, настройки и т.д.).

**Обогрев сидений\***

\*: При наличии

**Подогрев сидений обогревает обивку сидений.**

**⚠ Предупреждение**

**■ Во избежание ожогов**

При включенном обогреве следует быть осторожным лицам перечисленных ниже категорий:

- Младенцы, маленькие дети, пожилые, больные и инвалиды
- Люди с чувствительной кожей
- Уставшие люди
- Лица, находящиеся в состоянии алкогольного опьянения или принявшие лекарства, вызывающие сонливость (снотворное, Противопростудные и т.п.)

**⚠ Внимание**

**■ Во избежание повреждения обогревателей сидений**

Не помещайте на сиденье тяжелые предметы с неровной поверхностью и не втыкайте в него острые предметы (иголки, гвозди и т.п.).

**■ Во избежание разрядки аккумуляторной батареи**

Не используйте эти функции, когда двигатель не работает.

**Управление подогревом сидений**

Включение/выключение обогрева сидений

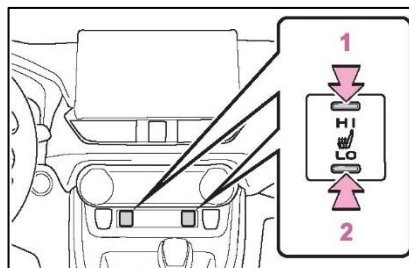

1 ИЛИ ОПЕЧАТКА ИЛИ РАСПОЗНАНО КРИВО,

2 Низкая температура

Когда обогреватель сиденья включен, на переключателе обогревателя сиденья загорается индикатор.

Когда он не используется, установите переключатель в нейтральное положение. Индикаторная лампа гаснет.

**■ Условия работы**

Обогрев сиденья можно использовать, когда переключатель двигателя находится в положении ON.

**⚠ Предупреждение**

**■ Во избежание перегрева и лёгких ожогов**

При использовании обогрева сидений соблюдайте следующие меры предосторожности:

- Не накрывайте сиденье одеялом или подушкой во время использования обогрева сиденья.
- Не используйте обогрев сидений без необходимости.

Перечень приборов освещения салона

Места расположения приборов освещения салона

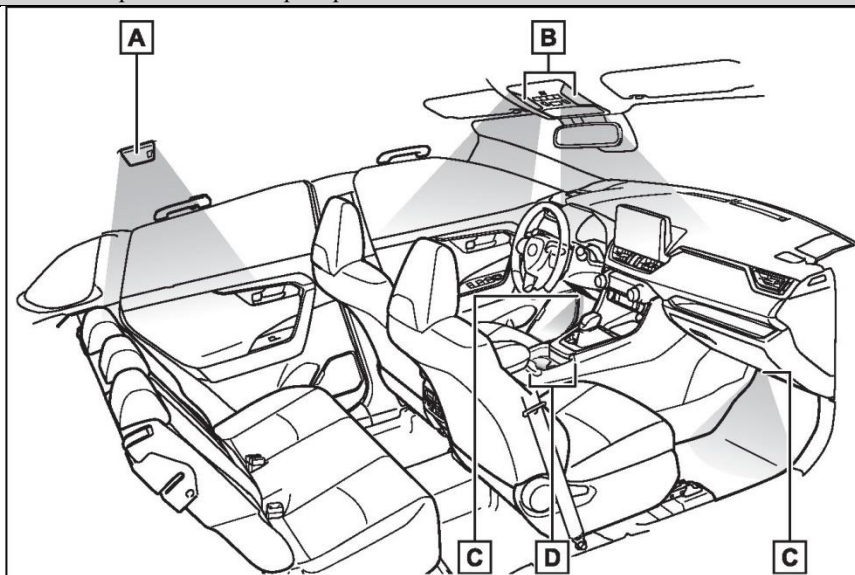

- A. Фонари освещения салона (стр. 240)
- B. Передние фонари освещения салона/фонари персонального освещения (стр. 239, 240)
- C. Фонари освещения ниши для ног (при наличии)
- D. Подсветка передних держателей стаканов (при наличии)

\*: Эти фонари включаются, когда двери не закрыты.

При переводе рычага управления передач в положение, отличное от P, яркость этих фонарей снижается.

Управление приборами освещения салона

■ Фонари освещения передней части салона

Включение/выключение фонарей

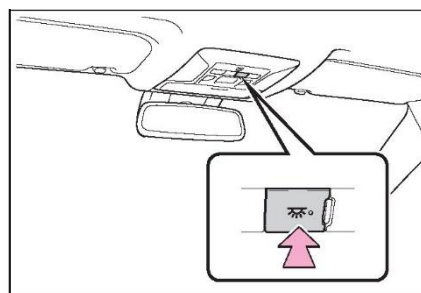

Переключение переключателя в положение «Door» (Дверь)

(связь с дверями)

Когда дверь открыта, а связь с положением дверей включена, фонари горят.

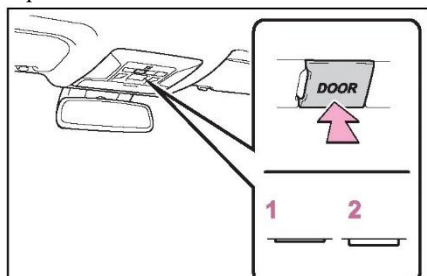

- 1 Использование положения двери
- 2 Выключение фонарей

■ Фонари освещения передней части салона

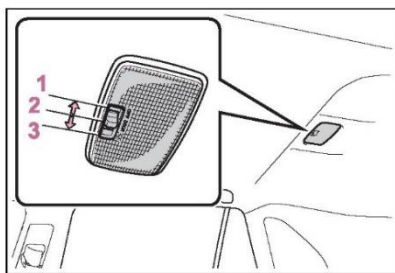

- 1 Выключение фонарей
- 2 Использование положения двери

Когда дверь открыта, а связь с положением дверей включена, фонари горят.

- 3 Включение фонарей

**Использование фонарей персонального освещения**

Включение/выключение фонарей

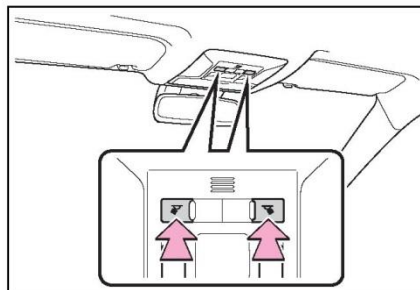

■ Системы подсветки входа (автомобили с интеллектуальной системой входа и запуска)

Фонари автоматически загораются/отключаются в соответствии с положением переключателя двигателя, наличием электронного ключа, состоянием дверей (заперты/отперты и открыты/закрыты).

■ Во избежание разрядки аккумуляторной батареи

Если фонари освещения салона остаются включенными, когда переключатель двигателя находится в положении OFF, фонари автоматически выключаются через 20 минут.

■ Освещение салона включается автоматически, когда

При срабатывании (надувании) любой из подушек безопасности SRS или при сильном ударе сзади освещение салона включается автоматически.

Освещение салона автоматически отключается приблизительно через 20 минут.

Освещение салона можно выключить вручную. Однако чтобы помочь предотвратить дальнейшие столкновения, рекомендуется оставить его включенным, пока не будет обеспечена безопасность.

(Освещение салона может не включиться автоматически в зависимости от силы удара и условий столкновения.)

■ Персональная настройка

Настройку (например, время перед выключением освещения в салоне) можно изменять. (Персонально настраиваемые функции: стр.364)

⚠	<b>Внимание</b>
<p>■ Во избежание разрядки аккумуляторной батареи</p> <p>Когда двигатель выключен, не оставляйте световые приборы включенными дольше, чем это действительно необходимо.</p>	

Перечень мест хранения вещей

Расположение мест хранения вещей

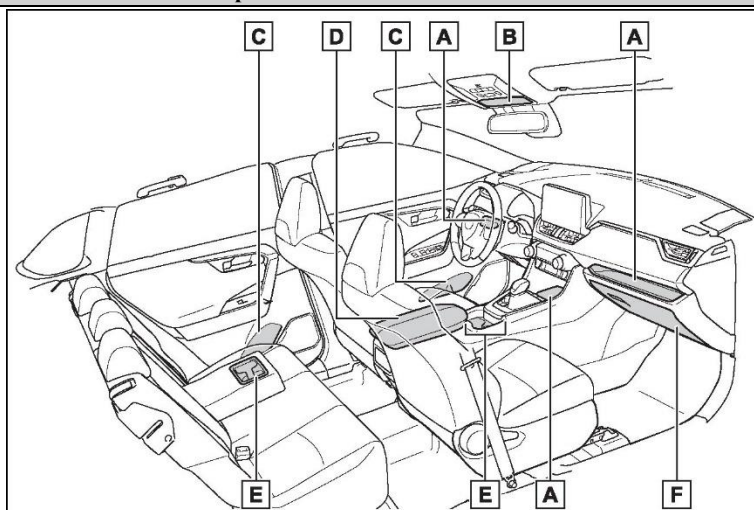

- A. Открытый лоток (стр. 244)
- B. Дополнительный ящик для хранения вещей (стр. 243)
- C. Держатели бутылок (стр. 243)
- D. Ящик для хранения вещей (стр. 242)
- E. Держатели стаканов (стр. 242)
- F. Перчаточный ящик (стр. 241)



**Предупреждение**

**■ Вещи, которые не допускается оставлять в автомобиле**

Не оставляйте очки, зажигалки или аэрозольные баллончики в отсеках для хранения, так как при повышении температуры в салоне может произойти следующее:

- Очки могут деформироваться от нагрева или треснуть при контакте с другими хранящимися предметами.

- Зажигалки и аэрозольные баллончики могут взорваться. При контакте с другими хранящимися предметами зажигалка может зажечься, а из аэрозольного баллона может пойти газ, что может стать причиной пожара.

**Перчаточный ящик**

Потяните вверх рычаг блокировки, чтобы открыть перчаточный ящик.

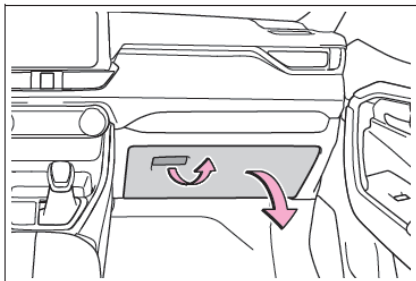

**⚠ Предупреждение**

**■ Меры предосторожности при движении**  
 Держите перчаточный ящик закрытым. Держите перчаточный ящик закрытым. В случае внезапного торможения или неожиданного изменения направления движения может произойти несчастный случай: открытый перчаточный ящик или хранящиеся внутри предметы могут причинить травму пассажиру.

**Ящик для хранения вещей**

Нажав кнопку разблокировки, поднимите крышку.

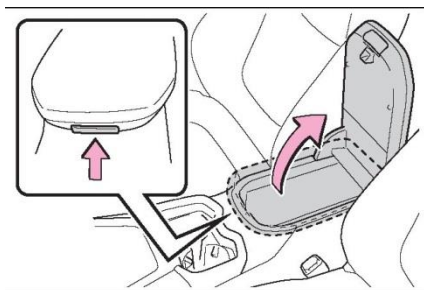

**■ Лоток для ящика хранения вещей (при наличии)**

Лоток можно снять и убрать на дно вещевого отсека консоли.



**⚠ Предупреждение**

**■ Меры предосторожности при движении**  
 Держите вещевой отсек закрытым. В случае аварии или внезапного торможения можно получить травмы.

**Держатели стаканов**

► Спереди



► Сзади

Опустите подлокотник.

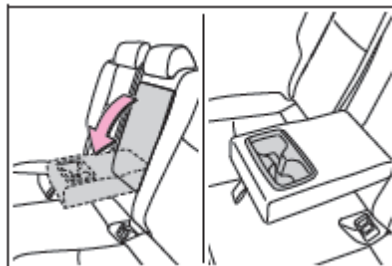



**⚠ Предупреждение**

■ **Предметы, которые не следует размещать в держателях стаканов**  
 Не помещайте в держатели стаканов ничего, кроме стаканов или банок с напитками.  
 Посторонние предметы запрещается хранить в держателях стаканов даже при закрытой крышке.  
 Все другие предметы в случае аварии или резкого торможения могут вылететь из держателей и привести к травматическим последствиям. По возможности закрывайте горячие напитки во избежание ожогов.

**Держатель бутылок**

Спереди

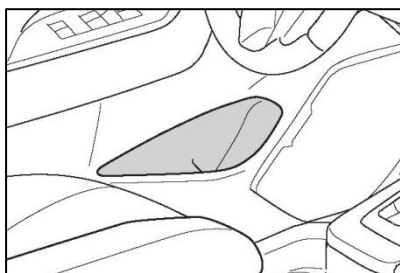

► Сзади

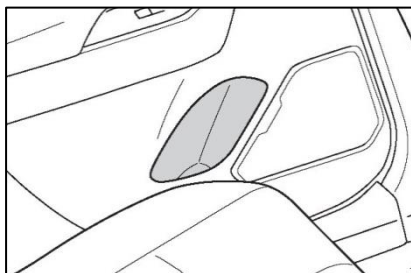

■ **Держатель бутылок**

- Закройте бутылку крышкой, прежде чем поместить ее в держатель для бутылок.
- Некоторые бутылки нельзя размещать в держателе, это зависит от различных размеров и форм.

**⚠ Предупреждение**

■ **Предметы, которые не следует размещать в держателях бутылок**  
 Не помещайте в держатели бутылок ничего, кроме бутылок.  
 Все другие предметы в случае аварии или резкого торможения могут вылететь из держателей и привести к травматическим последствиям.

**⚠ Внимание**

■ **Вещи, которые не допускается оставлять в держателях для бутылок**  
 Не ставьте в держатели для бутылок открытые бутылки, а также стаканы или бумажные стаканчики, наполненные жидкостью. Содержимое может пролиться, а стаканы могут разбиться.

**Дополнительный ящик для хранения вещей**

Нажмите на крышку.

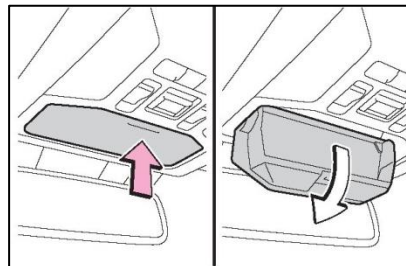

**⚠ Предупреждение**

■ **Меры предосторожности при движении**  
 Не оставляйте дополнительный отсек открытым во время движения.  
 В случае аварии или внезапного торможения можно получить травмы.

**⚠ Предупреждение**

■ **Предметы, которые не допускается хранить**  
 Не храните предметы тяжелее 200 г. Это может привести к открыванию дополнительного отсека и выпадению из него предметов, что может повлечь за собой несчастный случай.

**Открытый лоток**

► Спереди (сторона водителя)

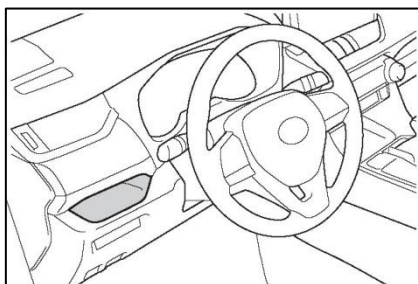

► Спереди (сторона пассажира)

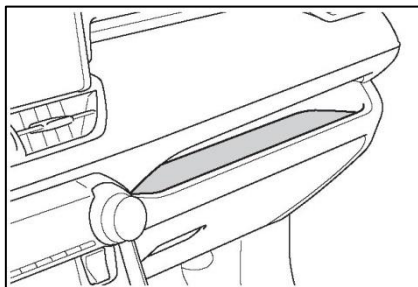

Центральное

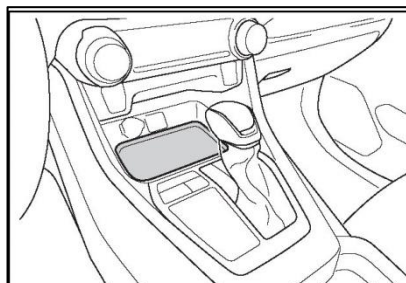

**⚠ Предупреждение**

■ **Предметы, которые не следует размещать на открытом лотке** Кладя предметы на открытый лоток, соблюдайте следующие меры безопасности. При несоблюдении этих требований предметы могут быть выброшены из лотка в случае резкого торможения или поворота. В таких случаях эти предметы могут мешать нажимать педали или отвлекать водителя, что может привести к аварии.

- Не храните в лотке предметы, которые могут легко сместиться или выкатиться наружу.
- Не кладите в лоток предметы, которые могут быть выше края лотка.
- Не кладите в лоток предметы, которые могут выступать за край лотка.

**Оснащение багажного отделения**

**Крюки крепления багажа**

Для использования крюка его следует приподнять.

Крюки крепления багажа предусмотрены для закрепления подвижного багажа.

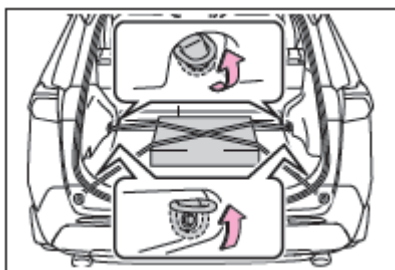

**⚠ Предупреждение**

■ Крюки крепления багажа не используются

Когда крюки не используются, во избежание травм всегда возвращайте их в исходное положение.

**Панель настила**

■ Переворот панели настила

Панель настила можно перевернуть (прорезиненной стороной вверх) в зависимости от ситуации.

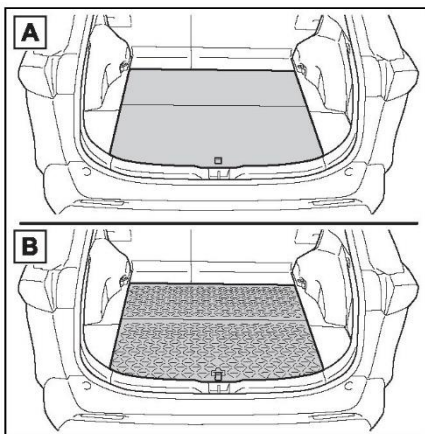

A Первоначальное положение

B Нижняя сторона (сторона смолы)

■ Изменение положения панели настила

Высоту панели настила можно изменить, установив ее под полом.

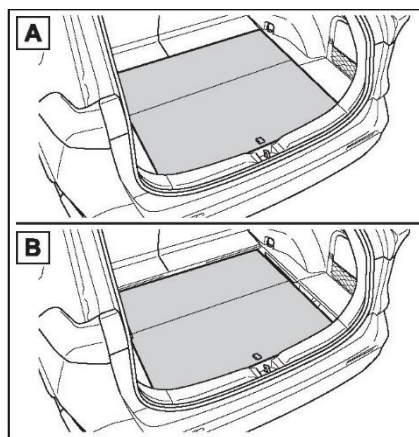

A Наверху

B Внизу

1 Потяните за язычок, чтобы поднять подножку и переместите ее на себя, чтобы снять.

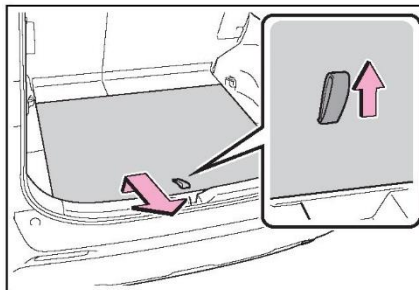

2 Вставьте панель настила в канавку и переместите её вперёд.

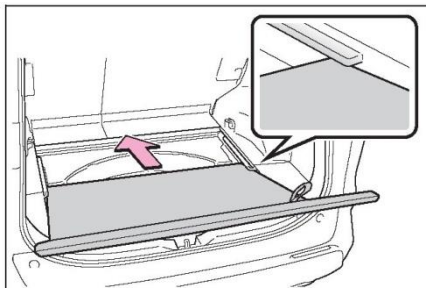

■ Установка панели настила вертикально

При извлечении инструментов панель настила можно установить вертикально. Когда задняя поверхность (резиновая) панели настила обращена вверх, верните ее в исходное положение.

1 Потяните за язычок вверх, чтобы поднять панель настила, и сложите ее вперед.

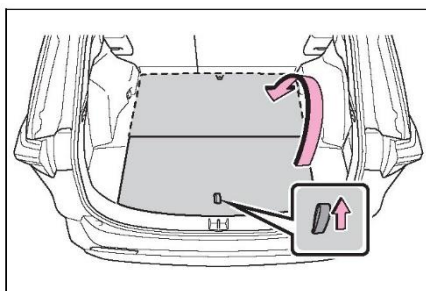

2 Вставьте край А в желобок, когда панель настила будет в стоячем положении, вставьте край В в отверстия.

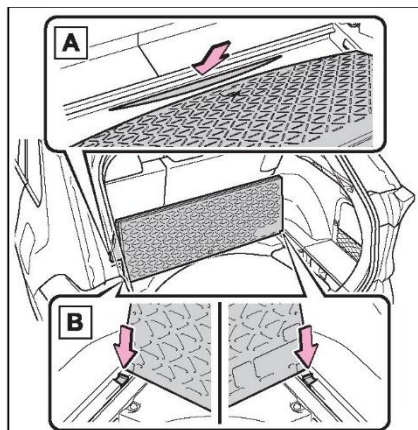

**⚠ Предупреждение**

■ Обращение с панелью настила

Не кладите ничего на панель настила при ее перемещении. Это может привести к защемлению или травмированию рук или пальцев.

■ Меры предосторожности при движении

Держите панель настила закрытой. В случае внезапного торможения может произойти несчастный случай: панель настила или хранящиеся под панелью настила предметы могут вылететь и причинить травму пассажиру.

**Дополнительный ящик для хранения вещей**

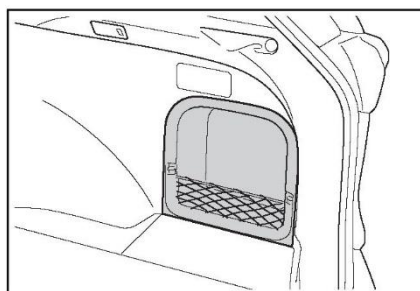

■ Снятие перегородки

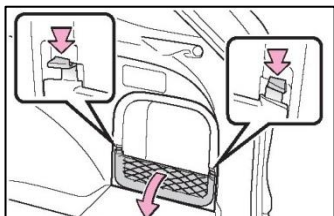

Освободите защелки

**Хранение треугольного  
предупредительного знака**

Треугольный предупредительный знак  
хранить здесь.

В зависимости от размера или формы  
предупреждающих знаков некоторые  
предупреждающие знаки могут храниться  
ненадежно.

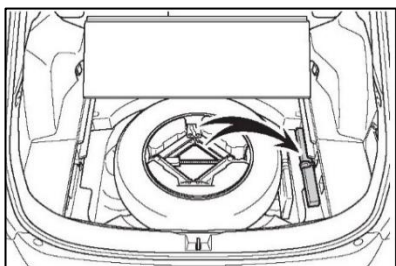

Оснащение салона

**Солнцезащитные козырьки**

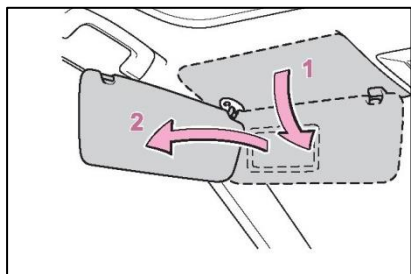

- 1 Чтобы установить солнцезащитный козырек в переднее положение, опустите солнцезащитный козырек.
- 2 Чтобы установить козырек в боковое положение, опустите козырек, освободите крючок и поверните его в сторону.

**Косметические зеркала**

Сдвиньте крышку, чтобы открыть его. При открывании крышки включается подсветка.

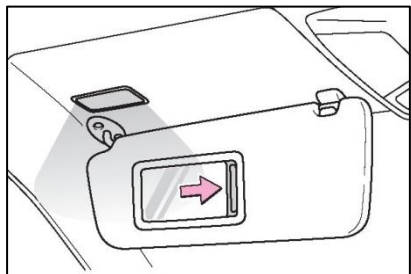

- **Автоматическое выключение световых приборов во избежание разрядки аккумуляторной батареи**  
Если фонари подсветки косметических зеркал, когда переключатель двигателя находится в положении OFF, фонари автоматически выключаются через 20 минут.

**⚠ Внимание**

- **Во избежание разрядки аккумуляторной батареи**

Не пользуйтесь подсветкой туалетного столика в течение длительного времени при выключенном двигателе.

**Электрическая розетка**

Используйте электрическую розетку для электрических приборов, рассчитанных на 12 В постоянного тока и потребляющих не более 10 А (энергопотребление 120 Вт).

При использовании электрической розетки убедитесь, что энергопотребление всех подключенных приборов не превышает 120 Вт.

- **Спереди**  
Откройте крышку

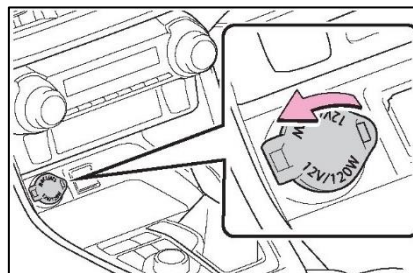

- **Ящик для хранения вещей**

Откройте ящик для хранения и откройте крышку.

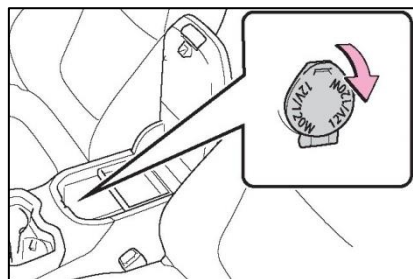

- Сзади (при наличии) Откройте крышку.

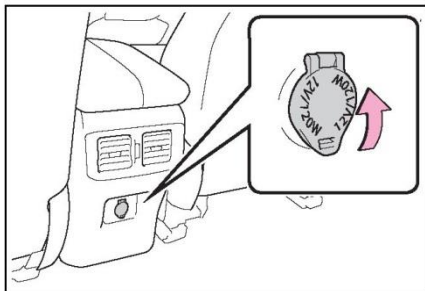

- Багажное отделение (при наличии) Откройте крышку

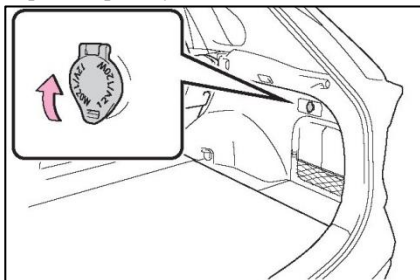

- Условия использования розеток  
Переключатель двигателя находится в положении ACC или ON.
- При переводе переключателя двигателя в положение выключения  
Отсоедините электрические приборы с функцией зарядки, такие как мобильные аккумуляторы.  
Если оставить такие устройства подключенными, выключение переключателя двигателя нормальным образом может оказаться невыполнимым.



**Внимание**

- Если электрическая розетка не используется  
Во избежание повреждения электрической розетки закрывайте ее крышкой, когда электрическая розетка не используется.  
При попадании в электрическую розетку посторонних объектов или жидкостей возможно короткое замыкание.

- Для предотвращения перегорания плавкого предохранителя

Не используйте электроприборы, которое используют питание

- больше 12 В, 10 А.
- Во избежание разрядки аккумуляторной батареи  
Когда двигатель выключен, не используйте электрическую розетку дольше, чем это действительно необходимо.

**Зарядные порты USB (при наличии)**

Зарядные порты USB используются для подачи тока напряжением 5В/3А на внешние устройства.

USB предназначены только для зарядки. Они не предназначены для передачи данных или других целей.

Некоторые внешние устройства могут не заряжаться должным образом. Перед использованием зарядного порта USB см. руководство по устройству.

- Использование зарядных портов USB

Откройте крышку

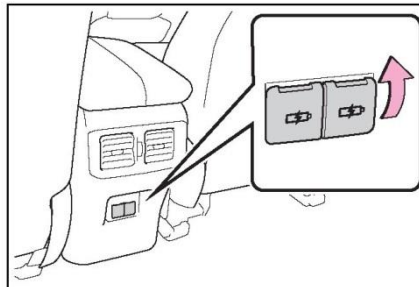

- Условия, при которых можно использовать зарядные порты USB

Переключатель двигателя находится в положении ACC или ON.

- Ситуации, в которых зарядные порты USB могут работать неправильно

- Если подсоединено устройство, потребляемый ток которого превышает 5В/

3А.

- Если подключено устройство, предназначенное для обмена данными с персональным компьютером, например USB- накопитель.
- Если подключенное устройство выключено (зависит от устройства)
- Если внутри автомобиля высокая температура, например после парковки автомобиля на солнце.

■ О подключенных внешних устройствах

В зависимости от подключенного внешнего устройства зарядка может периодически приостанавливаться, затем возобновляться. Это не является неисправностью.

 <b>Внимание</b>
<ul style="list-style-type: none"> <li>• <b>Во избежание повреждения зарядных портов USB</b></li> <li>• Не вставляйте в порты посторонние предметы.</li> <li>• Не допускайте попадания в порты воды или других жидкостей.</li> <li>• Когда зарядные порты USB не используются, закрывайте крышки. При попадании в порт постороннего предмета или жидкости возможно короткое замыкание.</li> <li>• Не прикладывайте избыточное усилие к зарядным портам USB и не допускайте ударов по ним.</li> <li>• Не разбирайте и не вносите изменения в конструкцию зарядных портов USB.</li> </ul>
<ul style="list-style-type: none"> <li>■ <b>Во избежание повреждения внешних устройств</b></li> <li>• Не оставляйте внешние устройства в автомобиле. Температура внутри автомобиля может повыситься, что приведет к повреждению внешнего устройства.</li> <li>• Температура внутри автомобиля может повыситься, что приведет к повреждению внешнего устройства.</li> <li>• Во избежание разрядки аккумуляторной батареи</li> </ul>
<p>Не используйте зарядные порты USB в течение длительного времени при выключенном двигателе.</p>

**Подлокотник**

Опустите подлокотник для использования.



 <b>Внимание</b>
<ul style="list-style-type: none"> <li>■ <b>Во избежание повреждения подлокотника</b></li> </ul> <p>Не прикладывайте к подлокотнику слишком большое усилие.</p>

**Дополнительная ручка**

Дополнительную ручку, закрепленную на потолке, можно использовать для поддержки пассажира.

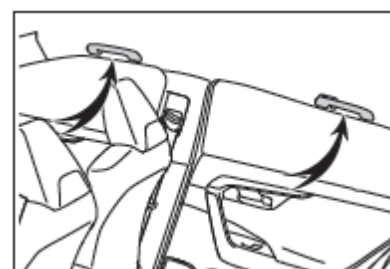

 <b>Предупреждение</b>
<ul style="list-style-type: none"> <li>■ <b>Дополнительная ручка</b></li> </ul> <p>Не используйте дополнительную ручку при посадке в автомобиль и высадке из автомобиля, а также при подъеме с сиденья.</p>



 **Внимание**

■ **Во избежание повреждения дополнительной ручки**

Не вешайте на дополнительную ручку тяжелые предметы или не ставьте тяжелые вещи.

**Крючки для одежды**

Крючки для одежды расположены на верхних дополнительных ручках.

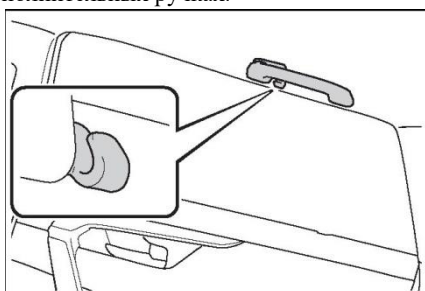

 **Предупреждение**

■ **Предметы, которые не допускается вешать на крючок**

Не вешайте на крючки плечики для одежды или другие твердые или острые предметы. При срабатывании шторки безопасности БРБ эти предметы могут разлететься по салону и стать причиной серьезной травмы вплоть до смертельного исхода.



<b>6-1. Техническое обслуживание и уход за автомобилем</b>	
Наружная чистка и защита автомобиля ...	275
Чистка и защита салона автомобиля .....	277
<b>6-2. Техническое обслуживание</b>	
Требования к техническому обслуживанию .....	280
Плановое техническое обслуживание .....	261
<b>6-3. Самостоятельное техническое обслуживание</b>	
Меры предосторожности при самостоятельном техническом обслуживании .....	267
Капот .....	269
Установка напольного домкрата .....	270
Отсек .....	272
Шины .....	278
Давление в шинах .....	286
Колеса .....	287
Фильтр кондиционера .....	288
Замена лент в стеклоочистителях .....	290
Элемент питания пульта беспроводного дистанционного управления/электронного ключа .....	293
Проверка и замена плавких предохранителей .....	296
Лампы .....	298

**Наружная чистка и защита автомобиля**

**Для защиты автомобиля и поддержания его в наилучшем состоянии выполняйте следующие действия:**

**Инструкции по чистке**

- В направлении сверху вниз промойте большим количеством воды корпус, колесные арки и днище автомобиля для удаления пыли и грязи.
- Мойте корпус автомобиля с помощью губки или мягкой ткани типа замши.
- Для очистки особо загрязненных мест используйте автомобильный шампунь, шампунь, после чего тщательно промойте эти места водой.
- Удалите все остатки воды.
- В случае ухудшения качества водоотталкивающего покрытия нанесите на автомобиль воск.  
Если вода не скатывается по чистой поверхности, нанесите воск на холодный корпус автомобиля.

**■ Автоматические автомобильные мойки**

- Перед мойкой автомобиля сложите зеркала. Начинайте мойку с передней части автомобиля. Перед началом движения не забудьте раскрыть зеркала.
- Щетки, используемые в автоматических машинных мойках, могут поцарапать поверхность и детали автомобиля (колеса и т.п.) и повредить его краску.
- В некоторых автоматических автомобильных мойках задний спойлер может не мыться. Также возможно наличие риска повреждения автомобиля.

**■ Автомобильные мойки высокого давления**

Так как вода может попасть в салон, не подносите наконечник сопла к зазорам вокруг дверей или по периметру окон, а также не поливайте непрерывно эти области.

**■ Меры предосторожности по интеллектуальной системе входа и запуска (при наличии)**

При попадании воды на ручку двери, когда электронный ключ находится в пределах эффективного радиуса действия,

двери могут многократно запираются и отпираться. В этом случае следуйте описанным ниже корректирующим процедурам перед мойкой автомобиля:

- Во время мойки автомобиля ключ должен находиться на расстоянии не менее 2 метров от автомобиля (Следите за тем, чтобы ключ не был похищен.)
- Включите режим экономии энергии для электронного ключа с целью отключения интеллектуальной системы входа и запуска. (стр. 110)

**■ Колеса и декоративные элементы колес**

- Немедленно удаляйте всю грязь, используя нейтральное моющее средство.
- Смывайте моющее средство водой немедленно после использования.
- Для защиты лакокрасочного покрытия от повреждений обязательно соблюдайте приведенные ниже меры предосторожности.
- Не используйте кислотные, щелочные или абразивные моющие средства.
- Не используйте жесткие щетки.
- Не наносите моющее средство на горячие колеса, например, после поездки или парковки в жаркую погоду.
- Автомобили с колесами, окрашенными в матовый цвет: Уход за колесами отличается от ухода за обычными алюминиевыми колесами. Для получения подробной информации обратитесь в дилерский центр Toyota.
- При мытье автомобиля смывайте грязь водой.
- Если автомобиль сильно грязный, используйте разбавленное нейтральное моющее средство и губку или мягкую ткань, чтобы очистить грязь вручную.
- Смывайте моющее средство водой немедленно после использования.
- После использования мощного средства смойте моющее средство водой и вытрите насухо мягкой тканью.
- Автомобили с колесами, окрашенными в матовый цвет: обязательно соблюдайте следующие меры предосторожности, чтобы не повредить матовое лакокрасочное покрытие.
- Не полируйте и не используйте сухую ткань и щетки для соскабливания.
- Не используйте моющие средства,

**292 6-1. Техническое обслуживание и уход за автомобилем**

---

содержащие покрытия или абразивы.

- Если вы пользуетесь автоматической мойкой, убедитесь, что в ней нет специальной колесной щетки.

- Не используйте пистолет-распылитель высокого давления или паровой очиститель.

- Не наносите моющее средство на горячие колеса, например, после поездки или парковки в жаркую погоду.

#### ■ Тормозные колодки и суппорты

Если тормозные колодки или диски влажные, когда автомобиль припаркован, они могут заржаветь и вызвать заедание. После мойки автомобиля двигайтесь медленно и несколько раз нажмите на тормоз, чтобы высушить детали перед торможением.

#### ■ Бампер

Не следует использовать для чистки абразивные чистящие порошки.

#### ■ Хромированные детали

Если грязь не удастся удалить, выполните чистку деталей следующим образом:

- Используйте мягкую ткань, смоченную приблизительно 5% раствором нейтрального моющего средства в воде, чтобы смыть грязь.

- Протрите сухой мягкой тканью для удаления остатков влаги.

Для удаления масляных налетов используйте влажные спиртовые салфетки или подобные им материалы.

 <b>Предупреждение</b>
<p>■ <b>При мойке автомобиля</b> Не допускайте попадания воды внутрь моторного отсека. Иначе это может привести к возгоранию электрических компонентов и т.д.</p> <p>■ <b>Меры предосторожности, касающиеся выхлопных труб</b> Выхлопные газы нагревают выхлопные трубы. При мойке автомобиля следует соблюдать осторожность и не прикасаться к трубам до тех пор, пока они достаточно не остынут; прикосновение к горячей выхлопной трубе может привести к ожогу.</p>

 <b>Внимание</b>
<p>■ <b>Предотвращение ухудшения качества покрытия и коррозии корпуса и компонентов (алюминиевые диски и т. п.)</b></p> <ul style="list-style-type: none"> <li>• Автомобиль необходимо немедленно помыть в следующих случаях:</li> <li>• После движения вблизи берега моря</li> <li>• После движения по дорогам, покрытым солью</li> <li>• Если на окрашенной поверхности имеются следы гудрона или древесной смолы</li> <li>• Если на окрашенной поверхности имеются следы мертвых насекомых, экскрементов насекомых или птичьего помета</li> <li>• После движения в районах, сильно загрязненных копотью, нефтяным дымом, рудничной пылью, металлической пылью и химическими веществами</li> <li>• Если автомобиль сильно загрязнен пылью и грязью</li> <li>• Если на окрашенную поверхность попал бензин и другие бензиновые жидкости</li> <li>• Если лакокрасочное покрытие повреждено или поцарапано, его следует немедленно восстановить.</li> <li>• При хранении колес для предотвращения коррозии колес удаляйте с них грязь и храните их в местах с низким уровнем влажности.</li> </ul> <p>■ <b>Чистка внешних световых приборов</b></p> <ul style="list-style-type: none"> <li>• Мойте с осторожностью. Не используйте органические вещества и не чистите световые приборы жесткой щеткой. Это может повредить поверхности световых устройств.</li> <li>• Не наносите воск на поверхности световых устройств. Воск может повредить линзы.</li> </ul> <p>■ <b>При использовании автомобильной мойки высокого давления</b></p> <ul style="list-style-type: none"> <li>• При мойке автомобиля не допускайте прямого попадания сильных струй воды на камеру (при наличии) или зону вокруг камеры. Вследствие сильного воздействия струй воды, находящихся под высоким давлением, устройство может работать неправильно.</li> <li>• Не распыляйте воду прямо на радар, установленный на обратной стороне логотипа. В противном случае это может привести к повреждению оборудования.</li> </ul>



	<b>Внимание</b>
<p>Не приближайте сопло водяного пистолета к пыльникам (резиновым или полимерным крышкам), коннекторам или нижеследующими деталями.</p> <p>Эти детали могут быть повреждены при воздействии воды под высоким давлением.</p> <ul style="list-style-type: none"> <li>• Тяговые запчасти</li> <li>• Детали системы рулевого управления</li> <li>• Детали подвески</li> <li>• Детали тормозной системы</li> </ul> <p>• Держите сопло водяного пистолета на расстоянии не менее 30 см (сантиметров) от кузова автомобиля. В противном случае полимерные детали, такие как защитные планки и бамперы, могут быть деформированы и повреждены. Не держите сопло водяного пистолета длительное время на одном и том же месте кузова.</p> <ul style="list-style-type: none"> <li>• Не распыляйте воду постоянно на нижнюю часть ветрового стекла. Если вода попадет в воздухозаборник системы кондиционирования воздуха в нижней части ветрового стекла, система кондиционирования воздуха может работать неправильно.</li> <li>• Не используйте мойку высокого давления для очистки днища автомобиля.</li> </ul>	

#### Чистка и защита салона автомобиля

**Выполняйте чистку в соответствии с компонентом и материалом, из которого он изготовлен.**

#### Защита салона автомобиля

- Удалите грязь и пыль с помощью пылесоса. Протирайте загрязненные поверхности тканью, смоченной теплой водой.
- Если удалить грязь не удастся, сотрите ее мягкой тканью с нейтральным моющим средством, разбавленным приблизительно до 1%. Хорошо отожмите ткань и тщательно сотрите все остатки моющего средства и воды.

#### ■ Чистка ковровых покрытий

В продаже имеется несколько типов пенящихся моющих средств для чистки ковров. Для нанесения пены пользуйтесь губкой или щеткой. Разотрите пену круговыми движениями по всей поверхности. Не используйте воду. Протрите загрязненные поверхности и подождите, пока они высохнут. Для получения отличного результата ковровое покрытие должно быть как можно более сухим.

#### ■ Обращение с ремнями безопасности

Промойте слабым мыльным мылом и теплой водой с помощью ткани или губки. Кроме того, периодически проверяйте ремни на износ, наличие потертостей или порезов.



#### Предупреждение

#### ■ Вода в автомобиле

- Не разбрызгивайте и не проливайте жидкости в автомобиле
- Это может привести к неполадкам или возгоранию электрических компонентов и т.д.



 **Предупреждение**

- Не допускайте намокания элементов и электропроводки системы БРЭ в салоне автомобиля. (стр. 31)

Неисправность электропроводки может привести к срабатыванию или неправильному функционированию подушек безопасности, что может стать причиной тяжелых травм или смертельного исхода.

■ **Чистка салона (в частности, панели приборов)**

Не используйте полирующий воск или полироль. Панель приборов может отражаться в ветровом стекле, перекрывая вид водителю, что может привести к аварии и тяжелым травмам вплоть до смертельного исхода.

 **Внимание**

■ **Моющие средства**

- Не используйте моющие средства следующих типов, которые могут привести к обесцвечиванию отделки салона или вызвать появление полос и повреждение окрашенных поверхностей:
- Элементы салона, за исключением сидений: бензол или бензин, растворы щелочей и кислот, красители и отбеливатели, и другие органические вещества.
- Сиденья: растворы щелочей и кислот, разбавители, бензол и спирт
- Не используйте полирующий воск или полироль. Это может вызвать повреждение окрашенной поверхности панели приборов или других компонентов салона.

■ **Предотвращение повреждения кожаных поверхностей**

Соблюдайте следующие меры предосторожности во избежание повреждения или ухудшения качества кожаных поверхностей:

- Незамедлительно удаляйте пыль и грязь с кожаных поверхностей.
- Не подвергайте автомобиль длительному воздействию прямого солнечного света. Паркуйте автомобиль в тени, особенно в летний период.

- Не кладите на элементы отделки салона изделия и материалы из винила или пластика, а также изделия, содержащие воск, так как они могут прилипнуть к кожаной поверхности при значительном нагревании салона автомобиля.

■ **Вода на полу**

Не мойте пол салона водой.

Вода, проникающая под пол автомобиля, придя в контакт с находящимся там электрооборудованием, может вызвать повреждение систем автомобиля (например, аудиосистемы). Кроме того, вода может привести к коррозии корпуса.

■ **При очистке ветрового стекла со стороны салона (автомобили, оснащенные системой Toyota Safety Sense)**

Не допускайте попадания очистителя стекол на объектив. Кроме того, не дотрагивайтесь до объектива. (стр. 167)

■ **Чистка внутренней части заднего стекла**

- Не используйте для чистки автомобильного заднего стекла чистящие средства для стекол, так это может повредить провода обогревателя заднего стекла. Осторожно протрите стекло тканью, смоченной теплой водой. Протирайте стекло параллельно направлению проводников обогрева.
- Будьте осторожны, чтобы не поцарапать и не повредить проводники системы обогрева.

■ **Чистка кожаной отделки**

- Удаляйте грязь и пыль с помощью пылесоса.
- Избыточную грязь и пыль удаляйте мягкой тканью, смоченной разбавленным моющим средством. Используйте нейтральное моющее средство для шерсти, разбавленное примерно до 5%.
- Хорошо отожмите ткань и тщательно сотрите все остатки моющего средства.
- Протрите сухой мягкой тканью для удаления остатков влаги. Дайте коже просохнуть в затененном и хорошо вентилируемом месте.

■ **Уход за кожаной отделкой**

Для поддержания внутренней отделки салона автомобиля в хорошем состоянии мы рекомендуем выполнять чистку салона не реже двух раз в год.

**Чистка отделки из искусственной кожи**

- Удаляйте грязь и пыль с помощью пылесоса.
- Сотрите ее мягкой тканью с нейтральным моющим средством, разбавленным приблизительно до 1%.
- Хорошо отожмите ткань и тщательно сотрите все остатки моющего средства и воды.

**Требования к техническому обслуживанию**

Для обеспечения безопасной и экономичной эксплуатации автомобиля существенное значение имеют повседневный уход за ним и регулярное техническое обслуживание. Toyota рекомендует ниже техническое обслуживание.

**Предупреждение**

■ Если техническое обслуживание автомобиля не выполняется надлежащим образом

Ненадлежащее техническое обслуживание может привести к серьезному повреждению автомобиля и, возможно, к серьезной травме или к смертельному исходу.

■ **Правила обращения с аккумуляторной батареей**

Клеммы и зажимы аккумуляторной батареи, а также связанные с ними принадлежности содержат свинец и его соединения, которые могут вызывать повреждения головного мозга. Обязательно мойте руки после работы с аккумуляторной батареей. (стр. 275)

#### Плановое техническое обслуживание

- Плановое техническое обслуживание должно выполняться через определенные промежутки времени в соответствии с графиком технического обслуживания.
  - Интервалы технического обслуживания, предусмотренные графиком, определяются показаниями одометра или промежутком времени, в зависимости от того, что наступит раньше.
- Касательно пунктов обслуживания, превышающих последний интервал, их также следует обслуживать в пределах того же интервала.
- Где выполнять техническое обслуживание?
- Наиболее целесообразно выполнять техническое обслуживание, ремонт и проверки автомобиля у местного дилера Toyota.
- Технический персонал Toyota состоит из хорошо подготовленных специалистов, получающих самую свежую информацию по обслуживанию автомобилей посредством технических бюллетеней, рекомендаций по техническому обслуживанию и программ обучения на рабочих местах. Персонал обучается обслуживанию автомобилей Toyota до того, как приступить к работе с автомобилем, а не в процессе работы с ним. Это более

Дилерские центры Toyota вкладывают значительные средства в специализированные инструменты Toyota и оборудование для технического обслуживания. Это помогает предоставить вам лучший сервис по более низкой цене.

Отдел технического обслуживания дилерского центра Toyota предоставит вам надежный сервис и разумную цену на все пункты планового технического обслуживания.

Резиновые шланги (для систем охлаждения и отопления, тормозной системы и топливной системы) должны быть осмотрены квалифицированным специалистом в соответствии с планом технического обслуживания Toyota.

Резиновые шланги являются очень важным элементом технического обслуживания. Любые изношенные или поврежденные шланги следует немедленно заменить. Обратите внимание, что шланги со временем разрушаются — разбухают, протираются или растрескиваются.

#### Самостоятельное техническое обслуживание

Можно ли выполнять техническое обслуживание самостоятельно?

Так как многие виды технического обслуживания несложны, их можно выполнить самостоятельно при наличии базовых технических навыков и некоторых основных автомобильных инструментов.

В данном разделе приведены простые инструкции по выполнению самостоятельного технического обслуживания.

Однако следует иметь в виду, что некоторые задачи технического обслуживания требуют специальных инструментов и навыков. Лучше всего их выполняют квалифицированные специалисты. Даже при наличии у Вас опыта самостоятельного технического обслуживания рекомендуется выполнять ремонтные работы и техническое обслуживание у дилера Toyota, который ведет учет выполненных видов технического обслуживания Вашего автомобиля. Эти записи могут оказаться полезными, если потребуется гарантийное обслуживание.

#### • Нуждается ли автомобиль в ремонте?

Внимательно следите за изменениями эксплуатационных характеристик автомобиля и появлением шумов и других внешних признаков, указывающих на необходимость технического обслуживания. Вот некоторые из наиболее важных признаков:

- Перебои в работе двигателя, стук или детонация

правильно, не так ли?

- Ощутимая потеря мощности
- Странные шумы в двигателе

## 300 6-2. Техническое обслуживание

---

- Утечка жидкости под автомобилем (однако, утечка воды из кондиционера после его использования является нормальным явлением.)
- Изменение звука выхлопной системы (это может указывать на опасную утечку угарного газа. При управлении автомобилем откройте окна и немедленно проверьте выхлопную систему)
- Кажущиеся спущенными шины; чрезмерный визг шин при поворотах; неравномерный износ шин
- Автомобиль уводит в сторону при движении вперед по ровной дороге
- Странные шумы, связанные с ходом подвески
- Тормоза выходят из строя, «мягкая» педаль тормоза, педаль почти касается пола, автомобиль при торможении уводит в сторону
- Температура охлаждающей жидкости двигателя постоянно превышает норму (стр. 79, 82)

При обнаружении любого из этих признаков как можно скорее доставьте автомобиль к дилеру Toyota. Может потребоваться регулировка или ремонт автомобиля.

## Регулярное техническое обслуживание

Выполняйте техническое обслуживание в соответствии со следующим графиком технического обслуживания:

## Инструкция к графику технического обслуживания

Автомобиль необходимо обслуживать в соответствии с графиком регулярного технического обслуживания. (См. «График технического обслуживания».)

Если Вы в основном управляете автомобилем в одном или нескольких из следующих особых условий работы, некоторые пункты плана технического обслуживания необходимо будет выполнять чаще, чтобы поддерживать автомобиль в хорошем состоянии.

(См. «График дополнительного технического обслуживания».)

<p><b>A. Состояние дорог</b></p> <p>1. Эксплуатация на плохих, грязных дорогах или на дорогах, покрытых мокрым снегом.</p> <p>2. Эксплуатация на пыльных дорогах. (Дороги в районах с небольшим количеством асфальтированных дорог или сильной запыленностью и сухим воздухом.)</p> <p>3. Эксплуатация на дороге, посыпанной солью.</p>	<p><b>B. Условия эксплуатации (вождения)</b></p> <p>1. Тяжело нагруженный автомобиль. (Пример: использование кемпинговой машины или багажника на крыше автомобиля и т. п.)</p> <p>2. Частые короткие поездки на расстояние менее 8 км при наружной температуре ниже нуля. (Температура двигателя не достигает нормальной температуры.)</p> <p>3. Продолжительная работа на холостом ходу и/или движение на небольшой скорости на значительные расстояния, например, полицейские машины, такси или автомобили для доставки товаров на дом и другое профессиональное/частное использование.</p> <p>4. Непрерывное движение на высокой скорости (80% или более от максимальной скорости автомобиля) в течение более 2-х часов.</p>
---	---

**График технического обслуживания**

Операции технического обслуживания:

I = Проверка, регулировка, чистка или замена при необходимости

R = Замена, изменение или смазка

T = Затяжка указанным крутящим моментом

## 302 6-2. Техническое обслуживание

### График дополнительного технического обслуживания

Пользуйтесь рекомендациями приведенной ниже таблицы при выполнении обслуживания узлов, требующих особого графика ухода из-за тяжелых условий эксплуатации (Соответствующий обзор см. в «Инструкции к графику обслуживания».)

<b>RAV4</b>												
Перечень работ и запасных частей по техническому обслуживанию, рекомендованный заводом изготовителем:												
№	Список работ	1 месяц	10 000 км	20 000 км	30 000 км	40 000 км	50 000 км	60 000 км	70 000 км	80 000 км	90 000 км	100 000 км
1	Проверка, регулировка приводных ремней			п		п		п		п		п
2	Моторное масло, масляный фильтр двигателя	з	з	з	з	з	з	з	з	з	з	з
3	Проверка уровня охлаждающей жидкости двигателя, омывателей стекол и фар	п	п	п	п	п	п	п	п	п	п	п
4	Проверка узлов и агрегатов автомобиля на предмет утечек и внешних повреждений	п	п	п	п	п	п	п	п	п	п	п
5	Трубки и соединения системы охлаждения, радиатор1				Первая проверка при 40000км, затем 80000км, затем каждые 20000км							
6	Охлаждающая жидкость2				Замена первый раз через 160000км, затем каждые 80000км							
7	Проверка системы выпуска отработавших газов на герметичность			п		п		п		п		п
8	Свечи зажигания						Замена каждые 100000км					
9	Аккумуляторная батарея		п	п	п	п	п	п	п	п	п	п
10	Топливный фильтр									з		
11	Воздушный фильтр			з		з		з		з		з
12	Проверка крышки топливного бака, топливopроводов				Первая проверка при 40000км, затем 80000км, затем каждые 20000км							
13	Проверка адсорбера паров топлива					п				п		
14	Проверка фиксации напольного коврика водителя	п	п	п	п	п	п	п	п	п	п	п
15	Проверка положения педали тормоза, проверка состояния трубок и шлангов тормозной системы.	п	п	п	п	п	п	п	п	п	п	п
16	Тормозная система3		п	п	п	п	п	п	п	п	п	п
17	Проверка состояния барабанов и колодок стояночного тормоза			п		п		п		п		п
18	Проверка, замена тормозной жидкости		п	п	п	з	п	п	п	з	п	п
19	Проверка, замена жидкости сцепления (для ZSA4#)		п	п	п	з	п	п	п	з	п	п
20	Рулевое управление: проверка люфтов, состояния пыльников, легкости вращения рулевого колеса		п	п	п	п	п	п	п	п	п	п
21	Подушки безопасности				Первая проверка через 120 месяцев с даты первой регистрации автомобиля							
22	Проверка приводных валов и пыльников приводных валов		п	п	п	п	п	п	п	п	п	п
23	Шарниры подвески, пыльники шарниров, люфт ступичных подшипников		п	п	п	п	п	п	п	п	п	п
24	Проверка рычага переключения передач (для 6-ступенчатой МКПП)				п			п				
25	Проверка жидкости вариатора Multidrive S (для ZSA42, ZSA44)					п		з		п		
26	Проверка жидкости для автоматической трансмиссии					п		з		п		
27	Проверка масла МКПП					п				п		
28	Проверка, замена масла в раздаточной коробке (для ZSA44)			п		з		п		з		п
29	Проверка, замена масла заднего дифференциала (для ZSA44)			п		з		п		з		п
30	Шины и давление в шинах	п	п	п	п	п	п	п	п	п	п	п
31	Проверка наружных и внутренних световых приборов, звукового сигнала, стеклоочистителей и омывателей	п	п	п	п	п	п	п	п	п	п	п
32	Внутрисалонный фильтр		з	з	з	з	з	з	з	з	з	з
33	Проверка работы системы кондиционирования и уровня хладагента			п		п		п		п		п

1 - проверка чистоты радиатора, очистка при необходимости, проверка соединения шлангов на предмет правильного расположения, отсутствия коррозии и т.п.

З - замена

2 - в качестве охлаждающей жидкости используйте только “Toyota Super Long Life Coolant”, либо ее аналог.

П - проверка и замена (регулировка, смазка) по необходимости

3 - проверка педали тормоза, состояния тормозных колодок, дисков, суппортов, рычага стояночного тормоза, течей, трубопроводов, шлангов, соединений, суппортов, цилиндров, очистка и смазка тормозных механизмов;

А-2. Эксплуатация на пыльных дорогах. (Дороги в районах с небольшим количеством асфальтированных дорог или сильной запыленностью и сухим воздухом.)	
Проверка тормозных колодок и дисков	Каждые 5000 км или 3 месяца
Затяжка болтов карданного вала (модели с полным приводом)	Каждые 10000 км или 6 месяцев
Замена фильтра кондиционера	Замена каждые 15000 км (километров)

\*:Отрегулируйте или замените при необходимости.

А-3. Эксплуатация на дороге, посыпанной солью.	
Затяжка болтов карданного вала (модели с полным приводом)	Каждые 10000 км или 6 месяцев

В-1: Тяжело нагруженный автомобиль. (Пример: использование кемпинговой машины или багажника на крыше автомобиля и т. п.)	
Замена моторного масла	Каждые 5000 км или 6 месяцев
Замена масляного фильтра двигателя	Каждые 5000 км или 6 месяцев
Проверка тормозных колодок и дисков	Каждые 5000 км или 3 месяца
Проверка или замена масла для автоматической коробки передач (в том числе для переднего дифференциала)	I: Каждые 40000 км или 24 месяца R: Каждые 80000 км или 48 месяцев
Замена масла в раздаточной коробке (модели с полным приводом)	Каждые 20000 км или 24 месяца
Замена масла в механизме заднего дифференциала (модели с полным приводом)	Каждые 20000 км или 24 месяца
Затяжка болтов карданного вала (модели с полным приводом)	Каждые 10000 км или 6 месяцев
Проверка передней и задней подвесок	Каждые 10000 км или 6 месяцев
Затяжка болтов и гаек на шасси и кузове «См. примечание».	Каждые 10000 км или 6 месяцев

\*:Отрегулируйте или замените при необходимости.



### 304 6-2. Техническое обслуживание

---

В-2. Частые короткие поездки на расстояние менее 8 км при наружной температуре ниже нуля. (Температура двигателя не достигает нормальной температуры.)	
Замена моторного масла	Каждые 5000 км или 6 месяцев
Замена масляного фильтра двигателя	Каждые 5000 км или 6 месяцев

В-3. Продолжительная работа на холостом ходу и/или движение на небольшой скорости на значительные расстояния, например, полицейские машины, такси или автомобили для доставки товаров на дом и другое профессиональное/частное использование.	
Замена моторного масла	Каждые 5000 км или 6 месяцев
Замена масляного фильтра двигателя	Каждые 5000 км или 6 месяцев
Проверка тормозных колодок и дисков	Каждые 5000 км или 3 месяца
Проверка или замена масла для автоматической коробки передач (в том числе для переднего дифференциала)	I: Каждые 40000 км или 24 месяца R: Каждые 80000 км или 48 месяцев

\*:Отрегулируйте или замените при необходимости.

В-4. Непрерывное движение на высокой скорости (80% или более от максимальной скорости автомобиля) в течение более 2-х часов.	
Проверка или замена масла для автоматической коробки передач (в том числе для переднего дифференциала)	I: Каждые 40000 км или 24 месяца R: Каждые 80000 км или 48 месяцев
Замена масла в раздаточной коробке (модели с полным приводом)	Каждые 20000 км или 24 месяца
Замена масла в механизме заднего дифференциала (модели с полным приводом)	Каждые 20000 км или 24 месяца

\*:Отрегулируйте или замените при необходимости.

Примечание:

Монтажные болты сидений и крепежные болты перекладины передней и задней подвесок.

**Меры предосторожности при самостоятельном техническом обслуживании**

**При самостоятельном выполнении технического обслуживания обязательно следуйте соответствующим процедурам, изложенным в данных разделах.**

**Техническое обслуживание**

Пункт	Запасные части и инструменты
Состояние аккумуляторной батареи (стр. 275)	<ul style="list-style-type: none"> <li>• Тёплая вода</li> <li>• Пищевая сода</li> <li>• Консистентная смазка</li> <li>• Обычный гаечный ключ (для болтов зажимов клемм)</li> <li>• Дистиллированная вода</li> </ul>
Уровень охлаждающей жидкости двигателя (стр. 274)	<p>* «Toyota Super Long Life Coolant» (охлаждающая жидкость TOYOTA с увеличенным сроком службы) или аналогичная высококачественная охлаждающая жидкость на основе этиленгликоля, не содержащая силикаты, амины, нитриты или бораты и произведенная с использованием обеспечивающей долгий срок службы гибридной органо-кислотной технологии.</p> <p>* «Toyota Super Long Life Coolant» (охлаждающая жидкость TOYOTA с увеличенным сроком службы) — это предварительно смешанный раствор, состоящий на 50% из охлаждающей жидкости и на 50% — из деионизированной воды.</p> <p>* Воронка (используемая только для добавления охлаждающей жидкости)</p>

Пункт	Запасные части и инструменты
Уровень моторного масла (стр. 272)	<ul style="list-style-type: none"> <li>• «Toyota Genuine Motor Oil» (оригинальное моторное масло Toyota) или эквивалент</li> <li>* Тряпка или бумажное полотенце</li> <li>* Воронка (используемая только для добавления моторного масла)</li> </ul> <p>Добавить моторное масло</p>
Плавкие предохранители (стр. 296)	Плавкий предохранитель с той же номинальной силой тока, что и оригинал
Электрическая лампа (стр. 298)	<ul style="list-style-type: none"> <li>• Лампа с тем же номером и той же номинальной мощностью, что и оригинальная</li> <li>• Крестовая отвертка</li> <li>• Крестовая отвертка</li> <li>• Плоская отвёртка</li> </ul>
Радиатор и конденсатор (стр. 275)	—
Давление в шинах (стр. 286)	Манометр для проверки давления в шинах Источник сжатого воздуха
Омывающая жидкость (стр. 277)	<ul style="list-style-type: none"> <li>* Вода или омывающая жидкость, содержащая антифриз (для использования зимой)</li> <li>* Воронка (используемая только для добавления воды или омывающей жидкости)</li> </ul>

 Предупреждение
<p>В моторном отсеке содержится множество механизмов и масел, которые могут внезапно переместиться, нагреться или оказаться под электрическим напряжением. Во избежание гибели или серьезной травмы соблюдайте следующие меры предосторожности.</p> <p>■ <b>При работе в моторном отсеке</b></p> <ul style="list-style-type: none"> <li>• Не подносите руки, одежду и инструменты к вращающемуся вентилятору и приводным ремням двигателя.</li> <li>• Будьте внимательны, не прикасайтесь к двигателю, радиатору, выпускному коллектору и т. п. сразу после окончания движения, так как они могут быть очень горячими. Масло и другие жидкости также могут быть горячими.</li> <li>• Не оставляйте легковоспламеняющиеся материалы, например бумагу и тряпки, в моторном отсеке.</li> <li>• Не курите, не допускайте возникновения искр или наличия открытого огня поблизости от топлива или аккумуляторных батарей. Пары топлива и аккумуляторного электролита огнеопасны.</li> <li>• Будьте особенно осторожны при работе с аккумуляторной батареей. В ней содержится ядовитая и коррозионная серная кислота.</li> <li>• Соблюдайте осторожность при обращении с тормозной жидкостью, так как тормозная жидкость может причинить вред рукам или глазам, а также испортить окрашенные поверхности. Если жидкость попала на руки или в глаза, немедленно промойте пораженный участок чистой водой. Если после этого ощущается дискомфорт, посоветуйтесь с врачом.</li> </ul> <p>■ <b>При работе рядом с электрическим вентилятором охлаждения или решеткой радиатора</b></p> <p>Убедитесь в том, что переключатель двигателя находится в режиме выключения. При переводе переключателя двигателя в режим ON электрический охлаждающий вентилятор может приводиться в действие автоматически, если включен кондиционер и/или температура охлаждающей жидкости двигателя высока. (стр. 275)</p> <p>■ <b>Защитные очки</b></p> <p>Используйте защитные очки, чтобы предотвратить попадание в глаза</p>

 Внимание
<p>■ <b>Если снят воздушный фильтр</b></p> <p>Движение со снятым воздушным фильтром может привести к повышенному износу двигателя вследствие попадания в него грязи, содержащейся в воздухе.</p> <p>■ <b>Если уровень жидкости низкий или высокий</b></p> <p>Небольшое понижение уровня тормозной жидкости вследствие износа тормозных колодок или высокий уровень жидкости в гидроаккумуляторе является нормальным явлением. Если приходится часто доливать тормозную жидкость в бак, это указывает на серьезную неисправность.</p>

отлетающих частиц, аэрозольной струи и  
т. п.

## Капот

Чтобы открыть капот, откройте замок изнутри автомобиля.

### Открытие капота

1. Потяните за рычаг открывания замка капота.

Капот слегка приподнимется.

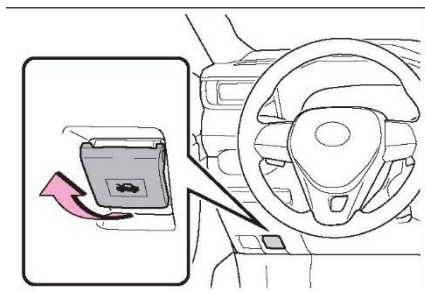

2 Переведите рычаг дополнительной защелки влево и поднимите капот.

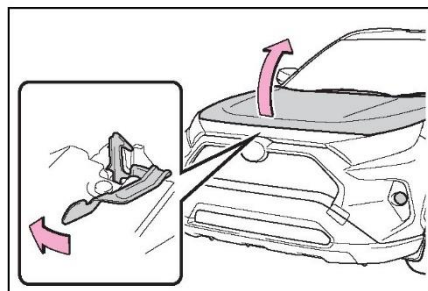

3 Зафиксируйте капот в открытом положении, установив опорную штангу в гнездо.

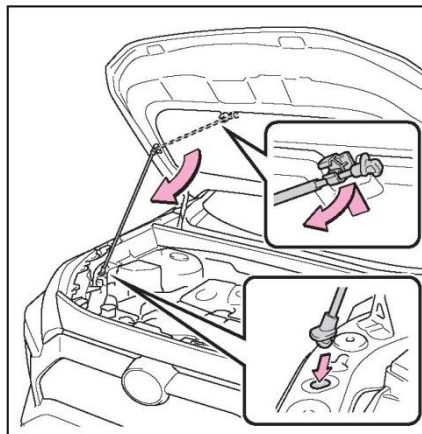

### ⚠ Предупреждение

#### ■ Проверка перед началом движения

Убедитесь, что капот полностью закрыт и заперт.

Если капот не заперт должным образом, он может открыться во время движения и привести к аварии, которая может стать причиной смерти или тяжелой травмы.

#### ■ После установки опорной штанги в гнездо

Убедитесь, что штанга надежно удерживает капот, чтобы он не упал на голову или тело.

#### ■ При закрывании капота

Закрывая капот, будьте особенно внимательны, чтобы не прищемить пальцы.

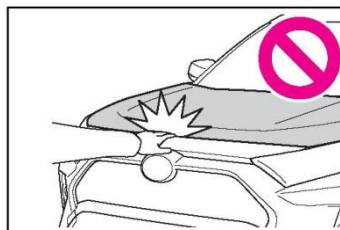



Внимание

■ При закрывании капота

Перед закрыванием капота обязательно установите опорную штангу в держатель. Закрытие капота в условиях неправильного убирания опорной штанги приведет к изгибу капота.

Установка напольного домкрата

При использовании напольного домкрата следуйте указаниям руководства, поставляемого с домкратом, и соблюдайте меры предосторожности.

При использовании домкрата для подъема автомобиля устанавливайте напольный домкрат правильно.

Неправильная установка может привести к повреждению автомобиля или к травматическим последствиям.

Место установки домкрата

■ Спереди

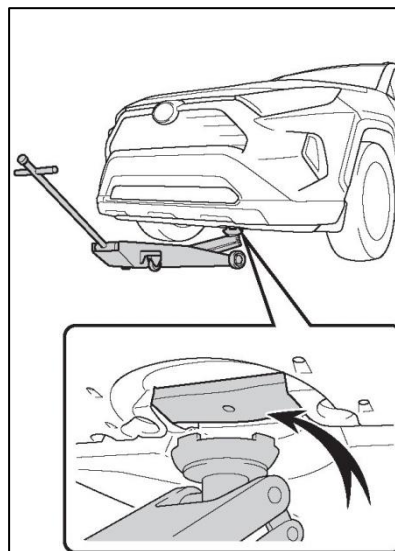

■ Сзади

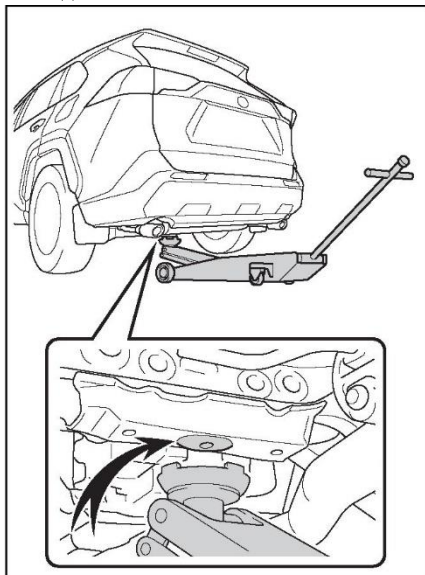

### Моторный отсек

#### Детали

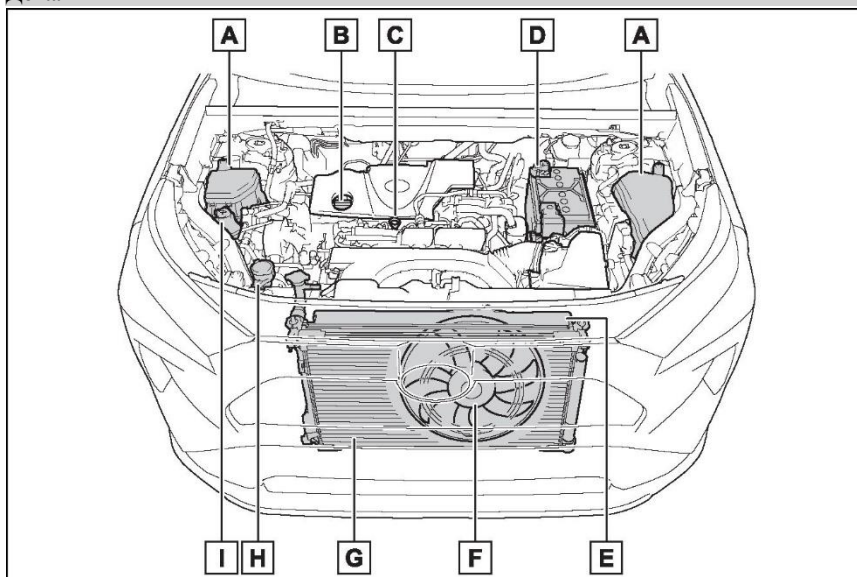

- A Корбки плавких предохранителей (стр. 296)
- B Крышка заправочной горловины двигателя (стр. 273)
- C Щуп для измерения уровня моторного масла (стр.272)
- D Аккумуляторная батарея (стр. 275)
- E Радиатор (стр. 275)**
- F Электрический вентилятор охлаждения
- G Конденсатор
- H Бачок для омывающей жидкости (стр. 277)
- I Бачок охлаждающей жидкости двигателя

#### Проверка и долив моторного масла

Когда двигатель находится в состоянии рабочей температуры и выключен, проверьте уровень масла щупом.

#### ■ Проверка моторного масла

1 Припаркуйте автомобиль на горизонтальной площадке. После прогрева и выключения двигателя подождите не менее 5 минут для того, чтобы масло стекло обратно на дно двигателя.



2 Поместите тряпку под низ щупа и вытащите его.

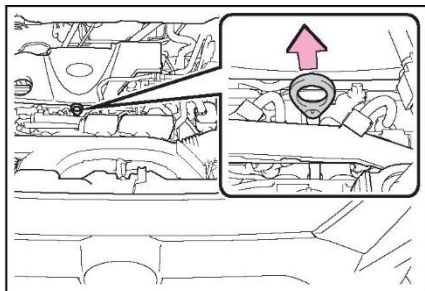

3 Начисто протрите щуп.

4 Снова вставьте щуп до упора.

5 Держа внизу ветошь, извлеките щуп и проверьте уровень масла.

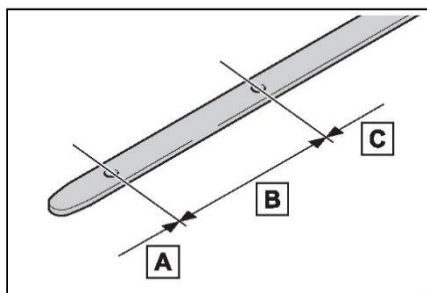

А Низкий

В Нормальный

С Избыточный

Форма щупа зависит от типа автомобиля или двигателя.

6 Протрите щуп и снова вставьте его до упора.

■ Проверка типа масла и подготовка всего необходимого

Проверьте марку масла и перед доливом масла подготовьте все необходимое.

- Выбор моторного масла

Стр. 350

- Объем моторного масла (минимум) 1,5л

- Предмет

Чистая воронка

■ Долив моторного масла

Если уровень масла находится ниже или приближается к нижней отметке, долейте моторное масло той же марки, что уже используется в двигателе.

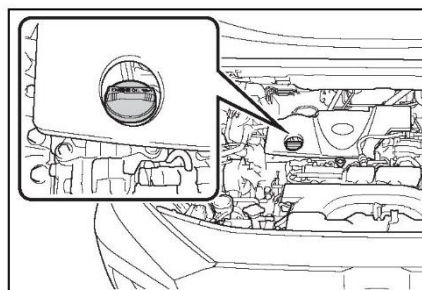

1 Снимите крышку маслозаливной горловины, поворачивая ее против часовой стрелки.

2 Заливайте масло медленно, периодически проверяя уровень щупом.

3 Наденьте крышку маслозаливной горловины, поворачивая ее по часовой стрелке.

■ Расход моторного масла

Некоторое количество моторного масла потребляется во время движения. В следующих ситуациях расход масла может возрасти и моторное масло может понадобиться залить в интервале между техническим обслуживанием автомобиля.

\* Если двигатель новый, например, сразу после приобретения автомобиля или замены двигателя

\* При использовании масла низкого качества или ненадлежащей вязкости

\* При движении на больших оборотах или с тяжелым грузом, или при движении с частым ускорением и замедлением

- При работе двигателя на холостых оборотах в течение длительного периода времени или при частом движении в плотном потоке

**⚠ Предупреждение**

**■ Использованное моторное масло**

\* Использованное моторное масло содержит потенциально вредные загрязняющие вещества, которые могут стать причиной заболеваний кожи, в частности, воспаления и рака кожи, поэтому будьте аккуратны, чтобы не допускать длительного и многократного контакта с маслом. Для удаления использованного моторного масла с кожи тщательно промойте ее водой с мылом.

\* Утилизируйте использованное моторное масло и масляные фильтры только безопасным и приемлемым способом. Не выливайте использованное моторное масло в канализацию или на землю и не выбрасывайте использованные масляные фильтры вместе с бытовым мусором. За информацией о повторном использовании или утилизации обратитесь к любому дилеру Toyota или в пункт сервисного обслуживания Toyota либо в магазин автозапчастей.

Не оставляйте использованное моторное масло в месте, доступном для детей.

**⚠ Внимание**

**■ Во избежание серьёзного повреждения двигателя**

Регулярно проверяйте уровень масла

**■ При замене моторного масла**

- Будьте осторожны и не проливайте моторное масло на элементы автомобиля.
- Избегайте перелива, который может повредить двигатель.
- После долива масла каждый раз проверяйте уровень масла щупом.
- Правильно затягивайте крышку маслозаливной горловины двигателя.

**Проверка охлаждающей жидкости**

Уровень охлаждающей жидкости в норме, если при холодном двигателе он находится между нанесенными на стенке бачка линиями «FULL» и «LOW».

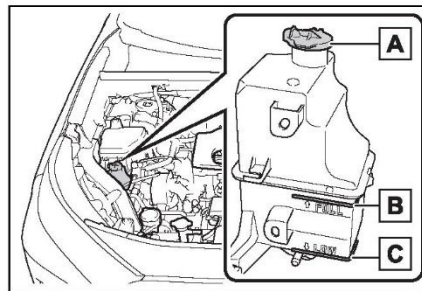

- A Крышка бочка
- B Линия «FULL»
- C Линия «LOW»

Если уровень не превышает отметки «LOW», долейте охлаждающую жидкость до линии «FULL».

(Стр. 339)

**■ Выбор охлаждающей жидкости**

Используйте только охлаждающую жидкость Toyota с повышенным сроком службы «Toyota Super Long Life Coolant» или аналогичную высококачественную, не содержащую силикаты, амины, нитриты или бораты охлаждающую жидкость на этиленгликолевой основе, произведенную с использованием обеспечивающей долговечность гибридной органо-кислотной технологии. «Toyota Super Long Life Coolant» (охлаждающая жидкость Toyota с повышенным сроком службы) представляет собой смесь 50% охлаждающей жидкости и 50% деионизированной воды. (Минимальная температура: -35 °C) За подробной информацией об охлаждающей жидкости обратитесь к любому дилеру Toyota.

**■ Если после долива охлаждающей жидкости уровень быстро падает**

Осмотрите радиаторы, шланги, крышки расширительного бачка системы охлаждения двигателя/блока управления мощностью, сливной кран и насос.

Если утечку обнаружить не удалось, свяжитесь с дилером Toyota и т.д., чтобы проверить давление крышки и систему охлаждения на наличие протечек.

#### Предупреждение

##### ■ При горячем двигателе

Не снимайте крышку бачка охлаждающей жидкости двигателя.

Система охлаждения может находиться под давлением, и при снятии крышки брызги горячей охлаждающей жидкости могут вылететь наружу, вызвав серьезные травмы (например, ожоги).

#### Внимание

##### ■ Добавление охлаждающей жидкости

Охлаждающая жидкость представляет собой смесь воды и антифриза. Для обеспечения адекватной смазки, защиты от коррозии и охлаждения следует использовать правильную смесь воды и антифриза. Ознакомьтесь с этикеткой на ёмкости с охлаждающей жидкостью или антифризом.

##### ■ В случае пролива охлаждающей жидкости

Во избежание повреждения каких-либо элементов или лакокрасочного покрытия смойте пролитую жидкость водой.

#### Проверка радиатора и конденсатора

Проверьте радиатор и конденсатор и удалите все посторонние предметы. Если какой-либо из приведенных выше элементов сильно загрязнен или если нет уверенности в их состоянии, произведите осмотр автомобиля у любого дилера.

#### Предупреждение

##### ■ При горячем двигателе

Не дотрагивайтесь до радиатора или конденсатора, так как они могут быть горячими и вызвать серьезные травмы (например, ожоги).

#### ■ Во время работы электрического вентилятора охлаждения

Не прикасайтесь к моторному отсеку.

При переводе переключателя двигателя в режим ON электрический охлаждающий вентилятор может приводиться в действие автоматически, если включен кондиционер и/или температура охлаждающей жидкости двигателя высока. При работе вблизи электрического охлаждающего вентилятора или решетки радиатора убедитесь, что переключатель двигателя выключен.

#### Проверка аккумуляторной батареи

Аккумуляторную батарею следует проверять следующим образом.

##### ■ Наружные поверхности аккумуляторной батареи

Убедитесь в отсутствии коррозии на клеммах аккумуляторной батареи, а также в отсутствии слабо затянутых соединений, зажимов и трещин на корпусе.

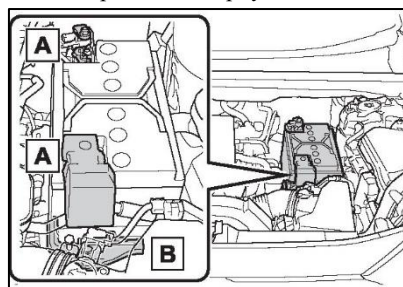

A Клеммы

B Зажим

Проверка электролита аккумуляторной батареи

Убедитесь, что уровень жидкости находится выше линии B.

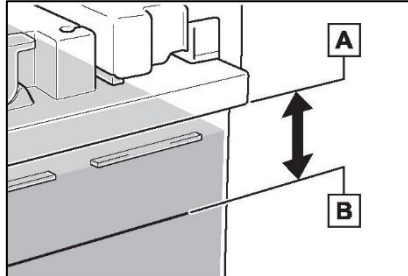

A Низ крышки аккумулятора  
 B Минимальная отметка шкалы электролита батареи. Добавьте дистиллированную воду до того, как уровень жидкости опустится ниже отметки B.

■ Проверьте состояние аккумуляторной батареи (автомобили с индикатором аккумуляторной батареи)

Проверьте состояние аккумуляторной батареи по цвету индикатора.

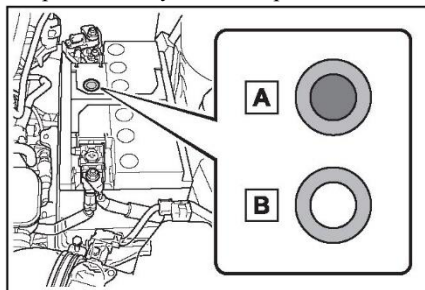

A Чёрный цвет: хорошо  
 B Бесцветный: не работает должным образом. Добавьте дистиллированную воду или замените батарею. Обратитесь к дилеру Toyota и т. д. для проверки аккумулятора.

Добавление дистиллированной воды

1 Снимите вентиляционную пробку.

2 Добавьте дистиллированную воду.

Если сложно увидеть уровень жидкости сбоку, проверьте уровень, глядя прямо в ячейку.

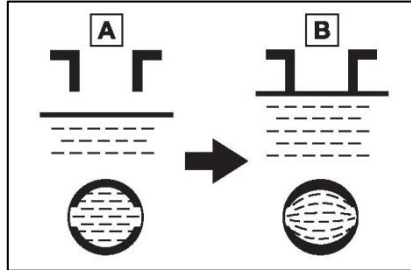

A Низкий

B Нормальный

3 Установите на место вентиляционную пробку и надёжно закройте её.

■ **Перед подзарядкой**

При подзарядке аккумуляторная батарея выделяет легковоспламеняющийся и взрывоопасный газообразный водород. Поэтому при подзарядке необходимо соблюдать следующие меры предосторожности:

- Всегда отсоединяйте кабель заземления при зарядке аккумулятора, установленного в автомобиле.

- При подсоединении проводов зарядного устройства к аккумуляторной батарее и их отсоединении проследите за тем, чтобы выключатель питания на зарядном устройстве был выключен.

• **После подзарядки/повторного подсоединения аккумуляторной батареи (автомобили с интеллектуальной системой входа и запуска)**

Двигатель может не запуститься. Чтобы инициализировать систему, следуйте процедуре, описанной ниже.

1 Переведите рычаг управления передач в положение P.

2 Откройте и закройте любую из дверей.

3 Запустите двигатель.

- Сразу после повторного подсоединения аккумуляторной батареи может не получиться отпереть двери с помощью интеллектуальной системы входа и запуска. В таком случае для запираания/отпираания дверей воспользуйтесь пультом беспроводного дистанционного управления или механическим ключом.

- Установив переключатель двигателя в положение ACC, запустите двигатель. Двигатель не может быть запущен при выключенном переключателе двигателя. Однако со второй попытки двигатель будет работать нормально.

- Автомобиль запоминает режим переключателя двигателя. Если аккумуляторная батарея была отсоединена и снова подсоединена, в автомобиле восстанавливается тот режим переключателя двигателя, в котором он находился до отсоединения аккумуляторной батареи. Перед отсоединением аккумуляторной батареи обязательно выключайте переключатель двигателя. Будьте особенно осторожны при подсоединении аккумуляторной батареи, если неизвестно, в каком режиме находился переключатель двигателя перед отсоединением аккумуляторной батареи.
- Если двигатель не запустится после нескольких попыток запуска, обратитесь к дилеру Toyota и т.д.



#### Предупреждение

##### ■ Химикаты, содержащиеся в аккумуляторной батарее

В аккумуляторе содержится ядовитая и агрессивная серная кислота, которая может выделять огнеопасный и взрывоопасный газообразный водород. Для снижения риска получения тяжелых травм или смертельного исхода при работе с аккумуляторной батареей или около нее соблюдайте следующие меры предосторожности:

- Не допускайте искрения при контакте инструментов с клеммами аккумуляторной батареи.
- Не курите и не зажигайте спички поблизости от аккумуляторной батареи.
- Избегайте попадания электролита в глаза, на кожу и одежду.
- Никогда не вдыхайте и не глотайте электролит.
- Надевайте защитные очки при работе рядом с аккумуляторной батареей.
- Не подпускайте детей к аккумуляторной батарее.

##### ■ Безопасное место для подзарядки аккумуляторной батареи

Обязательно заряжайте аккумуляторную батарею на открытой площадке. Не заряжайте аккумуляторную батарею в гараже или в закрытом помещении, где отсутствует достаточная вентиляция.

##### ■ Меры предосторожности в отношении электролита

- Если электролит попал в глаза Промойте их чистой водой в течение 15 минут и немедленно обратитесь за медицинской помощью. Если возможно, по дороге в ближайшее медицинское учреждение продолжайте прикладывать к пораженному месту смоченную водой губку или ткань.
- В случае попадания электролита на кожу тщательно промойте пораженное место. Если чувствуется боль или жжение, немедленно обратитесь за медицинской помощью.
- В случае попадания электролита на одежду он может просочиться через ткань на кожу. Поэтому немедленно снимите одежду и следуйте приведенным выше инструкциям.
- При случайном проглатывании электролита выпейте большое количество воды или молока. Незамедлительно обратитесь за медицинской помощью.

##### ■ Если жидкости в батарее недостаточно

Не используйте аккумуляторную батарею, если в ней недостаточно жидкости. Существует вероятность взрыва батареи.



#### Внимание

##### ■ Во время зарядки аккумуляторной батареи

Запрещается заряжать аккумуляторную батарею при работающем двигателе. При этом выключите все дополнительные электроприборы.

##### ■ При добавлении дистиллированной воды

Избегайте переполнения. Утечка дистиллированной воды во время зарядки аккумулятора может вызвать коррозию.

##### ■ Проверка и долив жидкости омывателя

Если какой-либо омыватель не работает, возможно, бачок омывателя пуст. Долейте омывающую жидкость.

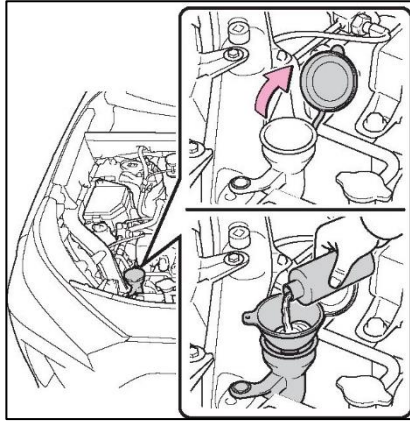

**⚠ Предупреждение**

**■ При добавлении омывающей жидкости**

Не рекомендуется добавлять распыляющую жидкость при горячем или работающем двигателе, так как омывающая жидкость содержит спирт, и в случае ее вытекания на двигатель может возникнуть пожар.

**⚠ Внимание**

**■ Не используйте другие жидкости, кроме распыляющей моющей жидкости**

Не используйте вместо омывающей жидкости мыльный раствор или антифриз для двигателя.

В противном случае, это может привести к появлению полос на окрашенных поверхностях автомобиля, а также к повреждению насоса, что может привести к неисправности в работе омывателя и другим проблемам.

**■ Разбавление омывающей жидкости**

При необходимости разбавьте омывающую жидкость водой.

Обратитесь к данным по температуре замерзания, указанным на этикетке бачка омывающей жидкости.

**Шины**

Заменяйте или переставляйте шины в соответствии с графиками технического обслуживания и износом протектора.

**Проверка шин**

Проверьте, не появились ли на шинах индикаторы износа протектора. Также проверьте шины на неравномерный износ, например, чрезмерный износ с одной стороны протектора.

Проверьте состояние шины и давление, если оно не используется для перестановки.

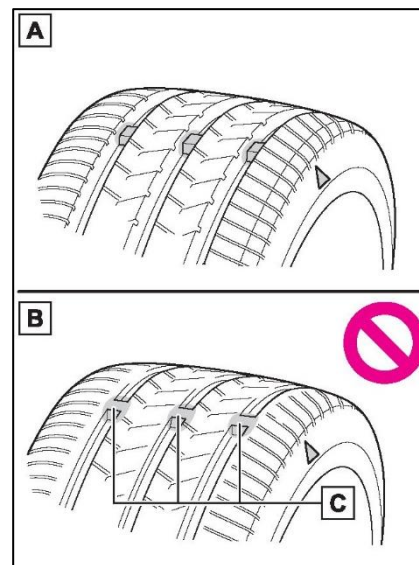

A Новый протектор

B Изношенный протектор

C Индикатор износа протектора

Местоположение индикатора износа протектора указывается отметками «TWI» или

- и т.п., отформованными на боковине шины.

Замените шины, если на шинах появились индикаторы износа протектора.

#### ■ Когда следует заменять шины

Шины следует заменять в следующих случаях:

- На шине появились индикаторы износа протектора.
- Шина имеет такие повреждения, как порезы, отслоения, трещины, настолько глубокие, что виден корд, и выпуклости, указывающие на внутреннее повреждение.

Шина повторно спускает, или ее не удается нормально отремонтировать вследствие размера или расположения пореза или иного повреждения.

Если Вы не уверены, обратитесь к любому дилеру Toyota и др.

#### ■ Срок службы шин

Любую шину старше 6 лет следует проверить у квалифицированного специалиста даже в том случае, если она использовалась очень редко или вообще не использовалась, и даже при отсутствии явных повреждений.

■ Если на зимних шинах глубина протектора составляет 4 мм или менее  
Эффективность шин как зимних шин утрачивается.



#### Предупреждение

##### • При проверке или замене шин

Во избежание несчастных случаев соблюдайте следующие меры предосторожности.

Невыполнение этого требования может привести к повреждению компонентов трансмиссии и ухудшению управляемости автомобиля, что может привести к аварии с серьезными травмами или смерти.

- Не смешивайте шины различных производителей, марок, а также шины с разным рисунком протектора.

Также не устанавливайте одновременно шины с различной степенью износа протектора.

- Не используйте шины, размер которых отличается от рекомендуемого Toyota.

- Не устанавливайте на автомобиль одновременно шины разной конструкции (радиальные, диагонально-опоясанные и диагональные).

- Не устанавливайте на автомобиль одновременно летние, всесезонные и зимние шины.

- Не используйте шины, которые эксплуатировались на другом автомобиле.

Не используйте шины, если не знаете, как они эксплуатировались ранее.



#### Внимание

##### ■ Движение по плохим дорогам

Будьте особенно осторожны при движении по дорогам с разбитым покрытием или выбоинами.

В таких условиях возможна потеря давления в шинах, что снижает их амортизирующую способность. Езда по ухабистым дорогам может привести к повреждению самой шины, а также колес и кузова.

##### ■ Если во время движения снижается давление в какой-либо из шин

Не продолжайте движение, так как это может привести к повреждению шин и/или колес.

#### Перестановка шин

Переставьте шины в указанном порядке.

Модели с двумя ведущими колесами:

Для обеспечения равномерного износа шин и продления срока их службы Toyota рекомендует менять шины местами примерно через каждые 10000 км.

После перестановки шин не забудьте выполнить процедуру инициализации системы оповещения атмосферного давления в шинах.

Модели с двумя ведущими колесами:

Для обеспечения равномерного износа шин и продления срока их службы Toyota рекомендует менять шины местами примерно через каждые 5000 км.

После перестановки шин не забудьте выполнить процедуру инициализации системы оповещения атмосферного давления в шинах.

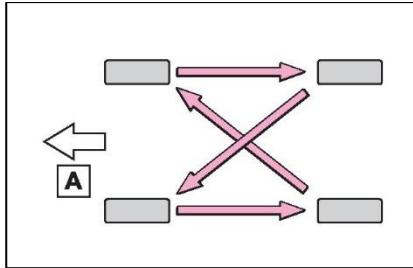

А Спереди

#### Система оповещения о давлении в шинах

Автомобиль оснащен системой контроля давления в шинах, которая для выявления низкого давления в шинах использует клапаны и передатчики контроля давления в шинах для предотвращения действительно серьезных аварий.

- В случае падения давления в шине ниже заранее установленного значения водителю подается предупреждение с помощью сообщения и контрольной лампы. (Стр. 318)
- Давление в шинах, определенное системой предупреждения о давлении в шинах, может отображаться на многофункциональном информационном дисплее. (стр. 79)

Используемые иллюстрации являются только примерами и могут отличаться от реальных изображений, отображаемых на многофункциональном информационном дисплее.

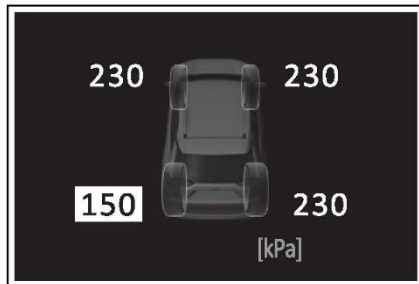

#### Регулярная проверка давления в шинах

Система предупреждения о давлении в шинах не заменяет регулярную проверку давления в шинах. Проверяйте давление в шинах при выполнении ежедневной проверки автомобиля.

#### Давление в шинах

- После поворота переключателя двигателя в положение ON может пройти несколько минут, прежде чем отобразится давление в шинах. После регулировки давления воздуха также может пройти несколько минут, прежде чем отобразится давление в шинах.
- Давление в шинах меняется в зависимости от температуры. Отображаемое значение также может отличаться от значения, измеренного манометром.

#### Ситуации, в которых возможна неправильная работа системы оповещения давления в шинах

- В указанных ниже случаях система оповещения давления в шинах может работать неправильно.
- Используются не фирменные колеса Toyota.
- Шина заменена шиной, которая не является оригинальной комплектацией (OE).
- Шина заменена шиной, спецификация которой не соответствует требованиям.
- Установлены цепи противоскольжения и т. п.
- Установлены шины, позволяющие продолжать движение после прокола, из комплекта дополнительного оборудования.
- Установлены тонированные стекла, влияющие на распространение радиоволн.
- На автомобиле имеется большое количество снега или льда, особенно вокруг колес или в колесных арках.
- Если давление в шинах намного выше указанного уровня.
- Если используются колеса без клапанов и передатчиков системы контроля давления в шинах.
- Если идентификационный код на клапане и передатчике системы оповещения о давлении в шинах не зарегистрирован в ECU системе оповещения о давлении в шинах.
- В указанных ниже ситуациях работа системы может быть нарушена.
- Рядом с телевышками, электростанциями, автозаправочными станциями, радиостанциями, большими дисплеями, аэропортами и в других местах, где возможен высокий уровень радиоволн или электромагнитных помех
- При наличии портативного радиоприемника, мобильного телефона, беспроводного телефона или иного беспроводного устройства связи. Если неправильная работа вызвана влиянием электромагнитных волн радиоприемника.



Чтобы точно отображать информацию о положении шин, отображение можно корректировать путем вождения и изменения условий беспроводных радиоволн.

- При парковке время, необходимое для запуска и выключения предупреждения, может быть увеличено.
- Предупреждение может не сработать, если давление в шинах быстро падает, например, в случае прокола.

#### ■ Сертификация системы оповещения о давлении в шинах

Используемая частота: 433-490МГц

Мощность передачи менее 10 мВт (с.г.р.)

Занимаемая ширина полосы не более 400 кГц

- Не допускается самовольное изменение частоты передачи, увеличение мощности передачи (в том числе установка дополнительного радиочастотного усилителя мощности, а также не допускается подключение внешних антенн или использование других передающих антенн);
- При использовании не должно создаваться помех для легальных служб беспроводной связи; при обнаружении помех немедленно прекратить использование и принять меры по устранению помех перед продолжением использования;
- Используемое микромощное радиооборудование должно выдерживать помехи различных служб беспроводной связи или радиопомехи промышленного, научного и медицинского оборудования;
- Не использовать вблизи самолетов и аэропортов.

#### Установка клапанов и передатчиков контроля давления в шинах

При замене шин или колес необходимо установить клапаны и передатчики оповещения давления в шинах.

При установке нового клапана и передатчика системы предупреждения о давлении необходимо зарегистрировать новый идентификационный код в системе предупреждения о давлении в шинах ECU, кроме того необходимо инициализировать систему предупреждения о давлении в шинах. (Стр. 284)

#### ■ При замене шин и дисков

Если идентификационный код клапана и передатчика системы предупреждения о давлении в шинах не зарегистрирован, система предупреждения о давлении в шинах может работать неправильно.

#### ■ Предупреждения системы оповещения о давлении в шинах

Предупреждение системы контроля давления в шинах изменится по мере изменения условий во время инициализации. Поэтому система может отобразить предупреждение, даже если давление в шинах не достигло достаточно низкого уровня или превышает давление, отрегулированное при инициализации системы.

Система не будет работать должным образом. Приблизительно через 10 минут вождения контрольная лампа давления в шинах начинает мигать, указывая на неисправность системы.

	<b>Внимание</b>
<p>■ <b>Ремонт или замена шин, колес, клапанов и датчиков контроля давления в шинах и колпачков вентилей шин</b></p> <ul style="list-style-type: none"> <li>• Для снятия и установки колес, шин или клапанов и передатчиков системы контроля давления в шинах обратитесь к любому дилеру Toyota, так как при неправильном обращении можно повредить клапаны или передатчики системы контроля давления в шинах.</li> </ul>	

**⚠ Внимание**

- Не забудьте установить обратно колпачки на воздушные вентили шин. Если колпачки вентиля шин не установлены, в клапаны системы контроля давления в шинах может попасть вода, в результате чего клапаны предупреждения о давлении в шинах могут выскочить.
- Заменяя колпачки вентиля шин, не используйте не соответствующие требованиям колпачки вентиля шин. Колпачок вентиля шины может застрять.

**■ Установка клапанов и передатчиков контроля давления в шинах**

При обслуживании шин жидким герметиком клапан и передатчик системы предупреждения о давлении в шинах могут работать неправильно. Если используется жидкий герметик, как можно скорее обратитесь к дилеру Toyota и др. При замене шин обязательно замените клапан предупреждения о давлении в шинах и передатчик. (Стр. 281)

**Инициализация системы предупреждения о давлении в шинах**

**■ Процедуру инициализации системы контроля давления в шинах следует выполнять при следующих обстоятельствах:**

- При перестановке шин.
- При замене шин.
- После регистрации идентификационных кодов (Стр. 284)



При выполнении процедуры инициализации системы контроля давления в шинах текущее давление в шинах принимается за стандартное значение давления.

**■ Как выполнять процедуру инициализации системы контроля давления в шинах**



- 1 Припаркуйте автомобиль в безопасном месте и выключите двигатель не менее чем на 20 минут. Выполнение инициализации на движущемся автомобиле невозможно.
- 2 Отрегулируйте давление в шинах до указанного давления в холодных шинах. (Стр. 355)



Убедитесь, что давление в шинах соответствует указанному давлению в холодных шинах. Система предупреждения о давлении в шинах будет работать в соответствии с этим значением давления.

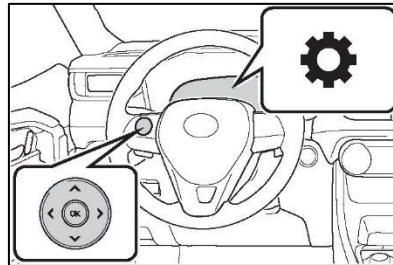

3 Переведите переключатель двигателя в положение ON.

4 Нажмите  или  на переключателях управления приборами на рулевом колесе или выберите пункт .



5 Нажмите  или  на переключателях управления приборами, выберите «Настройки автомобиля», затем нажмите и удерживайте .

6 Нажмите  или  на переключателях управления приборами, выберите «TPWS», затем нажмите и удерживайте .

7 Нажмите  или  на переключателях управления приборами, выберите «Задать давление в шинах».

Нажмите и удерживайте . На многофункциональном дисплее отображается сообщение «Настройка системы TPWS», и контрольная лампа давления в шинах мигает 3 раза. Когда сообщение исчезает, инициализация завершена.

Информация отображается на многофункциональном информационном дисплее. При этом, система предупреждения о давлении в шинах находится в процессе определения положения, каждое давление в шинах на многофункциональном дисплее будет отображаться как «--».

8 Двигайтесь по прямой (со случайными поворотами налево и направо) со скоростью 40 км/ч (километров в час) или выше в течение примерно 10–30 минут.

После завершения инициализации давление воздуха в каждой шине будет отображаться на многофункциональном дисплее.

Даже если автомобиль не движется со скоростью примерно 40 км/ч (километр в час) или выше, длительное вождение может завершить инициализацию.

Однако, если инициализация не завершена после вождения в течение 1 часа или более, припаркуйте автомобиль в безопасном месте примерно на 20 минут, а затем снова ведите автомобиль.

#### ■ При инициализации

- Выполните инициализацию во время движения автомобиля со скоростью примерно 40 км/ч (километров в час) или выше.
- Обязательно выполните инициализацию после регулировки давления в шинах. Прежде чем выполнять инициализацию или регулировать давление воздуха в шинах, убедитесь также в том, что шины холодные.
- Система предупреждения о давлении в шинах может инициализироваться сама, но в зависимости от условий вождения и дорожной обстановки, для завершения инициализации может потребоваться некоторое время.

#### ■ Операция инициализации

- Если по время инициализации переключатель двигателя был случайно выключен, нет необходимости заново запускать инициализацию, так как инициализация будет автоматически снова запущена в следующий раз, когда переключатель двигателя будет установлен в режим ON.
- Если Вы запустили инициализацию по ошибке, когда она не требуется, отрегулируйте давление воздуха в холодных шинах до установленного значения и снова выполните инициализацию.
- Когда положение каждой шины определено, а давление в шинах не отображается на многофункциональном информационном дисплее, при падении давления в шинах загорается контрольная лампа давления в шинах.

#### ■ Когда процедура инициализации системы контроля давления в шинах прошла неудачно

Процедура инициализации может быть выполнена в течение нескольких минут. Однако в следующих случаях настройки не записываются, и система не будет работать должным образом. Если многократные

попытки записать параметры давления воздуха в шинах заканчиваются сбоем, обратитесь к любому дилеру Toyota и др. для осмотра.

\* При нажатии переключателя сброса системы контроля давления в шинах контрольная лампа давления в шинах не мигает 3 раза.

\* После выполнения процедуры инициализации после 20-минутного вождения мигает контрольная лампа давления в шинах.

#### ■ Если система предупреждения о давлении в шинах не инициализирована должным образом

- В следующих случаях для завершения инициализации может потребоваться больше времени, чем обычно, или инициализация может быть невозможна. Обычно инициализация завершается примерно через 30 минут.
  - \* Не управлять автомобилем со скоростью приблизительно 40 км/ч (километров в час) или выше
  - \* Не ездить по укладываемой дороге
  - \* Если ехать близко к другим транспортным средствам, система не распознает клапан предупреждения и передатчики о давлении в шинах автомобиля с других транспортных средств.
  - \* При движении в плотном потоке или если поблизости движутся другие транспортные средства, системе может потребоваться время, чтобы распознать клапан и передатчики предупреждения о давлении в шинах автомобиля от других транспортных средств.
- Если инициализация не завершена после вождения в течение 1 часа или более, припаркуйте автомобиль в безопасном месте примерно на 20 минут, а затем снова ведите автомобиль.
- Если во время инициализации автомобиль задним ходом, данные до момента включения заднего хода будут сброшены, поэтому снова выполните инициализацию с самого начала.
- В следующих случаях инициализация не начнется или не завершится нормально, и система не будет работать должным образом. Пожалуйста, повторите инициализацию.
  - Если во время попыток запуска инициализации контрольная лампа давления в шинах не мигает 3 раза.
  - \* После выполнения процедуры инициализации после 20-минутного вождения мигает контрольная лампа давления в шинах.

Если давление в каждой шине по-прежнему не отображается, обратитесь к дилеру Toyota и др. для проверки автомобиля.

**⚠ Предупреждение**



**■ При инициализации системы предупреждения о давлении в шинах**  
Не инициализируйте давление в шинах, пока давление в шинах не будет отрегулировано до указанного значения. В противном случае контрольная лампа давления в шинах может не загореться, даже если давление в шинах низкое, или может загореться, когда фактическое давление в шинах нормальное.



#### Регистрация идентификационных кодов

Каждый клапан и передатчик системы предупреждения о давлении в шинах имеет уникальный идентификационный код. При замене клапана и передатчика системы предупреждения о давлении в шинах необходимо зарегистрировать идентификационный код.



При регистрации идентификационного кода выполните следующие действия.

1 Припаркуйте автомобиль в безопасном месте, подождите примерно 20 минут, а затем запустите двигатель.

2 Нажмите  или  на переключателях управления приборами на рулевом колесе, выберите пункт .

3 Нажмите  или  на переключателях управления приборами, выберите «Настройки автомобиля», затем

нажмите и удерживайте .

4 Нажмите  или  на переключателях управления приборами, выберите «TWPS», затем нажмите и удерживайте .

5 Нажмите  или  на переключателях управления приборами, выберите «Изменение колёсной пары».

Затем нажмите и удерживайте , пока контрольная лампа давления в шинах медленно не мигнет 3 раза.

Запустите режим изменения колёсной пары и снова зарегистрируйтесь.

Затем на многофункциональном информационном дисплее появится сообщение.

Во время регистрации будет мигать контрольная лампа давления в шинах, а на многофункциональном дисплее для каждого значения давления в шинах будет отображаться «--».

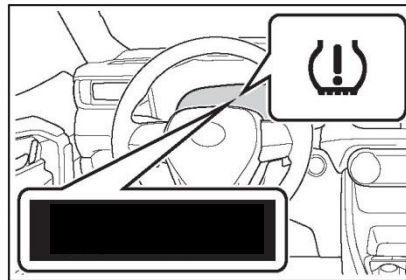

6 Двигайтесь по прямой (со случайными поворотами налево и направо) со скоростью 40 км/ч (километров в час) или выше в течение примерно 10–30 минут.

Когда регистрация будет завершена, контрольная лампа давления в шинах погаснет, и на многофункциональном дисплее отобразится давление во всех шинах.

Даже если автомобиль не движется со скоростью примерно 40 км/ч (километр в час) или выше, длительное вождение может завершить инициализацию. Однако, если регистрация не завершена после вождения в течение 1 часа и более, повторите регистрацию с самого начала.

7 Инициализация системы предупреждения о давлении в шинах. (Стр. 282)

#### ■ При регистрации идентификационных кодов

- Выполните регистрацию идентификационного кода во время движения автомобиля со скоростью примерно 40 км/ч (километров в час) или выше.

- Перед выполнением регистрации идентификационного кода убедитесь, что клапан и передатчик системы предупреждения о давлении в шинах не установлены рядом с колесами автомобиля.

- После регистрации идентификационного кода обязательно инициализируйте колесо

Система оповещения о давлении в шинах. Если система инициализируется до регистрации идентификационного кода, инициализированное значение будет недействительным.

- Идентификационный код может быть зарегистрирован сам по себе, но в зависимости от условий вождения и обстановки вождения, для завершения инициализации может потребоваться некоторое время.
- Поскольку по завершении регистрации шины будут горячими, перед выполнением инициализации обязательно дайте им остыть.

#### ■ Отмена регистрации идентификационных кодов

- Для отмены после начала регистрации идентификационного кода выключите переключатель двигателя перед началом движения. Если автомобиль находится в движении после начала регистрации идентификационного кода, для отмены регистрации снова выполните процедуру запуска регистрации идентификационного кода и перед началом движения выключите переключатель двигателя.
- Если регистрация идентификационного кода была отменена, контрольная лампа давления в шинах будет мигать при включении зажигания. Система предупреждения о давлении в шинах срабатывает, когда гаснет сигнальная лампа давления в шинах.
- Если контрольная лампа не гаснет через несколько минут, возможно, регистрация идентификационного кода была отменена неправильно. Чтобы отменить регистрацию, снова выполните процедуру инициации регистрации идентификационного кода, затем перед началом движения выключите переключатель двигателя.

#### ■ Если идентификационный код зарегистрирован неправильно

- В следующих случаях регистрация идентификационного кода может занять больше времени, чем обычно, или регистрация идентификационного кода может быть невозможна. Обычно регистрация завершается примерно через 30 минут.

Если регистрация идентификационного кода не завершена после вождения в течение примерно 30 минут, продолжайте движение еще некоторое время.

- Не парковаться в течение примерно 20 минут или более перед началом движения.
- Не управлять автомобилем со скоростью приблизительно 40 км/ч (километров в час) или выше.
- Не ездить по укладываемой дороге.

Если вы едете близко к другим транспортным средствам, система не распознает клапаны и передатчики предупреждения о давлении в шинах вашего автомобиля с других транспортных средств.

- В колесах автомобиля или рядом с ними установлены клапаны и передатчики предупреждения о давлении в шинах.

Если регистрация не завершена после вождения в течение 1 часа и более, повторите регистрацию с самого начала.

- Если во время регистрации автомобиль задним ходом, данные до момента включения заднего хода будут сброшены, поэтому снова выполните регистрацию с самого начала.
- В следующих случаях регистрация идентификационного кода не начнется или не завершится нормально, и система не будет работать должным образом. Повторите регистрацию идентификационного кода.

\* Если контрольная лампа давления в шинах не мигает медленно 3 раза при попытке инициировать регистрацию идентификационного кода.

\* После выполнения регистрации идентификационного кода после 10-минутного вождения мигает контрольная лампа давления в шинах.

Если идентификационный код не может быть зарегистрирован даже после выполнения вышеуказанных действий, обратитесь к дилеру Toyota и др.



**Давление в шинах**

**Поддерживайте надлежащее давление в шинах. Давление в шинах следует проверять, как минимум, один раз в месяц. Однако, рекомендуется проверять давление в шинах каждые две недели.**  
(Стр. 355)

**■ Влияние неправильного давления в шинах**

Движение с неправильным давлением в шинах может привести к следующему:

- Сниженная экономия топлива
- Уменьшение комфорта движения и плохое управление
- Сокращенный срок службы шин вследствие износа
- Снижение безопасности
- Повреждение трансмиссии

Если шина требует частой подкачки, обратитесь к любому дилеру Toyota для осмотра.

**■ Регулярная проверка давления в шинах**

Инструкции по проверке давления в шинах:

- Проверяйте давление только в холодных шинах.

Если автомобиль простоял не менее 3 часов или прошел не более 1,5 км, проверьте в это время, точные показания давления в холодных шинах.

- Всегда используйте манометр для шин. Только по внешнему виду шины сложно судить о том, надлежащее ли давление в шине.
- Повышенное давление воздуха в шинах после поездки — это нормальное явление, поскольку шина нагревается. Не уменьшайте давление воздуха в шинах после движения.

\* Вес пассажиров и багажа должен быть равномерно распределен, чтобы сбалансировать автомобиль.

**Предупреждение****■ Правильная накачка является ключевым моментом к сохранению эксплуатационных характеристик шин**

Поддерживайте надлежащее давление в шинах.

Если шины не накачивать должным образом, могут возникнуть указанные ниже ситуации, приводящие к серьезной травме или смертельному исходу:

- Повышенный износ
- Неравномерный износ
- Плохая управляемость
- Возможность разрыва шин в результате их перегрева
- Утечка воздуха между шиной и колесом
- Деформация колес и/или повреждение шины
- Большая вероятность повреждения шин во время движения (из-за состояния дорог, подвижных соединений, острых предметов на дорогах и др.)

**Внимание****■ При осмотре и регулировке давления в шинах**

Не забудьте установить обратно колпачки на вентили подкачки шин. При отсутствии колпачка на вентиле грязь и вода могут попасть в вентиль и стать причиной утечки воздуха, что приведет к уменьшению давления в шинах.

**Колеса**  
 Если колесо погнуто, треснуло или сильно изъедено коррозией, его следует заменить. В противном случае шина может соскочить с колеса или привести к потере контроля над автомобилем.

**Выбор колёс**  
 При замене колёс необходимо обратить внимание на то, чтобы у новых колёс были эквивалентные оригинальным колёсам допустимая нагрузка, диаметр, ширина обода и вылет.  
 Для замены колес обратитесь к любому дилеру Toyota и др.

- Его обычно называют расстоянием смещения.  
 Toyota не рекомендует использовать колеса следующих типов:
- Колёса других размеров или типов
- Старые (использованные) колёса
- Деформированные колёса, подвергнутые правке

**■ При замене колёс**  
 Колеса автомобиля оснащены клапанами и передатчиками контроля давления, которые позволяют системе контроля давления в шинах своевременно предупреждать о потере давления в шинах. При каждой замене колёс необходимо устанавливать клапаны и передатчики предупреждения о давлении в шинах. (Стр. 280, 287)

 **Предупреждение**  
**■ При замене колёс**  
 Не используйте колеса размера, отличного от рекомендованного в руководстве по эксплуатации, так как это может привести к потере контроля над автомобилем.

• После обнаружения утечки воздуха в бескамерной шине запрещается устанавливать камеру на неё. Несоблюдение этого требования может привести к несчастному случаю с серьезными травмами или смертью.

• **При установке гаек крепления колеса**

- \* Проверьте, что гайки крепления колеса установлены конической секцией внутрь. (Стр. 328) Установка гаек конической секцией наружу может привести к разрушению колеса, в результате чего колесо может отвалиться во время движения, что может вызвать аварию и привести к тяжелой травме или смертельному исходу.
- \* Запрещается наносить масло или смазку на болты или гайки колес. Масло или смазка могут привести к тому, что гайки колес будут излишне затянуты, что вызовет повреждение болтов колёс или колёсных дисков. Кроме того, масло или смазка может вызвать ослабление гаек колес, и колесо может слететь, что может вызвать аварию и привести к тяжелой травме или смертельному исходу. Удалите масло или смазку с болтов и гаек колес.

**■ Запрещается пользоваться колесными дисками, имеющими дефекты**  
 Запрещается использовать колесные диски, имеющие трещины, или деформированные диски.  
 Несоблюдение этого требования может привести к утечке воздуха из шины во время движения, что, в свою очередь, может привести к аварии.

 **Внимание**  
**■ Замена клапанов и передатчиков контроля давления в шинах**  
 \* Поскольку ремонт или замена шин могут влиять на клапаны и передатчики контроля давления в шинах, обратитесь к любому дилеру Toyota или другую квалифицированную ремонтную мастерскую для ремонта шин. Кроме того, приобретайте клапаны и передатчики системы контроля давления в шинах у дилера Toyota и др.  
 \* Обеспечьте использование для Вашего автомобиля только оригинальных колес Toyota.  
 С неоригинальными колесами клапаны и передатчики контроля давления в шинах не будут работать должным образом.



**Меры предосторожности в отношении алюминиевых колесных дисков**

\* Используйте только колесные гайки и ключи Toyota, предназначенные для алюминиевых колесных дисков.

\* При перестановке, ремонте или замене шин проверьте надежность затяжки колесных гаек после 1600 км пробега.

\* Будьте внимательны, чтобы не повредить алюминиевые колесные диски при использовании цепей противоскольжения.

\* Используйте только оригинальные балансировочные грузики Toyota или эквивалентные грузики при балансировке колес, при этом используйте пластмассовую киянку или резиновую киянку.

**Фильтрация М**

**Чтобы сохранить эффективность системы кондиционирования, следует регулярно заменять фильтр кондиционера.**

**Способ извлечения**

1 Переведите переключатель двигателя в положение выключения.

2 Откройте перчаточный ящик и сдвиньте упор.

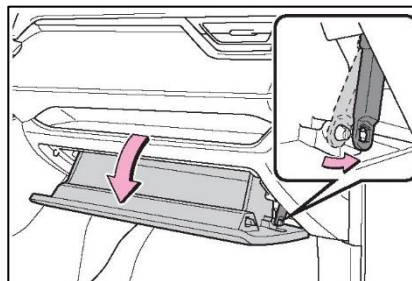

3 Нажмите на перчаточный язычок с обеих сторон для отсоединения зубцов и затем медленно полностью откройте перчаточный ящик, поддерживая его.

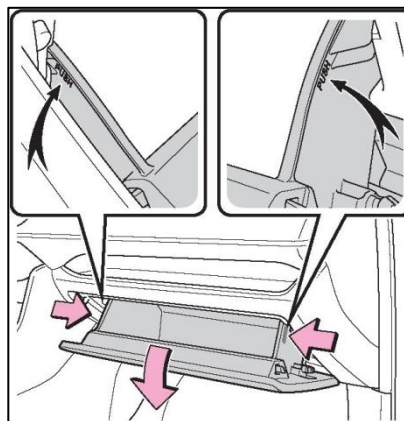

4 Когда перчаточный ящик полностью открыт, слегка приподнимите его и потяните по направлению к сиденью для отсоединения нижней части ящика.

Если перчаточный ящик не отсоединяется, когда Вы тянете слегка, не прикладывайте излишнюю силу. Вместо этого потяните по направлению к сиденью, регулируя высоту перчаточного ящика.

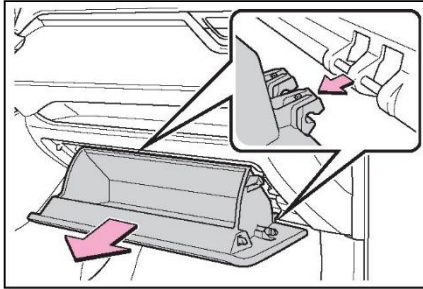

5 Разблокируйте крышку фильтра А, вытяните крышку фильтра из фиксаторов В и снимите крышку фильтра.

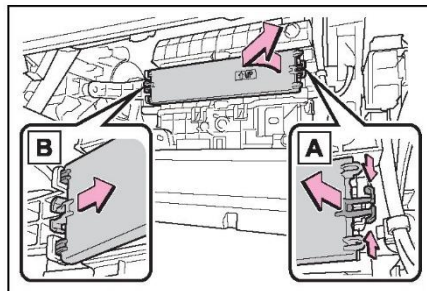

6 Снимите корпус фильтра

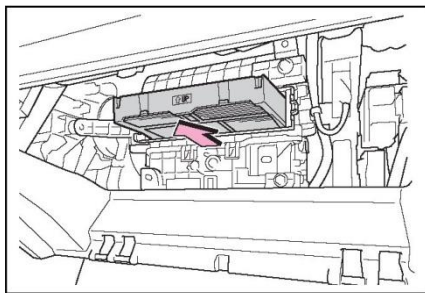

7 Извлеките фильтр из корпуса фильтра кондиционирования и замените его новым.

Метки ↑ (UP) на фильтре должны быть обращены вверх.

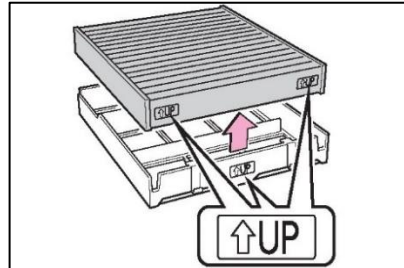

8 При установке выполняйте описанные шаги в обратном порядке.

**■ Интервал проверки**

Выполняйте осмотр и замену фильтра кондиционера в соответствии с графиком технического обслуживания (стр. 261). При эксплуатации автомобиля в регионах с повышенной запыленностью или на дорогах с интенсивным движением интервалы замены могут быть сокращены.

**■ Если поступление воздуха из вентиляционных дефлекторов (окон) заметно уменьшается**

Фильтр мог засориться. Проверьте фильтр и при необходимости замените.

**⚠ Внимание**

**■ При использовании системы кондиционирования воздуха**

Следите, чтобы фильтр был всегда установлен.

При использовании системы кондиционирования воздуха без фильтра возможно повреждение системы.

**■ При вынимании перчаточного ящика**

Всегда следуйте указанной процедуре по снятию перчаточного ящика (стр. 288). Если перчаточный ящик вынимается без следования описанной процедуре, петля перчаточного ящика может быть повреждена.

**■ Во избежание повреждения крышки фильтра**

При перемещении крышки фильтра в направлении стрелки для разблокировки и установки старайтесь не прикладывать излишнюю силу к зубцам. В противном случае зубцы могут быть повреждены.

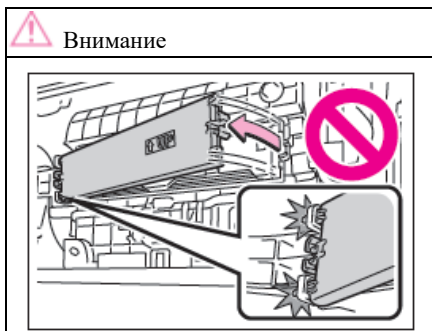

### Замена лент в стеклоочистителях

При замене вставок в стеклоочистителях выполните следующую процедуру с каждым из стеклоочистителей.

#### Стеклоочистители ветрового стекла

##### ■ Снятие и установка щеток

1 Беря рычаги стеклоочистителей за

часть с держателем А, сначала поднимите рычаг со стороны водителя, затем со стороны пассажира.

Возвращая рычаги стеклоочистителей в исходное положение, сначала опустите рычаг со стороны пассажира, затем со стороны водителя.

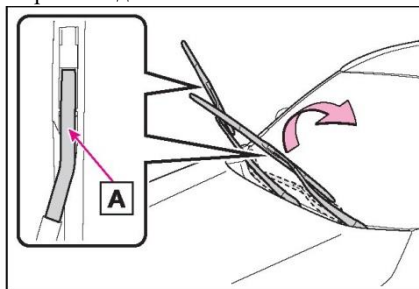

2 С помощью плоской отвёртки поднимите стопор, как показано на иллюстрации.

Во избежание повреждений рычага стеклоочистителя, оберните тряпкой головную часть отвёртки.

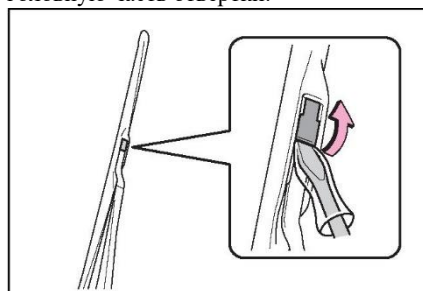

3 Сдвиньте щетку стеклоочистителя и снимите ее с рычага стеклоочистителя.

При установке выполняйте описанные шаги в обратном порядке.

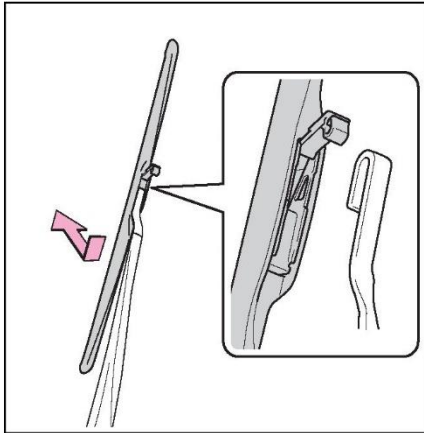

■ Замена лент в стеклоочистителях

1 Потяните за ленту, чтобы снять зубец щётки стеклоочистителя со стопора, и вытяните ленту стеклоочистителя наружу.

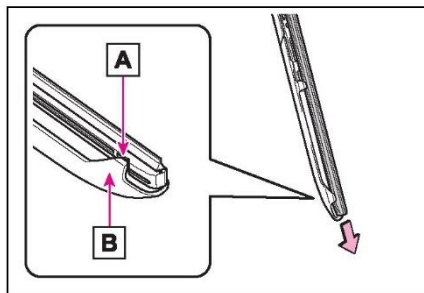

A Стопор

B Фиксатор

2 Снимите 2 металлические пластины с вытянутой наружу ленты стеклоочистителя и установите их на новую ленту стеклоочистителя.

Убедитесь, что положение выреза и изгиб металлических щёток

Направление кривой такое же, как и у оригинала.

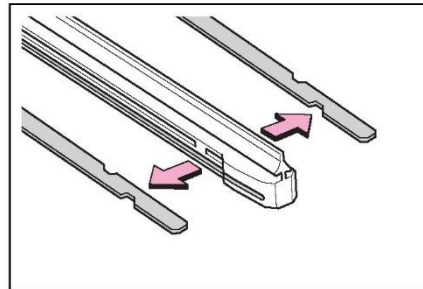

3 Установите ленту стеклоочистителя в щётку стеклоочистителя со стороны без стопора.

4 Закрепите стопор ленты фиксатором щётки стеклоочистителя.

**Стеклоочиститель заднего стекла**

1 Перемещайте щётку стеклоочистителя, пока не услышите щелчок и крепление не отцепится, затем выньте щётку стеклоочистителя из держателя стеклоочистителя.

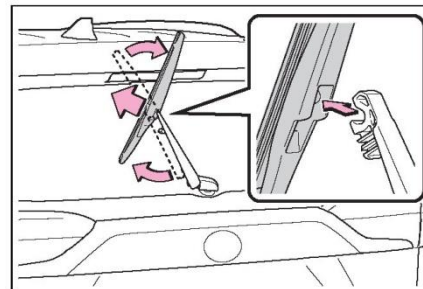

2 Потяните за ленту стеклоочистителя наружу мимо стопора на щётке стеклоочистителя и продолжайте тянуть до полного извлечения.

Слегка захватите щётку стеклоочистителя между ее зубцами, чтобы лента стеклоочистителя могла подняться, что облегчит её извлечение.

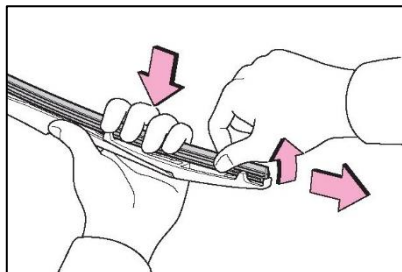

3 Снимите 2 металлические пластины со старой ленты стеклоочистителя и установите их на новую ленту.

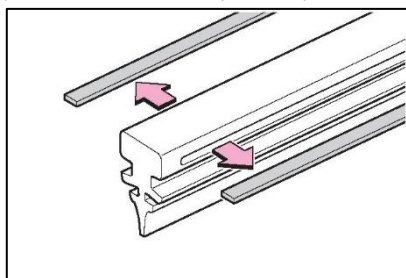

4 Вставьте ленту стеклоочистителя, начиная с зубца в центре щётки стеклоочистителя. Пропустите ленту стеклоочистителя через 3 зубца так, чтобы она выступала из стопора, а затем пропустите её через последний оставшийся зубец.

Если нанести на ленту стеклоочистителя большое количество омывающей жидкости, это может облегчить вставку зубцов в пазы.

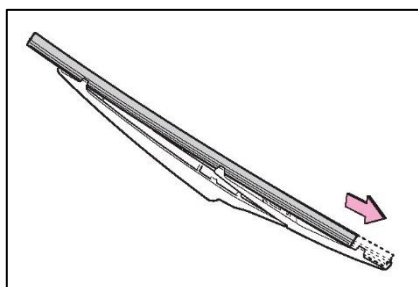

5 Проверьте, что зубцы щёток стеклоочистителя встали в пазы ленты стеклоочистителя.

Если зубцы щётки стеклоочистителя не встали в пазы ленты стеклоочистителя, возьмитесь за ленту и подвигайте её туда и обратно несколько раз, чтобы ввести зубцы в пазы.

Слегка приподнимите центр ленты стеклоочистителя, чтобы он лучше скользил.

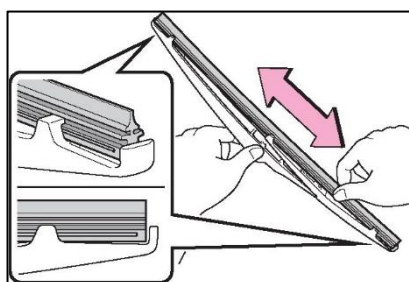

6 При установке щётки стеклоочистителя выполните процедуру, описанную в шаге 1.

После установки щётки стеклоочистителя проверьте, что соединение зафиксировано.

#### ■ Обращение с щётками и лентами стеклоочистителей

Неправильное обращение может привести к повреждению щеток или лент стеклоочистителей. Если самостоятельная замена щеток или лент стеклоочистителя вызывает сложности, обратитесь к любому дилеру Toyota.

#### ⚠ Внимание

#### ■ При поднимании стеклоочистителей ветрового стекла

- Поднимая рычаги стеклоочистителей с лобового стекла, сначала поднимите рычаг со стороны водителя, затем со стороны пассажира. Возвращая рычаги в исходное положение, сначала опустите рычаг со стороны пассажира.
- Не поднимайте стеклоочиститель ветрового стекла за щётку. В противном случае щётка стеклоочистителя может быть деформирована.

 **Внимание**

Не нажимайте на рычаг стеклоочистителя, когда стеклоочистители ветрового стекла подняты. В противном случае они могут соприкоснуться с капотом, что может привести к повреждению стеклоочистителя ветрового стекла и/или капота.

**■ Во избежание повреждений**

- Будьте осторожны, чтобы не повредить зубцы при замене ленты стеклоочистителя.
- После снятия щетки стеклоочистителя с рычага стеклоочистителя поместите кусочек ткани между задним стеклом и рычагом стеклоочистителя во избежание повреждения заднего стекла.
- Не тяните слишком сильно за ленту стеклоочистителя и не деформируйте ее металлические пластины.

#### Элемент питания пульта беспроводного дистанционного управления/электронного ключа

##### ■ Если элемент питания разрядился, замените его на новый.

##### • Если элемент питания ключа разряжен

Могут присутствовать следующие признаки:

- Если интеллектуальная система входа и запуска (при наличии) или функция беспроводного дистанционного управления не работают должным образом
- Уменьшился радиус действия.

##### Что нужно подготовить

Перед заменой элемента питания подготовьте следующие вещи:

- Плоская отвертка
- Маленькая плоская отвертка
- Литиевый элемент питания CR2032

##### ■ Использование литиевого элемента питания CR2032

- Элементы питания можно приобрести у любого дилера Toyota, в местном магазине электрооборудования или в магазине принадлежностей для фотоаппаратов.
- Для замены используйте элементы питания только того же или эквивалентного типа в соответствии с рекомендациями изготовителя.
- Использованные элементы питания следует утилизировать в соответствии с местным законодательством.

##### ■ Замена элемента питания

► Автомобили без интеллектуальной системы входа и запуска

1 Снимите крышку.

Используйте отвертку соответствующего размера. Открывание с усилием может привести к повреждению крышки.

Во избежание повреждений ключа оберните головку отвертки тряпкой.

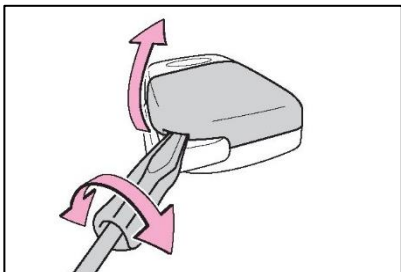

2 Снимите крышку элемента питания. Если крышка элемента питания не снимается, поднимите край, чтобы снять её.

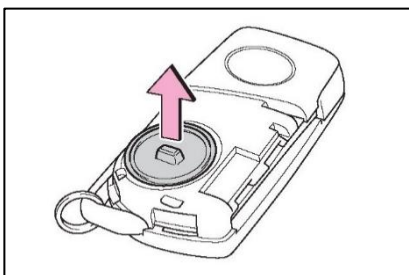

3 Извлеките разряженный элемент питания

При извлечении элемента питания используйте отвертку соответствующего размера.

Вставьте новый элемент питания стороной «+» вверх.

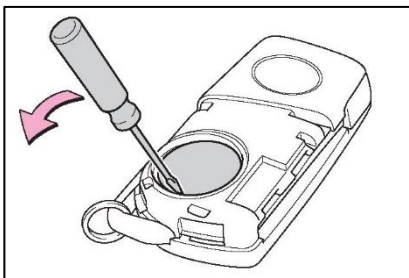

4 Установите крышку элемента питания выступом вверх.

Полностью вдавите край крышки элемента питания в ключ.

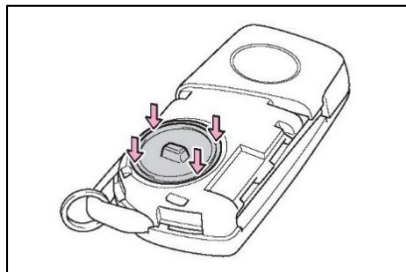

5 Установите крышку ключа. Совместите крышку ключа с ключом, затем прямо нажмите и вставьте ее в ключ.

Убедитесь, что крышка надежно установлена без зазоров между крышкой и ключом.

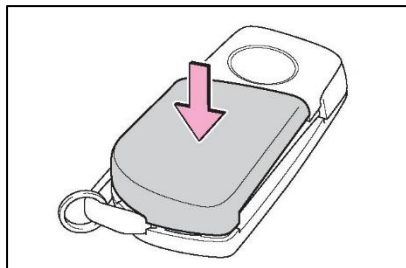

► Автомобили с интеллектуальной системой входа и запуска

1 Разблокируйте и извлеките механический ключ.

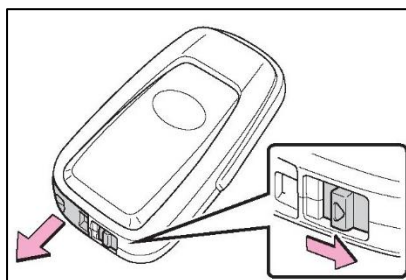

2 Снимите крышку ключа. Используйте отвертку соответствующего размера. Открывание с усилием может привести к повреждению крышки.

Во избежание повреждений ключа, оберните тряпкой головную часть отвёртки.

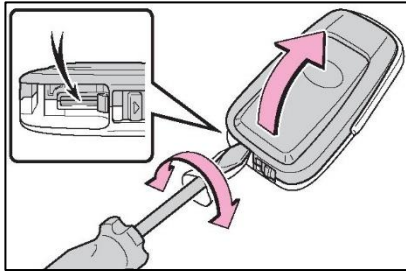

3 С помощью плоской отвёртки извлеките разряжённый элемент питания.

При снятии крышки модуль электронного ключа может прилипнуть к крышке, и элемент питания может быть не виден. В таком случае снимите модуль электронного ключа, чтобы извлечь элемент питания.

Вставьте новый элемент питания стороной «+» вверх.

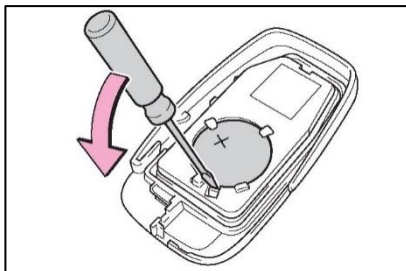

4 При установке выполняйте описанные шаги в обратном порядке.

**⚠ Предупреждение**

**■ Меры предосторожности при обращении с элементом питания**

- Соблюдайте следующие меры предосторожности. Несоблюдение этих мер может стать причиной серьезных травм вплоть до летального исхода.
- Не глотайте элементы питания. Невыполнение этого требования может привести к химическим ожогам.

- Используйте монетные или кнопочные батарейки в электронных ключах. Если проглотить батарею, это вызовет серьезные химические ожоги в течение 2 часов и может привести к тяжелым травмам.

- Храните новые и извлеченные батареи в недоступном для детей месте.

- Если крышка не закрывается плотно, прекратите пользоваться электронным ключом и храните его в недоступном для детей месте, затем обратитесь к дилеру Toyota и др.

- Если батарея случайно проглочена или попала в какую-либо часть тела, немедленно обратитесь за неотложной медицинской помощью.

**■ Во избежание взрыва элемента питания или утечки газов/огнеопасных газов**

- Производите замену на новую батарею того же типа. Если тип используемой батареи неправильный, она может взорваться.
- Не подвергайте элементы питания воздействию крайне низкого давления воздуха, вызванного большой высотой или экстремальными температурами.
- Не сжигайте, не ломайте и не разрезайте батареи.

**⚠ Внимание**

**■ Для нормальной работы после замены элемента питания**

Во избежание аварийных случаев соблюдайте следующие меры предосторожности:

- Всегда работайте сухими руками. Влага может вызвать ржавление элемента питания.
- Не прикасайтесь к другим деталям внутри пульта беспроводного дистанционного управления и не перемещайте их.
- Не подгибайте клеммы элемента питания.



Проверка и замена плавких предохранителей

Если какой-либо из электрических элементов не работает, причиной этому может быть перегорание плавкого предохранителя. В таком случае проверьте и при необходимости замените плавкие предохранители.

Проверка и замена плавких предохранителей

- 1 Переведите переключатель двигателя в положение выключения.
- 2 Откройте крышку коробки плавких предохранителей.
  - Моторный отсек: коробка предохранителей типа А
 Нажмите язычки А и В, чтобы полностью освободить фиксатор, затем поднимите крышку.

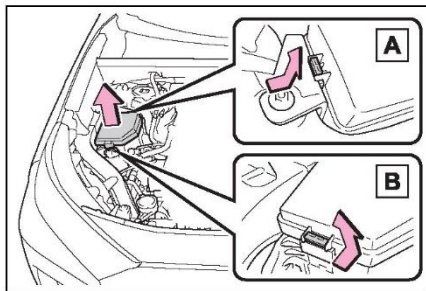

Моторный отсек: коробка предохранителей типа В. Нажмите язычки А и В, чтобы полностью освободить фиксатор, затем поднимите крышку.

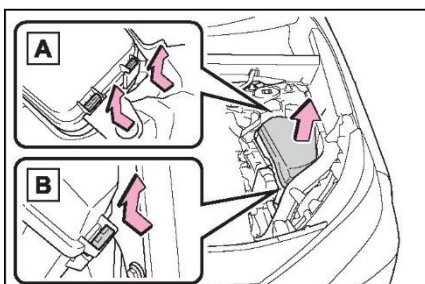

- Приборная панель
- Снимите крышку.

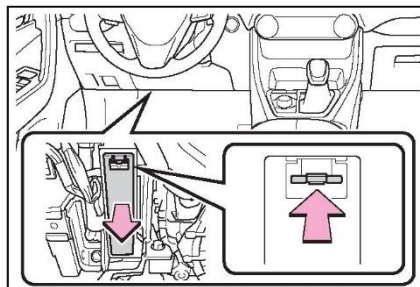

- 3 Снимите плавкие предохранители. Только предохранители типа А можно извлечь с помощью съемника.

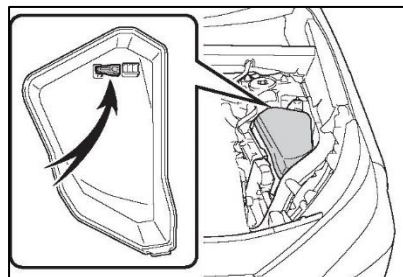

- 4 Проверьте, не перегорел ли предохранитель. Замените перегоревший предохранитель новым предохранителем, рассчитанным на соответствующее значение номинальной нагрузки по току. Значение номинальной нагрузки по току указана на крышке коробки плавких предохранителей.

- Тип А

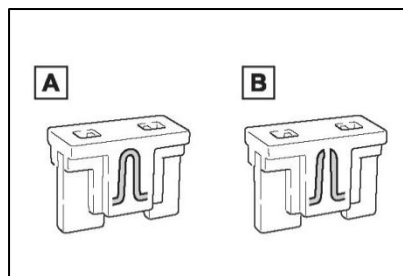

А Исправный предохранитель В Перегоревший предохранитель

► Тип В

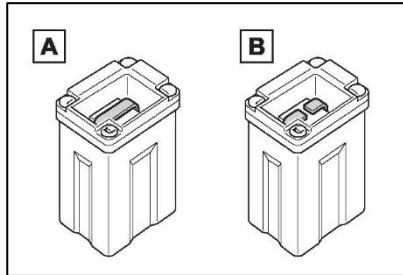

A Исправный предохранитель B Перегоревший предохранитель

► Тип С

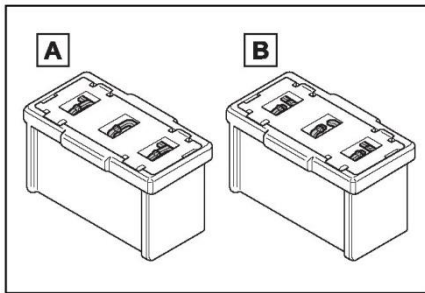

A Исправный предохранитель B Перегоревший предохранитель

■ После замены плавких предохранителей

- При установке крышки убедитесь в том, что язычок надежно установлен.
- Если фары не включаются даже после замены плавкого предохранителя, может потребоваться замена лампы. (Стр. 298)
- Если замененный плавкий предохранитель перегорает снова, для осмотра автомобиля обратитесь к любому дилеру Toyota и др.

■ При наличии перегрузки в электрической цепи

Плавкие предохранители перегорают, чтобы предотвратить повреждение всего жгута проводов.

**⚠ Предупреждение**

■ Для предотвращения выхода системы из строя и возникновения пожара в автомобиле Соблюдайте следующие меры предосторожности. Несоблюдение этих мер может привести к повреждению автомобиля и, возможно, к пожару или травме.

- Никогда не используйте вместо перегоревшего предохранителя предохранитель с более высоким значением номинальной нагрузки по току, чем указано, или другие предметы.
- Всегда используйте подлинный плавкий предохранитель Toyota или эквивалент.

Никогда не заменяйте предохранитель куском проволоки, не допускается даже на короткое время.

- Не модифицируйте плавкие предохранители или коробки плавких предохранителей.

**⚠ Внимание**

■ Замена плавких предохранителей Как можно скорее обратитесь к дилеру Toyota и др., чтобы определить причину электрической перегрузки и отремонтировать.

■ Во избежание повреждения крышки коробки предохранителей в моторном отсеке Открывая коробку предохранителей, обязательно полностью откройте замки-защелки, прежде чем поднимать крышку. В противном случае зубцы могут быть повреждены.

**Лампы**

Следующие лампы вы можете заменить самостоятельно. Простота замены варьируется от лампы к лампе. Поскольку существует опасность повреждения компонентов, замену рекомендуется производить у любого дилера и др.

**Подготовка к замене лампы**

Проверьте мощность лампы, подлежащей замене. (Стр. 357)

**Расположение ламп**

► Передние (тип А)

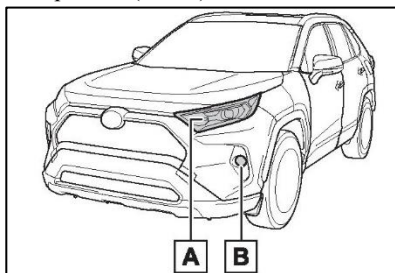

А Передние указатели поворота  
В Передние противотуманные фары  
► Передние (тип В)

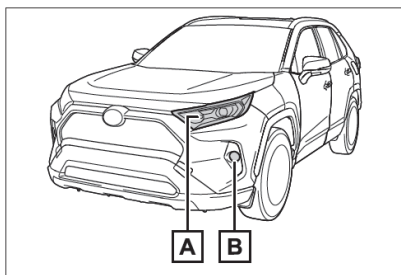

А Передние указатели поворота  
В Передние противотуманные фары  
► Сзади

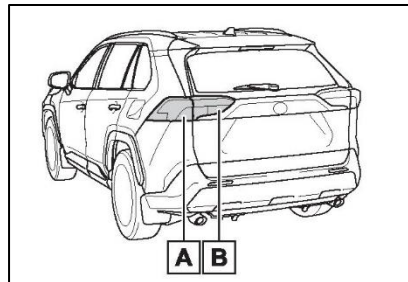

А Указатели поворота  
В Лампы заднего хода  
■ Замена должна осуществляться дилером Toyota и др.  
**Лампы**

- Фары
- Дневные ходовые огни
- Передние фары
- Боковые указатели поворота
- Задние фары
- Лампа стоп-сигнала
- Задние противотуманные фары
- Верхний стоп-сигнал
- Фонари освещения номерного знака

■ **Светодиодные лампы**

Все фонари, кроме указанных ниже, состоят из некоторого числа светодиодов. Если перегорел какой-либо из светодиодов, обратитесь к дилеру Toyota и др. для замены.

- Передние указатели поворота
- Передние противотуманные фары
- Задние указатели поворота
- Фонари заднего хода

**■ Конденсация влаги на внутренней стороне линзы**

Кратковременное образование конденсата на внутренней стороне линзы не является признаком неисправности. В следующих ситуациях обратитесь за подробной информацией к дилеру Toyota и др.

- На внутренней стороне линзы появляются крупные капли воды.
- Влага собралась на внутренней стороне фары.

**Замена лампы**

**■ Передние указатели поворота (тип А)**

1 Поверните лампу за цоколь против часовой стрелки.

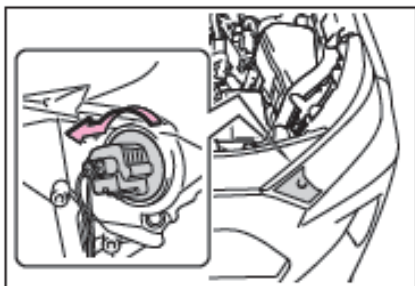

2 Извлеките лампу

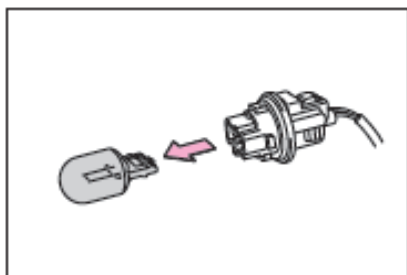

3 Установите новую лампу, затем вставьте цоколь лампы в блок фонаря, вставив и повернув по часовой стрелке.

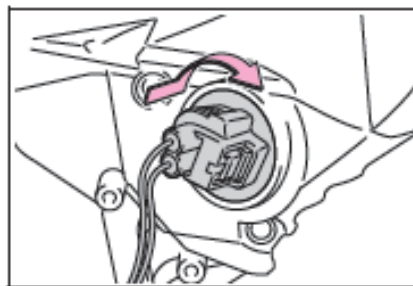

**■ Передние указатели поворота (тип В)**

1 Поверните патрон лампы против часовой стрелки.

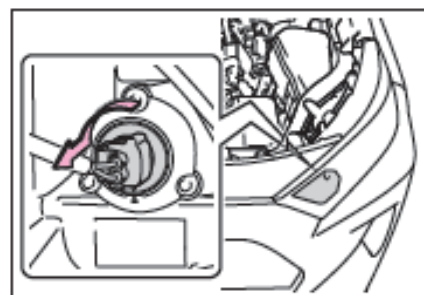

2 Извлеките лампу

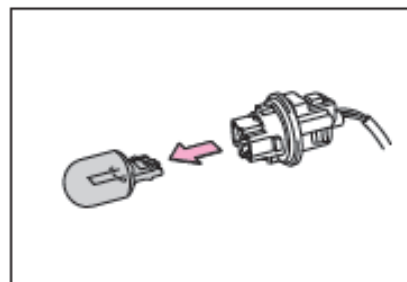

3 Установите новую лампу, затем вставьте цоколь лампы в блок фонаря, вставив и повернув по часовой стрелке.

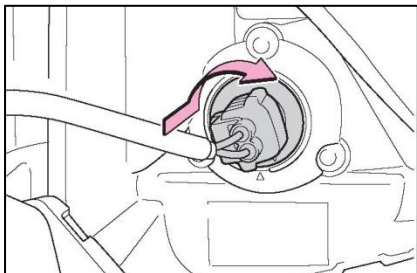

■ Передние противотуманные фары

1 Чтобы было достаточно места для работы, поверните рулевое колесо.

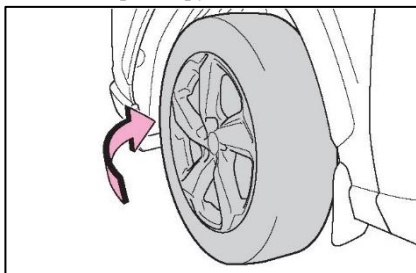

2 Снимите винты.

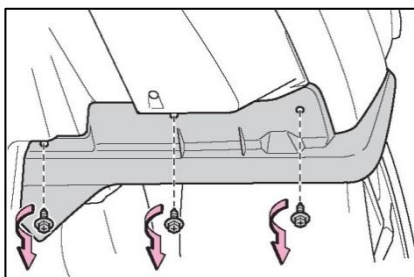

3 Снимите винты и зажимы, затем снимите подкрылок.

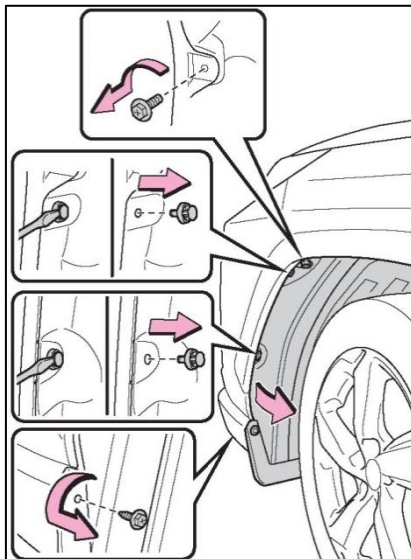

4 Вытащите соединитель.

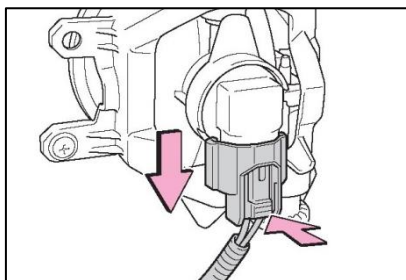

5 Поверните патрон лампы против часовой стрелки.

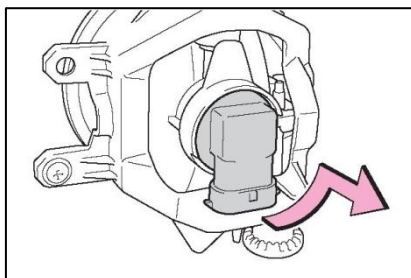

6 Установите новую лампу.

Совместите 3 выступа на лампе с креплением и установите лампу. Поверните лампу по часовой стрелке для закрепления.

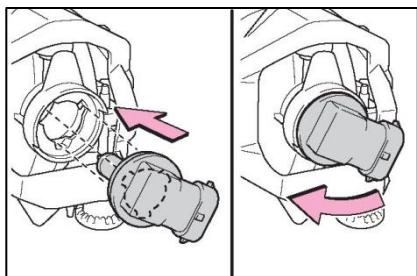

7 Установите соединитель (разъём). Слегка потрясите патрон лампы, чтобы проверить, что он хорошо закреплен, включите противотуманные фары 1 раз и визуально проверьте, что свет не проходит через крепление.

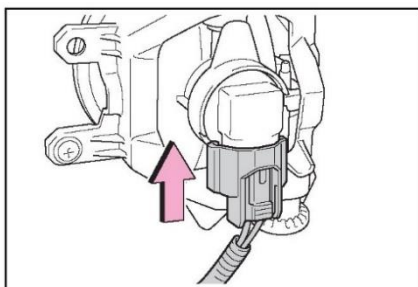

8 Установите на место подкрылок.

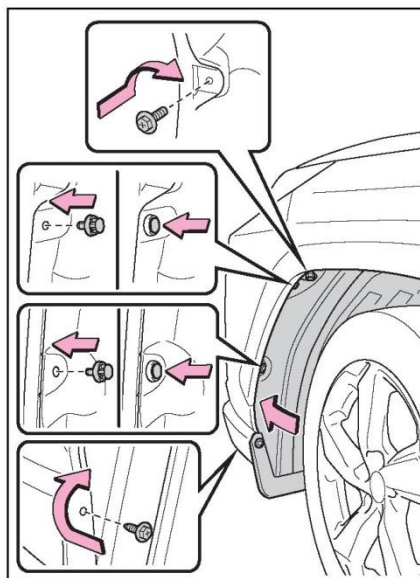

9 Установите на место винты.

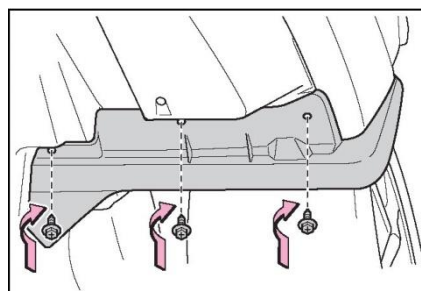

■ Задние указатели поворота

1 Откройте дверь багажника и снимите крышку.

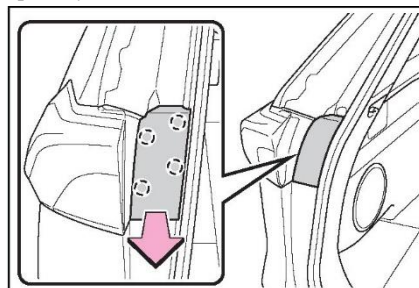

2 Выверните винты и снимите блок фонарей.  
Снимите блок фонаря, потянув его прямо назад с задней части автомобиля.

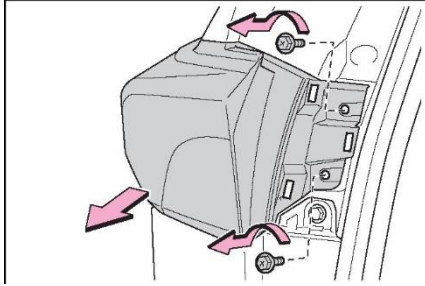

5 Установите новую лампу, затем вставьте цоколь лампы в блок фонаря, вставив и повернув по часовой стрелке.

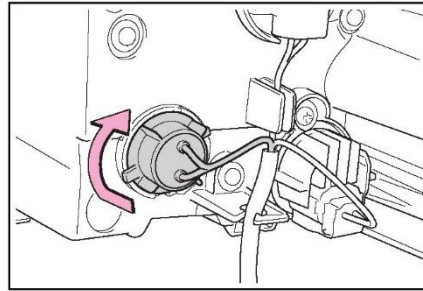

3 Поверните патрон лампы против часовой стрелки.

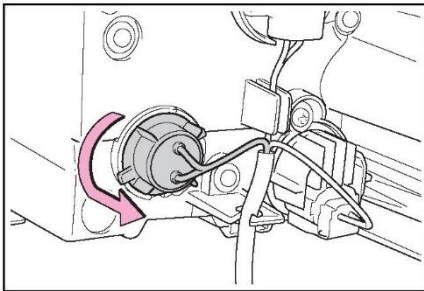

6 Совместите пазы на блоке фонаря с зубцами и вставьте блок фонаря прямо так, чтобы штифт на блоке фонаря вошел в отверстие.

Проверьте, что блок фонаря надежно закреплён.

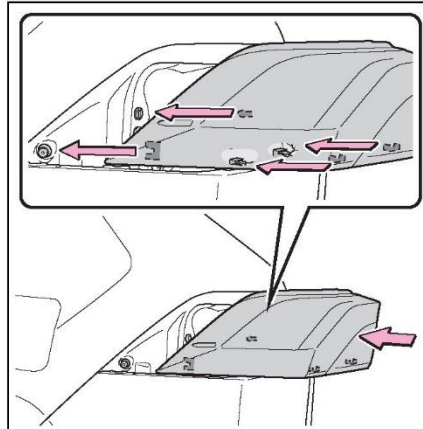

4 Извлеките лампу

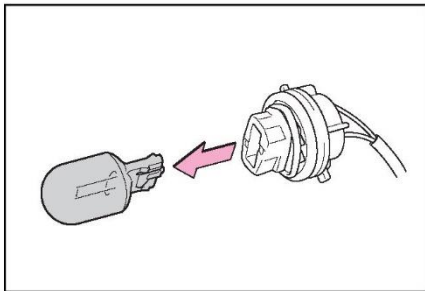

7 Установите на место винты.

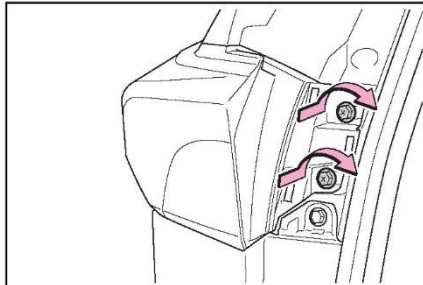

8 Снова установите крышку.

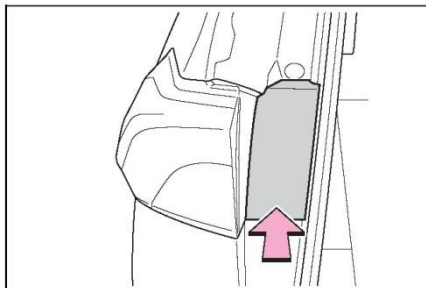

■ Фонари заднего хода

1 Откройте дверь багажника и снимите крышку.

Во избежание повреждений крышки, оберните тряпкой головную часть отвёртки.

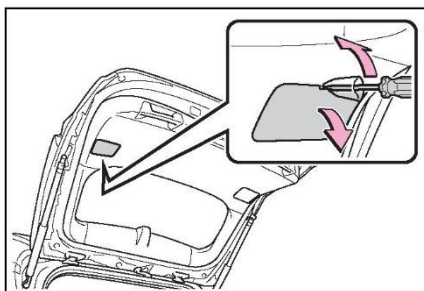

2 Поверните патрон лампы против часовой стрелки.

Прежде чем поворачивать патрон лампы, извлеките провод из зажима.

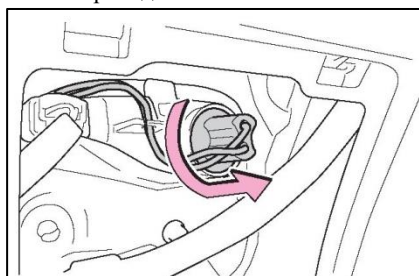

3 Извлеките лампу.

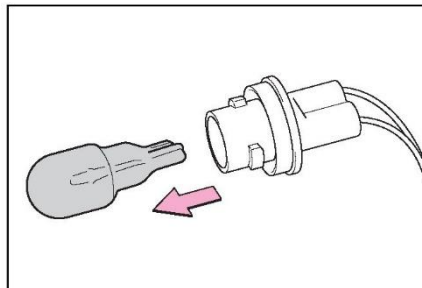

4 Установите новую лампу.

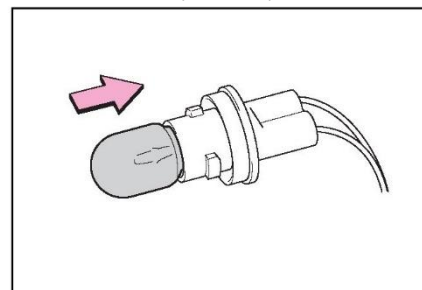

5 Вставьте патрон лампы и поверните его по часовой стрелке, чтобы установить его в блок фонарей.

После установки патрона лампы вставьте провод обратно в зажим.

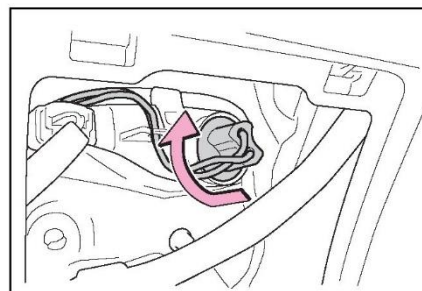



6 Снова установите крышку.

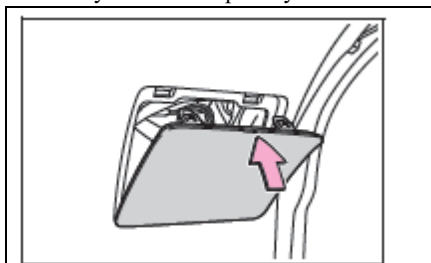

**⚠ Предупреждение**

**■ Замена лампы**

- Выключите фонари. Не пытайтесь заменить лампы сразу после выключения фонаря.
- В этот момент лампа очень сильно нагревается и может вызвать ожоги.
- Не дотрагивайтесь голыми руками до стеклянной части лампы. Если неизбежно прикосновение к стеклянной части лампы, используйте сухую и чистую ткань, чтобы держать стеклянную часть, чтобы влага и масло не попали на лампу. Кроме того, если лампа упала или поцарапана, она может перегореть или треснуть.
- Полностью установите лампу и другие элементы, используемые для её закрепления. В противном случае возможно тепловое повреждение, пожар или проникновение воды в блок фонаря. Это может вызвать повреждение фонаря или привести к появлению конденсата на линзе.
- Не пытайтесь ремонтировать или разбирать лампы, соединители, электрические цепи и другие элементы. В противном случае это может к серьезной травме или смерти в результате поражения электрическим током.

**■ Для предотвращения повреждения или пожара**

- Убедитесь, что лампа полностью установлена и надёжно закреплена.
- Перед установкой лампы проверьте ее мощность во избежание повреждения, вызванного перегревом.

**7-1. Важная информация**

Аварийные сигналы.....	306
Если требуется экстренно остановить автомобиль .....	306
Если автомобиль заливает водой или повысился уровень воды на дорогах.....	307

**7-2. Действия в экстренных ситуациях**

Если автомобиль нуждается в буксировке.....	309
При наличии нарушений в работе автомобиля .....	312
Система отключения топливного насоса.....	313
Если горит контрольная лампа или звучит предупреждающий сигнал .....	314
Если отображается предупреждение.....	321
Если спущена шина .....	324
Если двигатель не запускается .....	331
Если утеряны ключи от автомобиля....	333
Если аккумуляторная батарея автомобиля разряжена.....	335
Если машина перегревается.....	339
Если автомобиль увяз.....	341

**Аварийные сигналы**

Аварийные сигналы служат для предупреждения других водителей о том, что машина будет остановлена на дороге из-за неисправности и др.

**Инструкции по использованию**

Нажмите переключатель.

Мигают все указатели поворотов.

Для их выключения нажмите кнопку еще раз.

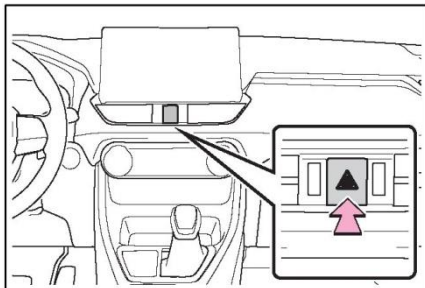
**■ Аварийные сигналы об опасности**

- При длительном использовании аварийных сигналов с выключенным двигателем может разрядиться аккумулятор.
- При срабатывании (надувании) любой из подушек безопасности SRS или при сильном ударе сзади аварийные сигналы включаются автоматически.

Аварийные сигналы автоматически отключаются после работы в течение приблизительно 20 минут. Чтобы выключить аварийные сигналы вручную, дважды нажмите переключатель. (Аварийные сигналы могут не включиться автоматически в зависимости от силы удара и условий столкновения.)

**Если требуется экстренно остановить автомобиль**

Только в экстренной ситуации, например, если остановка обычным способом невозможна, остановите автомобиль в соответствии с приведенными ниже инструкциями:

**Остановка автомобиля**

1 Надёжно поставьте обе ноги на педаль тормоза и сильно нажмите её.

Не следует многократно нажимать на педаль тормоза, в противном случае усилие, необходимое для замедления автомобиля, увеличится.

2 Переведите рычаг переключения передач в положение N.

► Если рычаг переключения передач находится в положении N

3 После замедления автомобиля остановите его в безопасном месте у дороги.

4 Выключите двигатель.

► Если рычаг переключения передач невозможно перевести в положение N

3 Продолжайте нажимать педаль тормоза обеими ногами для максимально возможного снижения скорости автомобиля.

4 Для остановки двигателя выполните следующую процедуру:

► Автомобили без интеллектуальной системы входа и запуска

Переведите переключатель двигателя в режим ACC.

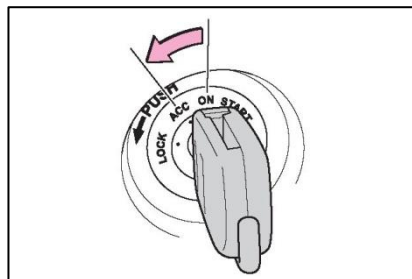

► Автомобили с интеллектуальной системой входа и запуска  
Нажмите переключатель двигателя и удерживайте его нажатым более 2 секунд  
либо одновременно последовательно нажмите его не менее 3 раз.

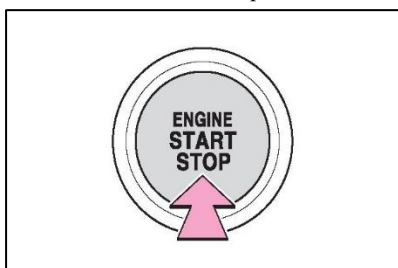

5 Припаркуйте автомобиль в безопасном месте на обочине дороги.

 <b>Предупреждение</b>
<p>■ Если двигатель необходимо выключить во время движения автомобиля</p> <ul style="list-style-type: none"> <li>• Вспомогательное усилие тормозов и рулевого колеса не будет работать, поэтому педаль тормоза нажимается с трудом, а рулевое колесо с трудом поворачивается. Перед выключением двигателя максимально снизьте скорость автомобиля.</li> <li>• Автомобили без интеллектуальной системы входа и запуска: не пытайтесь вынуть ключ, в противном случае заблокируется рулевое колесо.</li> </ul>

**Если автомобиль заливает водой или повысился уровень воды на дорогах**

**На этом автомобиле нельзя ездить по дорогам с высокой глубиной воды. Не езьте по затопленным дорогам или дорогам, где может подняться уровень воды. Оставаться в автомобиле может быть опасно, если ожидается затопление или дрейф по течению. Сохраняйте спокойствие и выполните следующие действия.**

- Если дверь можно открыть, откройте дверь и выйдите из автомобиля.
- Если дверь не открывается, откройте окно с помощью переключателя электрических стеклоподъемников и покиньте автомобиль через окно.
- Если окно можно открыть, выйдите из автомобиля через окно.
- Если двери и окна не открываются из-за поднимающейся воды, сохраняйте спокойствие и подождите, пока уровень воды внутри автомобиля не достигнет уровня, когда давление воды внутри автомобиля сравняется с давлением воды снаружи автомобиля, затем откройте дверь и покиньте автомобиль. Когда уровень воды снаружи автомобиля превышает половину высоты двери, дверь не может быть открыта изнутри автомобиля из-за давления воды.

■ **Когда уровень воды выше пола**

Когда уровень воды превышает пол в течение определенного периода времени, электрооборудование выходит из строя, электрические стеклоподъемники не работают, двигатель останавливается, и автомобиль может не двигаться.

■ **Использование аварийного молотка**

В лобовом стекле этого автомобиля используется многослойное стекло. Многослойное стекло нельзя разбить аварийным молотком.

## 348 7-1. Важная информация

---

В окнах этого автомобиля используется закаленное стекло.

\*: Для получения подробной информации об аварийном молотке обратитесь к дилеру Toyota или к производителю дополнительных принадлежностей на рынке.



### **Предупреждение**

#### **■ Меры предосторожности при движении**

Не нужно ездить по затопленным дорогам или дорогам, где может подняться уровень воды. В противном случае, помимо затопления и заноса, транспортное средство может быть повреждено и обездвижено, что может привести к смерти.

**Если автомобиль нуждается в буксировке**

Если необходима буксировка, рекомендуется обратиться к дилеру Toyota или коммерческую буксирную компанию, для буксировки используются транспортной тележкой с подъёмной платформой (метод частичной погрузки) или автомобиль с безбортовой платформой (эвакуаторы)

Используйте систему цепей безопасности при любой буксировке и соблюдайте требования государственного/ провинциального, городского/местного законодательства.

**Ситуации, когда необходимо обратиться к дилеру перед началом буксировки**

При возникновении следующих условий коробка передач может быть неисправна. Перед буксировкой обратитесь к дилеру Toyota и др. или в коммерческую буксирную компанию.

- Двигатель работает, однако автомобиль не двигается.
- Автомобиль издает необычный звук.

**Буксировка транспортной тележкой с подъёмной платформой**

► Спереди (модели с 2 ведущими колесами)

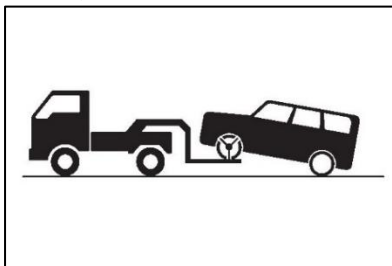

Снимите автомобиль со стояночного тормоза.

Выключите автоматический режим.  
(Стр. 152)

► Спереди (модели 4WD)

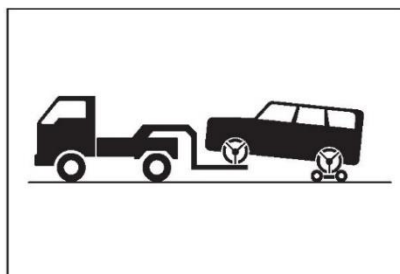

Поместите буксировочную тележку под задние колеса.

► С задней стороны

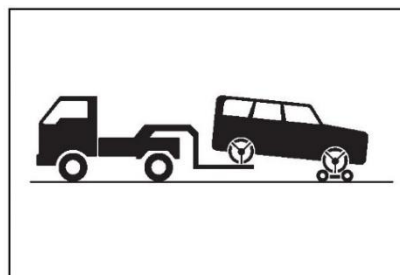

Поместите буксировочную тележку под передние колеса.

**Предупреждение**

Соблюдайте следующие меры предосторожности.

Невыполнение этого требования может привести к серьезной травме или смерти.

**Предупреждение****■ При буксировке автомобиля**

► Модели с 2 ведущими колесами  
Автомобиль следует транспортировать с поднятыми передними колесами или методом полной погрузки. Буксировка автомобиля с передними колесами, касающимися дороги, может привести к повреждению привода трансмиссии и относящихся к нему компонентов.

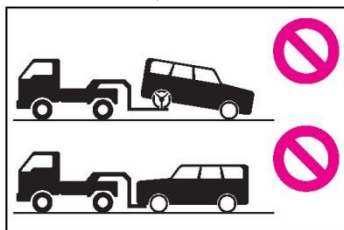

► Модели с 4 ведущими колесами  
Убедитесь, что все четыре колеса автомобиля не касаются земли при транспортировке автомобиля. Если во время буксировки шины окажутся на земле, трансмиссия или связанные с ней детали могут быть повреждены, или автомобиль может упасть с грузовика.

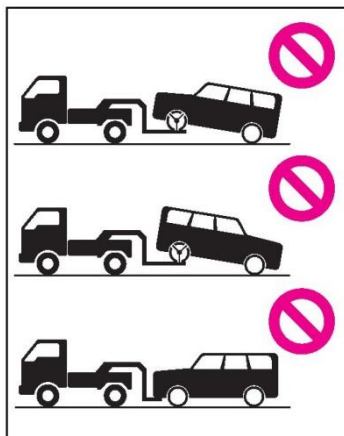
**Внимание****■ Во избежание повреждения автомобиля при буксировке методом частичной погрузки**

- Запрещается буксировать автомобиль за заднюю часть, когда переключатель двигателя находится в положении OFF или извлечен ключ (автомобили без интеллектуальной системы входа и запуска). Так как механизм замка рулевой колонки не может удерживать передние колеса в прямом положении.
- При подъеме автомобиля убедитесь, что в конце автомобиля имеется достаточный дорожный просвет. В противном случае буксируемый автомобиль может быть поврежден.

**■ Буксировка грузовой машиной строповочного типа**

Не буксируйте с помощью грузовой машины строповочного типа во избежание повреждений кузова машины.

**Использование эвакуатора**

При использовании эвакуатора для транспортировки автомобиля используйте ремни. Способ крепления колес см. в руководстве владельца эвакуатора.

Для подавления движения автомобиля во время транспортировки включите стояночный тормоз и переведите переключатель двигателя в положение OFF.

**Аварийная буксировка**

Если воспользоваться специальным эвакуатором в аварийной ситуации не представляется возможным, автомобиль можно временно буксировать с помощью стальных тросов или предохранительных цепей, прикрепленных к буксировочным петлям.

Попытку такой буксировки следует предпринимать только на дорогах с твердым покрытием, на расстояние не более 80 км и при скорости ниже 30 км/ч. Во время буксировки в автомобиле должен находиться водитель для управления направлением движения и тормозами. Колеса, мосты, трансмиссия, рулевое управление и тормоза должны быть исправны.

#### Процедура аварийной буксировки

Если для буксировки автомобиля требуются другие автомобили, на автомобиль необходимо установить буксировочное кольцо. Чтобы установить буксировочную петлю, выполните следующие действия.

1 Снимите ключ для гаек колеса, плоскую отвертку и буксировочную петлю. (Стр. 325)

2 С помощью плоской отвертки снимите крышку буксировочной петли, затем снимите крышку буксировочной петли.

Во избежание повреждения кузова проложите тряпку между отверткой и кузовом, как показано на рисунке.

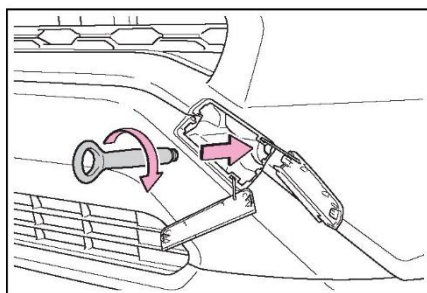

3 Вставьте петлю затягивания в отверстие, слегка затяните его рукой.

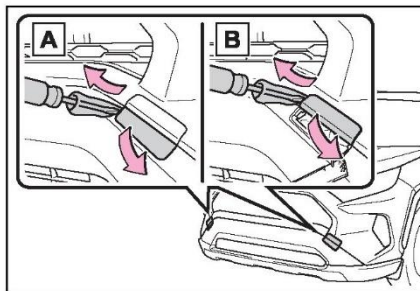

4 Надёжно закрепите буксировочную петлю, используя гаечный ключ для колёс или твёрдый металлический прут.

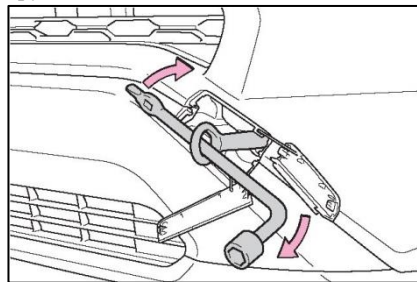

5 Надёжно соедините тросы или цепи на буксировочных петлях.

Будьте внимательны, чтобы не повредить кузов автомобиля.

6 Сядьте в буксируемый автомобиль и запустите двигатель.

Если двигатель не запускается, переведите переключатель двигателя в положение ON.

7 Переведите рычаг управления трансмиссией в положение N и выключите стояночный тормоз. Выключите автоматический режим. (Стр. 152)

Если не удастся перевести рычаг управления трансмиссией: стр. 149

#### ■ При буксировке

Когда двигатель не работает, усилители рулевого управления и тормозной системы также не действуют, поэтому управлять автомобилем и тормозить становится намного труднее, чем обычно.



### ■ Ключ для колесных гаек

Ключ для колесных гаек колеса находится в сумке с инструментами (стр. 325)

	<b>Предупреждение</b>
Соблюдайте следующие меры предосторожности. Несоблюдение этих мер может стать причиной серьезных травм вплоть до летального исхода.	
<p>■ <b>При буксировке</b></p> <p>При буксировке с использованием стальных тросов или предохранительных цепей избегайте резкого начала движения и прочих резких манёвров, которые приводят к чрезмерным нагрузкам на буксировочные петли, на буксировочные стальные тросы или цепи. Фрагменты повреждённых буксировочных петель, стальных тросов или цепей могут попасть в людей и вызвать серьезные поражения.</p> <p>■ Не устанавливайте переключатель двигателя в положение выключения. Это может привести к блокировке рулевого колеса и невозможности управления им.</p> <p>■ <b>Установка буксировочной петли на автомобиль</b></p> <p>Убедитесь, что буксировочная петля надёжно закреплена. В противном случае буксировочная петля может ослабнуть во время буксировки.</p>	

	<b>Внимание</b>
<p><b>Во избежание повреждения автомобиля при аварийной буксировке</b></p> <p>Не прикрепляйте буксировочные стальные тросы или предохранительные цепи к элементам подвески.</p>	

### При наличии нарушений в работе автомобиля

**При обнаружении какого-либо из следующих признаков вполне вероятно, что автомобиль требует регулировки или ремонта. Как можно скорее обратитесь к авторизованному ритейлеру Toyota.**

#### Внешние признаки

- \* Протечки жидкости под автомобилем (Кроме воды из кондиционера после его использования, что является нормальным.)
- \* Шины, кажущиеся спущенными, или неравномерный износ протектора
- \* Указатель температуры охлаждающей жидкости двигателя постоянно указывает на превышение нормальной температуры.

#### Звуковые признаки

- \* Изменения звука выхлопной системы
- \* Чрезмерный визг шин при прохождении поворотов
- \* Посторонние шум, связанные с подвеской
- \* Стук и другие шумы, связанные с двигателем

Звук

#### Рабочие признаки

Перебой в работе двигателя, дерганье или неровная работа двигателя  
Ощутимая потеря мощности  
Сильный увод автомобиля в сторону при торможении  
Сильный увод автомобиля в сторону при движении по ровной горизонтальной дороге  
Тормоза выходят из строя, «мягкая» педаль тормоза, педаль почти касается пола

**Система отключения топливного насоса**

Если при столкновении глохнет двигатель или срабатывают подушки безопасности, для снижения риска утечки топлива система отключения топливного насоса прекращает подачу топлива в двигатель.

**Повторный запуск двигателя**

Для повторного запуска двигателя после срабатывания этой системы выполните приведенные ниже операции.

- 1 Поверните переключатель двигателя в режим ACC или OFF.
- 2 Снова запустите двигатель.



Внимание

**■ Перед запуском двигателя**

Осмотрите поверхность земли под автомобилем.

Если обнаружится утечка топлива на землю, это означает, что топливная система повреждена и нуждается в ремонте. Не запускайте повторно двигатель.

**Если горит контрольная лампа или звучит предупреждающий сигнал**

Если загорается или мигает какая-либо из контрольных ламп, спокойно выполните следующие действия. Если лампа загорается или мигает, а затем гаснет, это не обязательно указывает на неисправность в системе. Однако если это происходит постоянно, для осмотра автомобиля обратитесь к дилеру Toyota и др. для осмотра автомобиля.

Действия в ответ на сигналы контрольных ламп и предупреждающих индикаторов

**Сигнальная лампа тормозной системы (предупреждающий зуммер)**

Контрольная лампа	Подробности/действия
 (Красный)	Указывает на: * низкий уровень тормозной жидкости или * неисправность тормозной системы <b>Немедленно остановите автомобиль в безопасном месте и обратитесь к любому дилеру Toyota и др. Продолжение движения может быть опасным.</b>

**Сигнальная лампа тормозной системы (предупреждающий зуммер)**

Контрольная лампа	Подробности/действия
 (Желтый)	Указывает на неисправность в системе зарядки автомобиля. Немедленно обратитесь к авторизованному дилеру Toyota для осмотра автомобиля.

**Контрольная лампа системы зарядки**

Контрольная лампа	Подробности/действия
	Указывает на неисправность в системе стояночного тормоза <b>Немедленно остановите автомобиль в безопасном месте и обратитесь к любому дилеру Toyota и др.</b>

**Контрольная лампа тормозной системы\* (предупреждающий зуммер)**

Контрольная лампа	Подробности/действия
	Указывает на то, что двигатель перегревается <b>Немедленно остановите автомобиль в безопасном месте.</b> <b>Метод устранения (стр. 339)</b>

\*: Этот индикатор загорается на многофункциональном дисплее вместе с сообщением.

■ **Контрольная лампа низкого давления масла в двигателе (предупреждающий звуковой сигнал)**

Контрольная лампа	Подробности/действия
	Указывает на слишком низкое давление моторного масла. <b>Немедленно остановите автомобиль в безопасном месте и обратитесь к любому дилеру Toyota и др.</b>

\* Этот индикатор загорается на многофункциональном дисплее вместе с сообщением.

■ **Лампа сигнализации о неисправности**

Контрольная лампа	Подробности/действия
	Указывает на неисправность в следующих системах: <ul style="list-style-type: none"> <li>электрическая система управления двигателем;</li> <li>электрическая система управления дроссельным клапаном;</li> <li>электрическая система управления CVT.</li> </ul> <b>Немедленно обратитесь к дилеру Toyota и др. для осмотра автомобиля.</b>

**Контрольная лампа системы SRS**

Контрольная лампа	Подробности/действия
	Указывает на неисправность в следующих системах: Система подушек безопасности SRS или Система преднатяжителей ремней безопасности <i>Немедленно обратитесь к дилеру Toyota и др. для осмотра автомобиля.</i>

**Контрольная лампа системы ABS**

Контрольная лампа	Подробности/действия
	Указывает на неисправность в следующих системах: ABS или системы помощи при экстренном торможении <b>Немедленно обратитесь к дилеру Toyota и др. для осмотра автомобиля.</b>

■ **Контрольная лампа системы электроусилителя рулевого управления (предупреждающий звуковой сигнал)**

Контрольная лампа	Подробности/действия
 (Красный/жёлтый)	Указывает на неисправность в системе EPS <b>Немедленно обратитесь к дилеру Toyota и др. для осмотра автомобиля.</b>

**Контрольная лампа PCS (предупреждающий звуковой сигнал)**

Контрольная лампа	Подробности/действия
 <p data-bbox="400 757 596 808">(мигает или горит) (при наличии)</p>	<p data-bbox="655 533 1235 613">Когда одновременно подаётся звуковой сигнал: указывает на неисправность в системе PCS (система предаварийной безопасности).</p> <p data-bbox="655 618 1235 674"><b>Немедленно обратитесь к дилеру Toyota и др. для осмотра автомобиля.</b></p> <p data-bbox="655 678 1235 786">Когда звуковой сигнал не подаётся: Система PCS (система предаварийной безопасности) стала временно недоступна, им и могут потребоваться действия по устранению неполадки.</p> <p data-bbox="655 790 1235 846"><b>Следуйте инструкциям на многофункциональном дисплее. (Стр. 170, 332)</b></p> <p data-bbox="655 851 1235 985">Если система PCS (система предаварийной безопасности) или VSC (система контроля устойчивости автомобиля) отключена, загорится контрольная лампа PCS. (Стр. 178)</p>

**Контрольная лампа LTA (предупреждающий звуковой сигнал)**

Контрольная лампа	Подробности/действия
 <p data-bbox="427 1137 571 1189">(Оранжевый) (при наличии)</p>	<p data-bbox="655 1070 1235 1126">Указывает на неисправность в системе LTA (система отслеживания полосы)</p> <p data-bbox="655 1131 1235 1187"><b>Следуйте инструкциям на многофункциональном дисплее. (Стр. 186)</b></p>

**Индикатор отмены интеллектуальной системы старт-стоп**

Контрольная лампа	Подробности/действия
 <p data-bbox="451 1350 547 1373">(Мигает)</p>	<p data-bbox="655 1267 1235 1323">Указывает на неисправности в интеллектуальной системе старт-стоп</p> <p data-bbox="655 1328 1235 1377"><b>Немедленно обратитесь к дилеру Toyota и др. для осмотра автомобиля.</b></p>

**Контрольная лампа отключения (OFF) датчика системы помощи при парковке Toyota (предупреждающий звуковой сигнал)**

Контрольная лампа	Подробности/действия
 <p>(Мигает) (при наличии)</p>	<p>Когда подаётся звуковой сигнал: Указывает на неисправность датчика помощи при парковке Toyota <b>Немедленно обратитесь к дилеру Toyota и др. для осмотра автомобиля.</b></p> <p>Когда звуковой сигнал не подаётся: Указывает, что система временно недоступна, вероятно из-за того, что датчик покрыт грязью, льдом и т.д. <b>Следуйте инструкциям на многофункциональном дисплее.</b> (Стр. 199, 321)</p>

**Индикатор пробуксовывания**

Контрольная лампа	Подробности/действия
	<p>Указывает на неисправность в следующих системах:</p> <ul style="list-style-type: none"> <li>• управление торможением в системе «многообразного выбора местности» (при наличии);</li> <li>• система VSC;</li> <li>• система TRC;</li> <li>• вспомогательная система управления при трогании на склоне или</li> <li>• система помощи при спуске с холма (при наличии).</li> </ul> <p><b>Немедленно обратитесь к дилеру Toyota и др. для осмотра автомобиля.</b></p>

**Контрольная лампа неправильной работы педали\* (предупреждающий звуковой сигнал)**

Контрольная лампа	Подробности/действия
	<p>Когда подаётся звуковой сигнал:</p> <ul style="list-style-type: none"> <li>• Неисправность противобуксовочной тормозной системы (TCS)</li> <li>• Неисправность вспомогательной системы управления при трогании</li> <li>• Когда работает вспомогательная система при трогании с места</li> </ul> <p><b>Следуйте инструкциям на многофункциональном дисплее.</b></p> <p>Когда звуковой сигнал не подаётся: Когда система противобуксовочная тормозная система работает</p> <p><b>Отпустите педаль акселератора и нажмите педаль тормоза</b></p>

\*: Этот индикатор загорается на многофункциональном дисплее вместе с сообщением.

■ **Контрольная лампа системы удерживания тормоза (предупреждающий звуковой сигнал)**

Контрольная лампа	Подробности/действия
 (Мигает)	Указывает на неисправность в системе удержания тормоза <b>Немедленно обратитесь к дилеру Toyota и др. для осмотра автомобиля.</b>

■ **Индикатор стояночного тормоза**

Контрольная лампа	Подробности/действия
 (Мигает)	Возможно, что стояночный тормоз не полностью включен или выключен Вновь нажмите переключатель стояночного тормоза. Эта лампа горит в том случае, если стояночный тормоз не снят. Если после полного выключения стояночного тормоза лампа гаснет, это указывает на то, что система работает нормально.

**Контрольная лампа давления в шинах**

Контрольная лампа	Подробности/действия
	Когда индикатор мигает: Неисправность системы предупреждения о давлении в шинах <b>Обратитесь к дилеру Toyota и т. д. для проверки системы.</b> Когда горит эта лампа: Низкое давление в шинах вследствие * естественные причины * спущенной шины <b>Немедленно остановите автомобиль в безопасном месте.</b> <b>Метод устранения (стр. 319)</b>

**Контрольная лампа низкого уровня топлива**

Контрольная лампа	Подробности/действия
	Показывает, что остаток топлива составляет приблизительно 8,3 л или менее. <b>Заправьте автомобиль.</b>

**\* Индикатор напоминания о ремне безопасности водителя и переднего пассажира (предупреждающий звуковой сигнал):**

Контрольная лампа	Подробности/действия
	Предупреждает о не пристёгнутом ремне безопасности водителя и/или переднего пассажира: <b>Пристегните ремень безопасности.</b> Если на переднем пассажирском сиденье сидит пассажир, он также должен пристегнуться ремнем безопасности переднего пассажира, чтобы эта контрольная лампа выключилась (предупреждающий звуковой сигнал перестал издавать звуки).

\*: Индикатор напоминания о ремне безопасности водителя и переднего пассажира (предупреждающий звуковой сигнал):

Звуковой сигнал напоминания о ремнях безопасности водителя и переднего пассажира звучит, чтобы предупредить водителя и переднего пассажира о том, что соответствующий ремень не пристегнут. Если ремень безопасности не пристегнут, в течение некоторого времени по достижении автомобилем определенной скорости подается прерывистый звуковой сигнал.

**\* Индикатор напоминания о ремне безопасности заднего пассажира (предупреждающий звуковой сигнал):**

Контрольная лампа	Подробности/действия
	Предупреждает пассажиров на задних сиденьях пристегнуть ремни безопасности <b>Пристегните ремень безопасности.</b>

\*: Индикатор напоминания о ремне безопасности заднего пассажира (предупреждающий звуковой сигнал):

Звуковой сигнал напоминания о ремнях безопасности заднего пассажира звучит напоминает заднему пассажиру о том, что его/её ремень не пристёгнут. После того как ремень безопасности пристегнут и отстёгнут, а скорость автомобиля достигнет определенного значения, если ремень безопасности не пристегнут, в течение определенного периода времени будет звучать прерывистый звуковой сигнал.

**■ Предупреждающий звуковой сигнал**

В некоторых случаях звуковой сигнал можно не услышать из-за внешнего шума или звука аудиосистемы.

**■ Датчик обнаружения наличия переднего пассажира, индикатор и предупреждающий сигнал ремня безопасности**

Если на сиденье переднего пассажира размещен багаж, датчик обнаружения переднего пассажира может вызвать мигание контрольной лампы и подачу звукового сигнала даже при отсутствии пассажира на сиденье.

Если на сиденье положена подушка, датчик не сможет выявить наличие пассажира и контрольная лампа не будет работать должным образом.

**■ Если индикатор неисправности загорается во время движения**

Индикатор неисправности загорается, когда топливный бак становится полностью пустым. Если топливный бак пуст, немедленно

заправьте автомобиль. Индикатор неисправности выключится после заправки.

Если индикатор неисправности не гаснет, как можно скорее обратитесь к любому дилеру Toyota и др.

**■ Контрольная лампа системы электроусилителя рулевого управления (предупреждающий звуковой сигнал)**

В случае низкого заряда аккумуляторной батареи или при временном падении напряжения может загореться предупреждающий контрольная лампа системы электроусилителя рулевого управления и подаваться звуковой сигнал.

**■ Когда горит контрольная лампа давления в шинах**

Если шина проколота: стр. 324. Если ни одна из шин не проколота, поверните переключатель двигателя в положение OFF, затем поверните его в положение ON. Проверьте, горит ли или мигает контрольная лампа давления в шинах.



► Если контрольная лампа давления в шинах мигает:

возможна неисправность системы предупреждения о давлении в шинах.

► **Немедленно обратитесь к дилеру Toyota и др. для осмотра автомобиля.**

Если контрольная лампа давления в шинах горит:

1) после достаточного снижения температуры в шинах проверьте давление в каждой шине и отрегулируйте его до определённого значения.

2) если контрольная лампа не гаснет даже через несколько минут, удостоверьтесь в том, что давление в каждой шине соответствует указанному значению, и выполните инициализацию.

(Стр. 282)

■ **Контрольная лампа давления в шинах может включаться по естественным причинам**

Контрольная лампа давления в шинах может включаться по естественным причинам, например в случае естественных утечек воздуха или изменений давления воздуха в шинах из-за температуры. В этом случае необходимо отрегулировать давление воздуха в шинах, чтобы контрольная лампа выключилась (через несколько минут).

■ **Когда колесо заменено компактным запасным колесом**

Компактное запасное колесо не оснащено клапаном и передатчиком системы контроля давления в шинах. Если шина спущена, контрольная лампа давления в шинах не выключается даже в случае замены спущенного колеса запасным колесом. Замените запасное колесо стандартным и отрегулируйте давление воздуха в шинах. Через несколько минут контрольная лампа давления в шинах выключится.

■ **Ситуации, в которых система контроля давления в шинах может работать неправильно**

(Стр. 280)



**Предупреждение**

■ **Если загорается контрольная лампа или звучит предупреждающий сигнал, когда на многофункциональном дисплее отображается предупреждающее сообщение \***

Проверяйте и следуйте сообщениям на многофункциональном информационном дисплее.

Несоблюдение этих мер может стать причиной тяжелой травмы или смертельного исхода.

■ Загораются красные или желтые контрольные лампы, а предупреждающий звуковой сигнал подается один раз или звучит постоянно.

■ **Когда горит контрольная лампа рулевого управления с электрическим усилителем**

Когда лампа загорается желтым светом, помощь в системе рулевого управления с усилением ограничена. Когда лампа загорается красным светом, помощь в системе рулевого управления с усилением невозможна и операции по управлению рулевым колесом становятся чрезвычайно сложными.

Если во время операций рулевое колесо стало поворачиваться с большим усилием, чем обычно, крепко держите его и поворачивайте с большей силой.

■ **Если горит контрольная лампа давления в шинах**

Соблюдайте следующие меры предосторожности. Несоблюдение этих мер может привести к потере управления автомобилем и вызвать смертельный исход или тяжелые травмы.

Немедленно остановите автомобиль в безопасном месте. Незамедлительно отрегулируйте давление воздуха в шинах. Если контрольная лампа давления в шинах продолжает гореть даже после регулировки давления воздуха в шинах, возможно, что шина спущена. Проверьте шины. Если шина спущена, замените ее запасным колесом и обратитесь к ближайшему дилеру Toyota и т. д. для ремонта спущенной шины.

Избегайте резких манипуляций и резкого торможения. Если шины вашего автомобиля изношены, это может привести к потере управления рулевым колесом или тормозами.

■ **Если произошел разрыв или внезапная утечка воздуха**

Система контроля давления в шинах не может активироваться немедленно.

 Внимание
<p>■ Для обеспечения правильности работы системы контроля давления в шинах</p> <p>Не устанавливайте шины разной спецификации или шины разных производителей, поскольку система контроля давления в шинах может работать неверно.</p>

#### Если отображается предупреждение

На многофункциональном дисплее отображаются предупреждения о неисправностях системы, предупреждения о неправильно выполненных операциях и сообщения о необходимости обслуживания. Если отображается сообщение, примите меры по устранению, соответствующие сообщению.

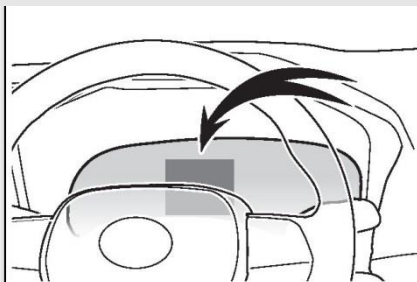

Если после выполнения соответствующих действий снова появляется предупреждающее сообщение, обратитесь к дилеру Toyota и др.

#### ■ Предупреждения

Рассматриваемые ниже предупреждения могут отличаться от фактических сообщений в зависимости от условий работы и технических характеристик автомобиля.

#### ■ Если отображается сообщение о работе

- Если отображается сообщение о работе педали акселератора или тормоза  
Во время работы систем помощи водителю, таких как PCS (система предаварийной безопасности) (при наличии) или система динамического радарного круиз-контроля в полном диапазоне скоростей (при наличии), может отображаться предупреждающее сообщение о работе педали тормоза. Если отображается предупреждение, обязательно снизьте скорость или следуйте инструкциям, отображаемым на многофункциональном дисплее.
- При срабатывании системы противобуксовочной тормозной системы (TCS) отображается предупреждение. (Стр. 135)
- Предупреждение отображается, когда работает вспомогательная система при трогании с места (стр. 138) Следуйте инструкциям на многофункциональном дисплее.

- Если отображается сообщение о работе переключателя двигателя (при наличии) Инструкция по использованию переключателя двигателя отображается, если выполнена неправильная процедура запуска двигателя или неправильно используется переключатель двигателя. Следуйте инструкциям, отображаемым на многофункциональном информационном дисплее, и снова нажмите переключатель запуска двигателя.

Если отображается сообщение о работе рычага переключения передач

Для предотвращения неправильной работы рычага переключения передач или неожиданного движения автомобиля на многофункциональном дисплее может отобразиться сообщение, требующее осуществить операции по переключению передачи. В этом случае следуйте инструкции сообщения и переведите рычаг переключения передач.

Если отображается сообщение или изображение об открытом/закрытом состоянии детали или о добавлении расходного материала

Подтвердите детали, указанные на многофункциональном информационном дисплее или контрольных лампах, затем примите меры к устранению, например откройте открытую дверь или добавьте расходный материал.

■ Если отображается сообщение с указанием, что следует обратиться к любому дилеру Toyota

Неисправна система или деталь, отображаемая на многофункциональном дисплее. Немедленно обратитесь к дилеру Toyota и др. для осмотра автомобиля.

■ Если отображается сообщение, отсылающее к инструкции по эксплуатации

Если отображается сообщение «Высокая температура охлаждающей жидкости двигателя», следуйте инструкциям (стр. 339).

Отображение следующих сообщений может означать наличие неисправности.

Немедленно обратитесь к дилеру Toyota и др. для осмотра автомобиля.

- «Система зарядки неисправна»
- «Высокая температура масла в коробке передач»
- «Неисправность интеллектуальной системы посадки и запуска»
- Отображение следующих сообщений может означать наличие неисправности.

Немедленно остановите автомобиль в безопасном месте и обратитесь к любому дилеру Toyota и др.

Продолжение движения может быть опасным.

- «Недостаточное давление масла в двигателе»

- «Низкая тормозная сила»

■ Если отображается сообщение «При парковке переведите рычаг переключения в положение P» (при наличии)

Сообщение отображается, если дверь водителя открыта, переключатель двигателя не выключен, а рычаг переключения передач находится в положении, отличном от P.

Переведите рычаг переключения передач в положение P.

■ Если отображается сообщение «Питание автоматически отключено для экономии заряда аккумулятора» (при наличии)

Питание было выключено функцией автоматического отключения питания.

При следующем запуске двигателя немного увеличьте обороты двигателя и сохраняйте на этом уровне в течение 5 минут, чтобы подзарядить аккумулятор.

■ Если отображается сообщение «Низкий уровень моторного масла. Долейте или замените».

Возможно, что уровень моторного масла низкий. Проверьте уровень моторного масла и при необходимости долейте моторное масло. Это сообщение может отображаться, если автомобиль остановлен на уклоне. Переместите автомобиль на ровную поверхность и проверьте, исчезло ли сообщение.

■ Если отображается сообщение о неисправности передней камеры (при наличии)

Работа следующих систем может быть приостановлена, пока не будет решена проблема, вызвавшая сообщение (Стр. 170, 314)

- PCS (система предаварийной безопасности)\*

- LTA (система отслеживания полосы движения)\*

- Автоматический дальний свет \*

- Динамический радарный круиз-контроль в полном диапазоне скоростей\*

- : при наличии

■ Если отображается сообщение о неисправности датчика радара

Работа следующих систем может быть приостановлена, пока не будет решена проблема, вызвавшая сообщение (Стр. 170)

- PCS (система предаварийной безопасности)\*

■ LTA (система отслеживания полосы движения)\*

■ Динамический радарный круиз-контроль в полном диапазоне скоростей\*

\*: при наличии

■ Если отображается сообщение «Динамический радарный круиз-контроль недоступен» См. Руководство пользователя (при наличии)

Работа системы динамического радарного круиз-контроля в полном диапазоне скоростей временно приостановлена или остановлена до тех пор, пока не будет устранена проблема, указанная в сообщении.

(Причины и способы устранения: стр. 170)

■ Если отображается сообщение «Радарный круиз-контроль недоступен».

(при наличии)

Система динамического радарного круиз-контроля в полном диапазоне скоростей временно не может использоваться. Используйте систему, когда она станет доступной.

■ Предупреждающий звуковой сигнал

Стр. 319

 Предупреждение
Если загорается контрольная лампа или звучит предупреждающий сигнал, когда на многофункциональном дисплее отображается предупреждающее сообщение
Стр. 320

 Внимание
<p>■ Часто отображается сообщение «Высокий расход электроэнергии. Включено ограничение работы части кондиционирования и обогрева»</p> <p>Возможна неисправность, связанная с системой зарядки или ухудшением характеристик аккумуляторной батареи. Обратитесь к дилеру Toyota для осмотра автомобиля.</p>

**Если спущена шина**

**Ваш автомобиль оснащен запасным колесом. Спущенное колесо можно заменить запасным колесом. Подробнее о шинах: стр. 278**

** Предупреждение**

**Если спущена шина**

Не продолжайте движение со спущенной шиной.

Поездка даже на короткое расстояние со спущенной шиной может привести шину и колесо в состояние, непригодное для ремонта.

**Перед использованием домкрата для подъема автомобиля**

- Безопасно припаркуйте автомобиль в месте на твердой, ровной площадке.
- Включен стояночный тормоз.
- Переведите рычаг переключения передач в положение Р.
- Выключите двигатель
- Включите аварийные сигналы (Стр. 306)

## Расположение запасного колеса, домкрата и инструментов

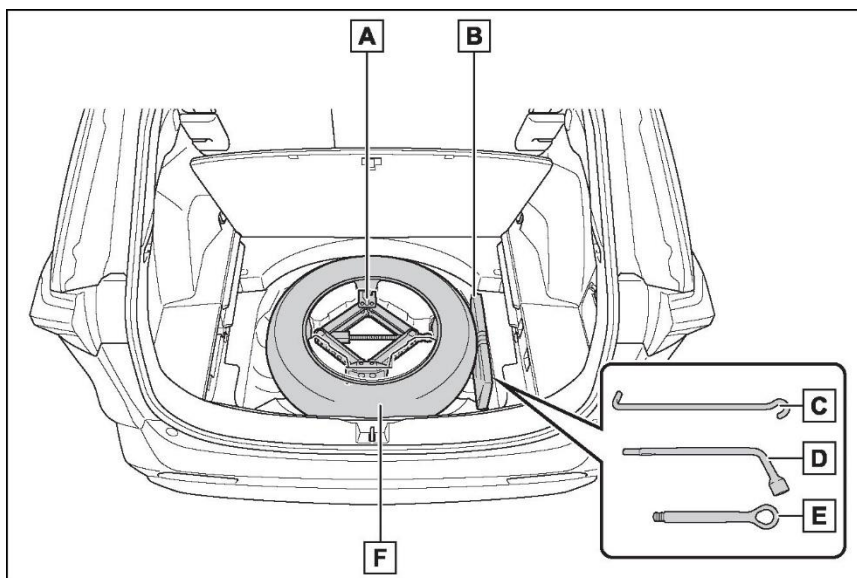

- A Домкрат  
 B Сумка с инструментами  
 C Рукоятка домкрата  
 D Ключ для колесных гаек  
 E Буксировочная петля  
 F Запасное колесо

 **Предупреждение**
**Использование домкрата**

Соблюдайте следующие меры предосторожности.

- Неправильное использование домкрата может вызвать неожиданное падение автомобиля с домкрата и привести к тяжелым травмам вплоть до смертельного исхода.
- Не используйте домкрат для каких-либо целей, кроме замены шин или установки и снятия цепей противоскольжения.
- Используйте только тот домкрат, который входит в комплект автомобиля. Не используйте его для других автомобилей.

- Также не используйте домкрат другого автомобиля на этом автомобиле.
- Правильно установите домкрат в точке подъема.

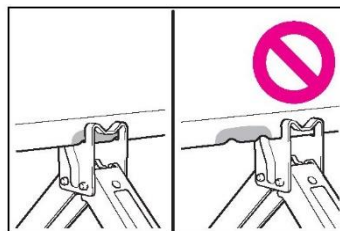

**Предупреждение**

- Не помещайте какие-либо части тела под автомобиль, который поддерживается только домкратом.
- Не запускайте двигатель автомобиля и не перемещайте автомобиль, когда он поддерживается домкратом.
- Не поднимайте автомобиль, когда в нём находятся люди.
- При поднятии автомобиля ничего не подкладывайте на домкрат или под него.
- При замене колеса не поднимайте автомобиль выше, чем это требуется.
- Если вам необходимо попасть под автомобиль, используйте опору домкрата.
- Остановите автомобиль на ровной и твердой поверхности, включите стояночный тормоз и переведите рычаг управления трансмиссией в положение Р. При необходимости заблокируйте колесо, расположенное по диагонали от колеса, которое следует заменить.
- Опуская автомобиль, убедитесь в отсутствии людей рядом с автомобилем. Если рядом находятся люди, перед опусканием автомобиля предупредите их голосом.

**Извлечение домкрата**

1 Откройте панель настила. (Стр. 245)

2 Извлеките домкрат

Не прикасайтесь к резьбовым частям домкрата, которые смазаны.

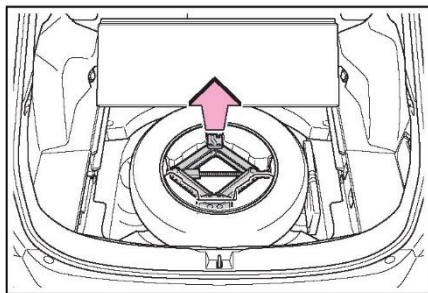
**Извлечение сумки с инструментами**

Извлеките сумку с инструментами

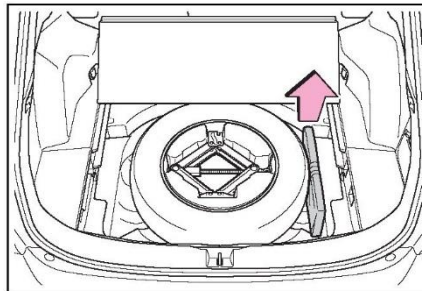
**Извлечение запасного колеса**

1 Извлеките держатель домкрата.

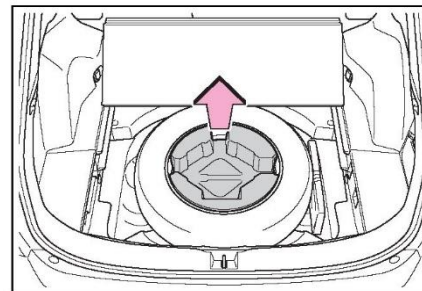

2 Отпустите центральный держатель, который фиксирует запасное колесо.

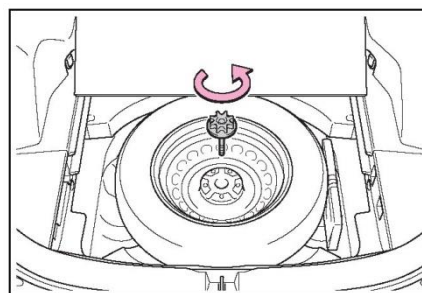

**⚠ Предупреждение**  
**■ При укладывании запасного колеса**  
 Будьте осторожны, чтобы не прищемить пальцы или другие части тела между запасным колесом и кузовом автомобиля.

**Замена спущенной шины**

1 Закрепите шину клиньями

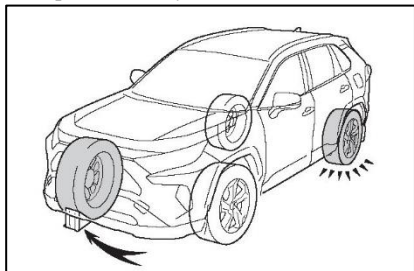

Спущенная шина Спереди слева	Расположение противооткатных упоров
Спереди справа	За левым задним колесом
Сзади слева	Перед правым передним колесом
Сзади справа	Перед левым передним колесом

2 Слегка отпустите гайки колеса (на 1 оборот).

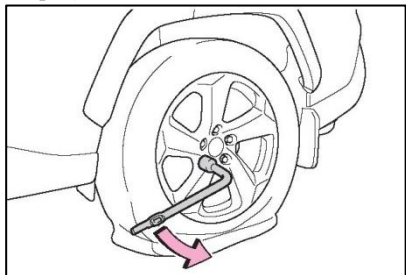

3 Поверните часть домкрата шины рукой настолько, чтобы выемка домкрата вошла в контакт с точкой подъема автомобиля.

После извлечения домкрата из держателя домкрата поверните часть домкрата в противоположном направлении, чтобы опустить домкрат, затем отрегулируйте положение фиксации домкрата.

Метки точек поднятия находятся под панелью кузова. Они указывают места установки домкрата.

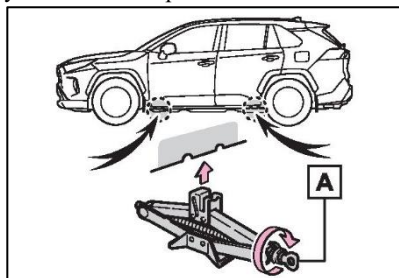

4 Соберите рукоятку домкрата и ключ для колёсных гаек, как показано на рисунке.

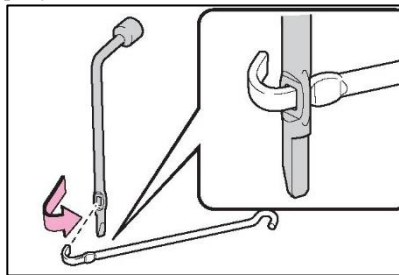

5 Поднимите автомобиль настолько, чтобы шина слегка приподнялась над поверхностью земли.

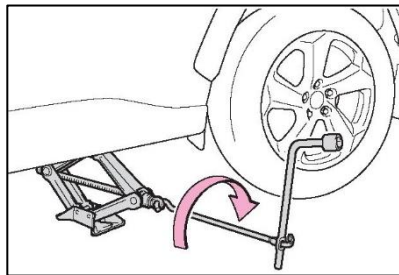

6 Отверните все колёсные гайки и снимите колесо.

Положите шины на землю маркировкой колеса вверх, чтобы не поцарапать поверхность колеса.



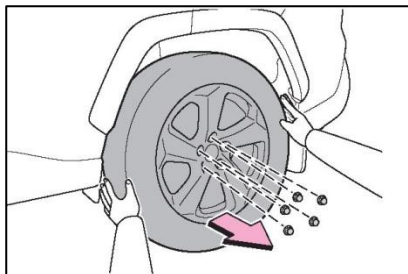

### Предупреждение

#### ■ Замена спущенной шины

- Не прикасайтесь к колесным дискам или области вокруг тормозов после того, как автомобиль ездил некоторое время. После движения автомобиля колесные диски и область вокруг тормозов будут очень горячими. Прикосновение к этим участкам руками, ногами или другими частями тела во время замены колеса может привести к ожогам.
- Если не соблюдать эти меры предосторожности, затяжка колесных гаек может ослабнуть и колесо может слететь, что приведет к смертельному исходу или тяжелым травмам.
- После замены колеса при первой возможности затяните колесные гайки с помощью динамометрического ключа до момента 103 Н·м (10,5 кгс·м).
- Устанавливая колесо, следует использовать только специальные колесные гайки.
- Если резьба колесных болтов, резьба гаек или отверстия под болты треснуты или деформированы, обратитесь к дилеру Toyota и др. для проверки автомобиля.
- При установке колесных гаек проверьте, что гайки крепления колеса установлены конической секцией внутрь.

#### Установка запасного колеса

1 Удалите всю грязь или смазку с контактной поверхности колеса.

Если на контактной поверхности колеса находятся посторонние предметы, колесные гайки могут ослабнуть во время движения автомобиля, что приведет к отрыву шины.

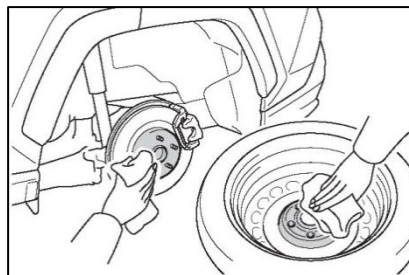

2 Установите запасное колесо и слегка затяните рукой каждую колесную гайку примерно с одинаковым усилием.

При замене алюминиевых колес стальными затягивайте колесные гайки до вхождения конической части в неплотный контакт с посадочным гнездом колесного диска.

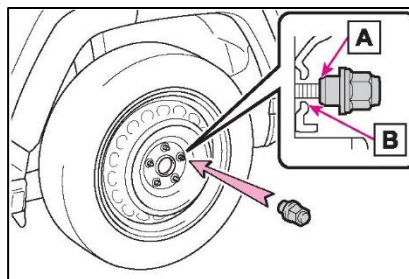

При замене алюминиевых колес стальными поворачивайте колесные гайки до тех пор, пока шайбы не соприкоснутся

с диском колеса.

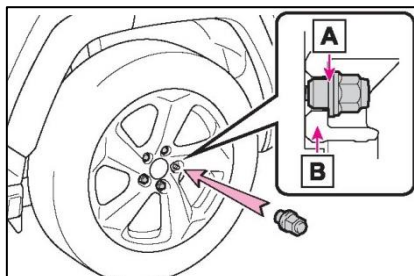

3 Опустите автомобиль.

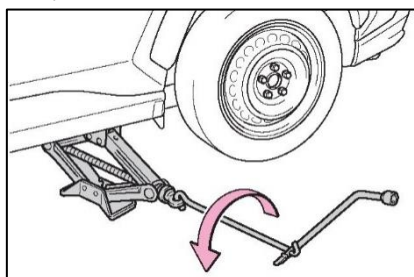

4 Надёжно затяните каждую гайку колеса в 2-3 подхода в последовательности, показанной на рисунке.

Момент затяжки:

103 Н\*м (10.5 кгс\*м)

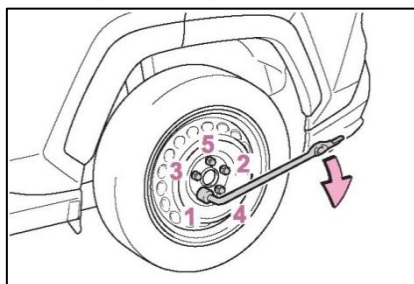

5 Уберите спущенное колесо, домкрат и инструменты.

#### ■ Компактное запасное колесо

- На боковой стороне шины компактного запасного колеса имеется надпись, по которой его можно опознать «TEMPORARY USE ONLY»

(Только для временного использования)

Этикетка

Временно используйте компактное запасное колесо только в экстренных случаях.

- Обязательно регулярно проверяйте давление в шинах компактного запасного колеса. (Стр. 355)

#### ■ При использовании компактного запасного колеса

Поскольку компактное запасное колесо не оснащено клапаном и передатчиком предупреждения о давлении в шинах, система предупреждения о давлении в шинах не будет выдавать предупреждение, когда давление в запасной шине низкое. Кроме того, если заменить компактное запасное колесо после того, как загорелась контрольная лампа давления в шинах, она останется включенной.

#### ■ Если уже установлено компактное запасное колесо

При движении с компактным запасным колесом высота автомобиля ниже, чем при установке стандартных шин.

#### ■ Если дорожное колесо спустило на дороге, покрытой снегом или льдом

Установите компактное запасное колесо вместо одного из задних колёс автомобиля. Выполните следующие действия или установите цепи противоскольжения на передние колёса:

- 1 Замените заднее колесо заменено компактным запасным колесом.
- 2 Замените спущенное переднее колесо колесом, снятым с задней оси автомобиля.
- 3 Установите цепи противоскольжения на передние колёса.

#### При складывании домкрата

Перед тем, как убрать домкрат, отрегулируйте высоту домкрата в соответствии с формой опоры домкрата.

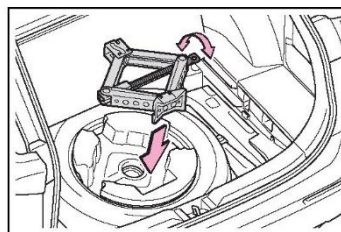



 **Предупреждение**

**■ При использовании компактного запасного колеса**

- Помните, что прилагаемое компактное запасное колесо разработано специально для этого автомобиля. Не используйте компактное запасное колесо в других автомобилях.
- Не используйте одновременно два или более компактных запасных колеса.
- Как можно скорее замените компактное запасное колесо стандартным.
- Избегайте резкого ускорения, резкого поворота руля, экстренного торможения и переключения передач, иначе это приведет к экстренному торможению двигателя.

**■ Если уже установлено компактное запасное колесо**

Скорость автомобиля может определяться неправильно, и следующие системы могут работать неправильно:

- АБС и усилитель экстренного торможения
- VSC
- TRC
- Круиз-контроль (при наличии)
- Динамический радарный круиз-контроль в полном диапазоне скоростей (при наличии)
- PCS (система предаварийной безопасности (при наличии))
- EPS
- LTA (система отслеживания полосы) (при наличии)
- Система оповещения о давлении в шинах
- АНВ (Автоматический дальний свет (при наличии))
- Система помощи при спуске с холма (при наличии).
- Система контроля области вокруг автомобиля (при наличии)

- Датчик помощи при парковке Toyota (при наличии)

Кроме того, не только нижеследующие системы не могут полностью работать, ещё может затронуть комплектующие силовой передачи.

- Система динамического контроля крутящего момента 4WD (при наличии)
- Система AWD Dynamic Torque Vectoring (при наличии)

**■ Ограничения скорости при использовании компактного запасного колеса** Когда на автомобиле установлено компактное запасное колесо, не превышайте скорость 80 км/ч. Компактное запасное колесо нельзя использовать для движения на высокой скорости. Несоблюдение этой меры предосторожности может привести к аварии, к смертельному исходу или тяжёлым травмам.

**■ После использования инструментов и домкрата**

Перед началом движения убедитесь, что все инструменты и домкраты хранятся в безопасном месте, чтобы снизить вероятность травм в случае столкновения или резкого торможения.

 **Внимание**

**■ Будьте осторожны при движении по ухабистым дорогам, когда на автомобиле установлено компактное запасное колесо**

При движении с компактным запасным колесом высота автомобиля ниже, чем при установке стандартных шин. Будьте осторожны при движении по дорогам с неровным дорожным покрытием.

**■ Движение с цепями противоскольжения и компактным запасным колесом**

Не устанавливайте цепи противоскольжения на компактное запасное колесо.

Цепи противоскольжения могут повредить кузов автомобиля и повлиять на характеристики движения.

 <b>Внимание</b>
<p>■ При замене шин.</p> <p>Для снятия и установки колес, шин или клапанов и передатчиков системы контроля давления в шинах обратитесь к любому дилеру Toyota, так как при неправильном обращении можно повредить клапаны или передатчики системы контроля давления в шинах.</p>

### Если двигатель не запускается

**Если двигатель по-прежнему не запускается после выполнения правильной процедуры запуска (стр. 142, 143), проверьте каждый из следующих случаев:**

#### **Двигатель не запускается, хотя стартер работает нормально**

Проблема может быть вызвана одной из следующих причин:

\* Недостаток топлива в баке автомобиля.

Заправьте автомобиль.

\* Двигатель может быть залит.

Снова попробуйте запустить двигатель, следуя правильной процедуре запуска двигателя. (Стр. 142, 143)

Возможна неисправность в системе иммобилайзера двигателя. (Стр. 67)

#### **Стартер поворачивается медленно, лампы освещения салона и фары горят тускло, звуковой сигнал не звучит или звучит с низкой громкостью**

Проблема может быть вызвана одной из следующих причин:

- Если аккумуляторная батарея автомобиля разряжена
- (Стр. 335)
- Ослабление затяжки или коррозия на клеммах аккумуляторной батареи.

**Стартер не работает (автомобили с интеллектуальной системой входа и запуска)**

Система запуска двигателя может выйти из строя из-за неисправности электрооборудования (Например, из-за разряженной батарейки в электронном ключе или перегоревшего предохранителя). Однако двигатель можно запустить в качестве экстренной меры. (Стр. 332)

**Стартер не поворачивается, лампы освещения салона и фары не горят или не звучит звуковой сигнал**

Проблема может быть вызвана одной из следующих причин:

- Разрядка аккумуляторной батареи. (Стр. 335)
- Отсоединение проводов от одной или обеих клемм аккумуляторной батареи.
- Возможна неисправность в системе блокировки рулевого управления (автомобили с интеллектуальной системой входа и запуска).

Если проблему невозможно устранить или процедура ремонта неизвестна, обратитесь к дилеру Toyota и др.

**Функция экстренного запуска (автомобили с интеллектуальной системой входа и запуска)**

Если переключатель двигателя работает нормально, но двигатель не запускается, выполните следующие действия в качестве экстренной меры для запуска двигателя:

1 Потяните выключатель стояночного тормоза и убедитесь, что стояночный тормоз включен.

(Стр. 151)

Загорится индикатор стояночного тормоза.

2 Переведите рычаг переключения передач в положение P.

3 Переведите переключатель двигателя в режим ACC.

4 Сильно нажмите на педаль тормоза, удерживая переключатель двигателя в нажатом положении примерно 15 секунд. Даже если двигатель удастся запустить с помощью описанной выше процедуры, в системе все равно может быть неисправность. Немедленно обратитесь к авторизованному дилеру Toyota для осмотра автомобиля.

**Если утеряны ключи от автомобиля**

Новые оригинальные механические ключи можно изготовить у любого дилера Toyota - для этого потребуется запасной механический ключ и номер ключа, выбитый на бирке с номером ключа. Храните бирку в надёжном месте, например, в бумажнике, нее в автомобиле.



Внимание

**■ В случае потери электронного ключа (при наличии)**

При утере электронного ключа вероятность кражи автомобиля значительно возрастает. Немедленно обратитесь со всеми оставшимися оригинальными электронным ключами к дилеру Toyota.

**Автомобили с интеллектуальной системой входа и запуска**

Если связь между электронным ключом и автомобилем прервана (стр. 110), или электронный ключ не может быть использован из-за разрядившейся батареи, интеллектуальная система входа и запуска и беспроводной пульт дистанционного управления также не могут быть использованы. В этом случае откройте двери и запустите двигатель, выполнив следующие действия.

**■ Если электронный ключ не работает должным образом**

- Убедитесь, что система интеллектуального входа и запуска не отключена в пользовательских настройках. Если выключено, функция включена.
- (Персонально настраиваемые функции: стр. 361)
- Проверьте, установлен ли режим экономии заряда батареи. Если установлен, отмените эту функцию.

(Стр. 110)



Внимание

**■ В случае неисправности интеллектуальной системы входа и запуска либо других неисправностей, связанных с ключом**

Доставьте автомобиль со всеми электронными ключами дилеру Toyota.

**Запирание и отпирание дверей**

Используйте механический ключ (стр. 99) для выполнения следующих действий.

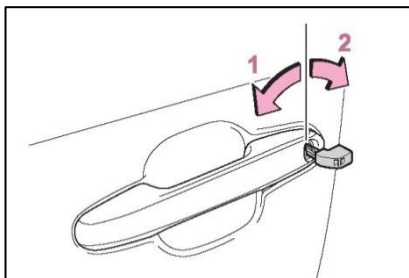

- 1 Запирание всех дверей
- 2 Отпирание всех дверей

#### Функции, связанные с ключом

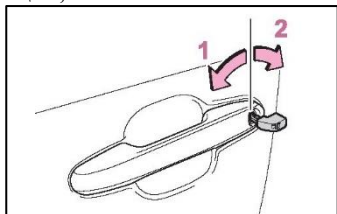

- 1 Закрывание автомобильных окон люка или панорамного люка (повернуть и удерживать) \*<sup>1</sup>
- 2 Закрывание автомобильных окон, люка или панорамного люка \*<sup>1</sup> (повернуть и удерживать) \*<sup>2</sup>

- \*  
1: при наличии  
\*  
2: Для настройки этих параметров следует обратиться к дилеру Toyota.

 Предупреждение
<p>■ При использовании механического ключа, а также при управлении электрическими стеклоподъемниками, люком (при наличии) или панорамным люком (при наличии) Убедитесь, что боковые окна, люк или панорамный люк не могут защемить какую-либо часть тела никого из пассажиров, затем включите электрические стеклоподъемники, люк или панорамный люк. Также не позволяйте детям пользоваться механическим ключом. Дети и другие пассажиры могут быть прищемлены окном с электроприводом стеклоподъемника, люком или панорамным люком.</p>

#### Запуск двигателя

- 1 Убедитесь, что рычаг переключения передач находится в положении Р, и нажмите на педаль тормоза.
- 2 Коснитесь переключателя двигателя стороной логотипа Toyota электронного ключа.

При обнаружении электронного ключа прозвучит звуковой сигнал и переключатель двигателя переведётся в положение ON.

Переключатель двигателя переключится на ACC, когда система интеллектуального входа и запуска отключена в пользовательских настройках.

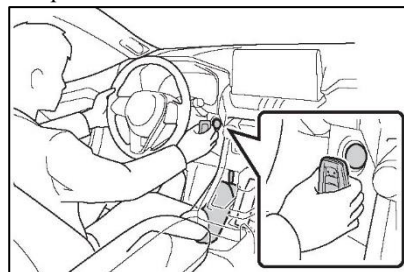

- 3 Выжмите педаль тормоза до упора и проверьте, что на многофункциональном дисплее отображается .
- 4 Нажимайте переключатель двигателя коротко и сильно.

Если двигатель по-прежнему не запускается, обратитесь к дилеру Toyota и др.

#### ■ Выключение двигателя

Переведите рычаг переключения передач в положение Р, установите стояночный тормоз и нажмите переключатель двигателя, как это делается обычно для остановки двигателя.

#### ■ Замена элемента питания в ключе

Поскольку вышеуказанные шаги являются лишь временными мерами, рекомендуется заменить элемент питания электронного ключа сразу после разрядки элемента питания. (Стр. 293)



■ **Сигнал тревоги (при наличии)**

Запирание дверей механическим ключом не настроит систему сигнализации.

После установки системы сигнализации, если для отпирания дверей используется механический ключ, может сработать сигнализация.

(Стр. 70)

■ **Изменение режимов переключателя двигателя**

Отпустите педаль тормоза и нажмите переключатель двигателя, как указано в шаге 3 выше.

Двигатель не заводится и при каждом нажатии переключателя меняется режим. (Стр. 145)

**Если аккумуляторная батарея автомобиля разряжена**

**При разряженной аккумуляторной батарее можно предпринять следующие шаги для запуска двигателя.**

**Можно обратиться к любому дилеру Toyota или в специализированную мастерскую.**

**Повторный запуск двигателя**

Если имеется комплект соединительных (или вспомогательных) кабелей и другой автомобиль с 12-вольтовой аккумуляторной батареей, можно запустить свой автомобиль от внешнего источника, выполнив следующие действия.

1 Автомобили с сигнализацией: проверьте, вынут ли из автомобиля электронный ключ.

При подключении соединительных проводов для запуска от внешнего аккумулятора, в зависимости от ситуации, может активироваться сигнализация охранной системы и могут запереться двери. (Стр. 71)

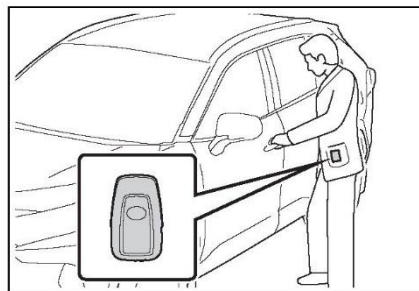

2 Откройте капот (Стр. 269)

3 Подключите зажим положительного кабеля-прикуривателя к задней части автомобиля, а зажим на другом конце положительного кабеля к задней части другого автомобиля. Затем защелкните зажим отрицательного кабеля.

Подключите к полюсу другого автомобиля, и подключите зажим на другом конце отрицательного кабеля к полюсу.

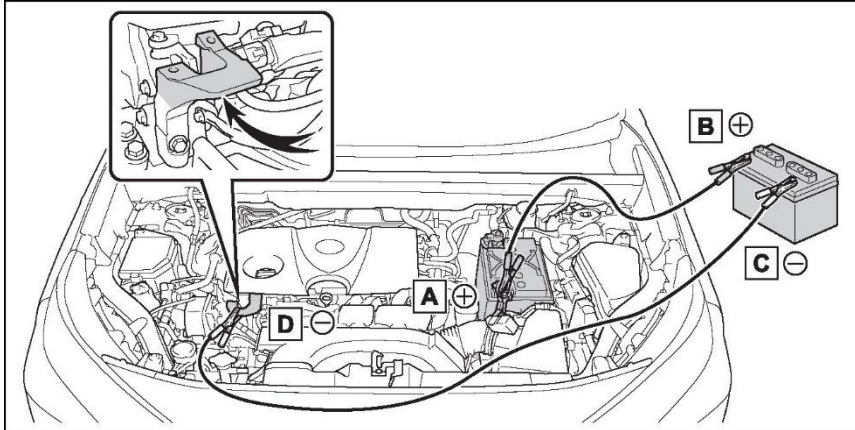

A Положительная клемма (+) клемма (на вашем автомобиле)

B Положительная клемма (+) клемма (на другом автомобиле)

C Отрицательная клемма (-) клемма (на другом автомобиле)

D Прочно закреплённая, неподвижная и неокрашенная металлическая часть вдали от аккумуляторной батареи и любых движущихся частей, как показано на рисунке.

4 Запустите двигатель другого автомобиля. Слегка увеличьте скорость вращения двигателя и удерживайте на этом уровне около 5 минут, чтобы зарядить аккумулятор вашего автомобиля.

5 Откройте и закройте любую дверь автомобиля, когда переключатель двигателя выключен.

6 Удерживая обороты двигателя другого автомобиля, затем переведите переключатель двигателя вашего автомобиля в положение ON, чтобы запустить двигатель.

7 После успешного запуска двигателя автомобиля снимите соединительные кабели в порядке, обратном от того, когда они были подключены.

Как только двигатель запустится, как можно скорее обратитесь в дилерский центр Toyota для проверки автомобиля.

■ **Запуск двигателя при разряженной аккумуляторной батарее** Двигатель не может быть запущен с «толкача»

■ **Во избежание разрядки аккумуляторной батареи**

При остановленном двигателе выключите фары и аудиосистему. (За исключением случаев, когда двигатель остановлен интеллектуальной системой старт-стоп) Когда автомобиль движется на низкой скорости в течение продолжительного периода времени (например, в пробке), выключите все ненужные электрические компоненты.

■ **Когда аккумуляторная батарея автомобиля была снята или разряжена**

• Стирается информация, хранящаяся в ECU. Если аккумуляторная батарея разряжена, обратитесь к дилеру Toyota для осмотра автомобиля.

Некоторые системы могут потребовать инициализации. (Стр. 366)

#### ■ При снятии клемм аккумулятора

При отсоединении клемм аккумуляторной батареи информация, хранящаяся в ECU, стирается. Перед снятием клемм аккумуляторной батареи обратитесь к дилеру Toyota и др.

#### ■ Зарядка аккумуляторной батареи

Из-за естественного разряда и утечки некоторого электрического оборудования аккумулятор постепенно разряжается, даже когда автомобиль не используется. Если автомобиль стоит на стоянке в течение длительного периода времени, аккумуляторная батарея может разрядиться, и двигатель может не запуститься. (Аккумулятор автоматически заряжается во время движения.)

#### ■ При подзарядке или замене аккумуляторной батареи (автомобиля без интеллектуальной системы входа и запуска).

После зарядки аккумулятора двигатель может не запуститься за раз, но при следующей попытке он запустится в обычном режиме. Это не является неисправностью.

#### ■ При подзарядке или замене аккумуляторной батареи (автомобиля с интеллектуальной системой входа и запуска).

- В некоторых случаях может быть невозможно отпереть двери с помощью интеллектуальной системы входа и запуска, когда аккумуляторная батарея разряжена. Запирайте или открывайте двери с помощью пульта беспроводного дистанционного управления или механического ключа.
- После зарядки аккумулятора двигатель может не запуститься за раз, но при следующей попытке он запустится в обычном режиме. Это не является неисправностью.
- Автомобиль запоминает режим переключателя двигателя. При повторном подключении аккумуляторной батареи система вернется в режим, установленный на момент зарядки батареи. Перед отсоединением аккумуляторной батареи обязательно выключайте переключатель двигателя.

Если вы не знаете, в каком режиме находился переключатель двигателя до разрядки аккумуляторной батареи, проявляйте особую осторожность при подсоединении батареи.

#### ■ Когда аккумуляторная батарея автомобиля была снята или разряжена

Интеллектуальная система старт-стоп может автоматически останавливать двигатель на срок до одного часа.

#### ■ При замене аккумулятора

Используйте специальную чистую батарею или батарею с такими же характеристиками, которая используется в комплекте с интеллектуальной системой старт-стоп. Если используется неподдерживаемый аккумулятор, функция старт-стоп может быть ограничена для защиты аккумулятора. Кроме того, производительность аккумулятора может ухудшиться, и двигатель может не перезапуститься. Для получения подробной информации обратитесь в дилерский центр Toyota.

- Используйте батареи, соответствующие европейским стандартам.
- Используйте батареи с тем же размером корпуса, что и у предыдущей модели (LN3), с такой же емкостью в 20 часов (20HR) (65Ah) или выше и с такой же номинальной характеристикой (ССА) эквивалентной (603A) или выше.
- Если размеры отличаются, батарея не может быть закреплена должным образом.
- Если номинальная ёмкость при 20-часовом разряде мала, даже если автомобиль не используется в течение короткого периода времени, батарея может разрядиться и двигатель может не завестись.



#### Предупреждение

#### ■ При снятии клемм аккумулятора

Всегда сначала отсоединяйте отрицательную (-) клемму. Если положительная (+) клемма соприкасается с какой-либо металлической частью в окружающей области при снятии положительной (+) клеммы, может возникнуть искра, что приведёт к пожару или поражению электрическим током, и как следствие, к серьёзным травмам или смертельному исходу.

#### ■ Предотвращение воспламенения и взрыва аккумуляторной батареи

Аккумулятор может выделять легковоспламеняющийся газ. Во избежание случайного воспламенения газа соблюдайте следующие меры предосторожности:

- Убедитесь, что каждый кабель-прикуриватель подключен к правильной клемме и что кабель-прикуриватель не имеет никаких непредусмотренных контактов с чем-либо, помимо соответствующей клеммы.

 Предупреждение
<ul style="list-style-type: none"> <li>• Не допускайте контакта кабеля-прикуривателя, подключённого к клемме «+», с любыми другими окружающими деталями или металлическими поверхностями, такими как кронштейны или неокрашенные металлические детали.</li> <li>• Не допускайте контакта клемм «+» и «-» кабелей-прикуривателей друг с другом.</li> <li>• Не курите, не допускайте возникновения искр или присутствия открытого огня поблизости от аккумуляторной батареи.</li> </ul> <p><b>■ Меры предосторожности при обращении с элементом питания</b></p> <p>Аккумуляторы содержат токсичные и вызывающие коррозию кислотные электролиты, а связанные с ними детали содержат свинец и соединения свинца. При обращении с батареями соблюдайте следующие меры предосторожности:</p> <ul style="list-style-type: none"> <li>• При работе с аккумуляторами всегда надевайте защитные очки и следите за тем, чтобы аккумуляторный электролит (кислота) не попал на кожу, одежду или кузов автомобиля.</li> <li>• Не наклоняйтесь над аккумуляторной батареей.</li> <li>• При попадании электролита на кожу или в глаза, немедленно промойте контактировавшую часть водой и обратитесь за медицинской помощью.</li> </ul> <p>Перед осмотром положите на поражённое место влажную губку или ткань.</p> <ul style="list-style-type: none"> <li>• Всегда мойте руки после обращения с кронштейнами, клеммами и другими деталями аккумуляторной батареи.</li> <li>• Не допускайте присутствия детей поблизости от аккумуляторной батареи.</li> </ul> <p><b>■ При замене аккумулятора</b></p> <p>За сведениями о замене аккумуляторной батареи обратитесь к дилеру Toyota и др.</p>

 Внимание
<p><b>■ При обращении с соединительными кабелями</b></p> <p>Подключая соединительные кабели, следите за тем, чтобы они не попали в вентилятор или под приводной ремень двигателя.</p>

**Если автомобиль перегрелся**

**Автомобиль может перегреваться в следующих случаях.**

- Стрелка указателя температуры охлаждающей жидкости двигателя (стр. 79, 82) входит в красную зону или мощность двигателя снижается. (Например, скорость автомобиля не увеличивается.)
- На многофункциональном дисплее появляется сообщение «Высокая температура охлаждающей жидкости двигателя, остановитесь в безопасном месте. См. руководство пользователя».
- И-под капота идёт пар.

**Меры по устранению**

1 Остановите автомобиль в безопасном месте и выключите систему кондиционирования воздуха, затем заглушите двигатель.

2 Если виден пар: после того, как пар рассеется, осторожно поднимите колпак. Если пар не идёт: осторожно поднимите капот

3 После того, как двигатель достаточно остыл, проверьте шланги и осмотрите сердцевину радиатора (радиатор) на наличие протечек.

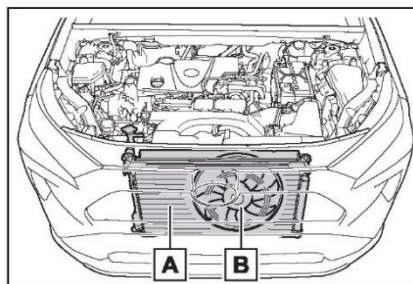

A Радиатор

B Вентилятор системы охлаждения

При больших протечках охлаждающей жидкости немедленно обратитесь к дилеру Toyota и др.

4 Уровень охлаждающей жидкости в норме, если он находится между нанесенными на стенке бачка линиями «FULL» и «LOW».

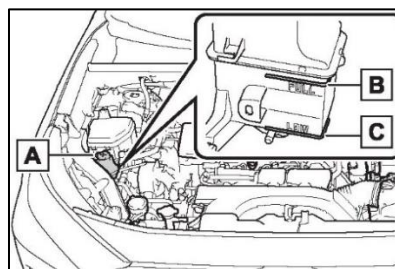

A Бачок

B Линия «FULL»

C Линия «LOW»

5 При необходимости добавьте охлаждающую жидкость.

В крайнем случае если нет охлаждающей жидкости, можно вместо неё использовать воду.

Если в экстренной ситуации добавилась вода, немедленно обратитесь к дилеру Toyota и др.

для осмотра автомобиля.

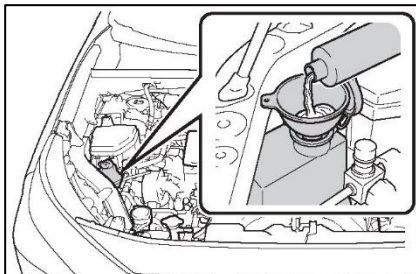

6 Запустите двигатель и включите систему кондиционирования воздуха, убедитесь и проверьте, что вентилятор охлаждения радиатора работает, и убедитесь в отсутствии утечек охлаждающей жидкости в радиаторе или шлангах.

Вентилятор начинает работать при включённой системе кондиционирования воздуха сразу после холодного запуска. Убедитесь, что вентилятор работает, проверив звук вентилятора и поток воздуха. Если это сложно проверить, несколько раз включите и выключите систему кондиционирования воздуха. (Вентилятор может не работать при отрицательных температурах.)

7 Если вентилятор не работает: немедленно остановите двигатель и обратитесь к дилеру Toyota и др.

Если вентилятор работает: обратитесь к ближайшему дилеру Toyota для проверки автомобиля.

8 Проверьте, не отображается ли на многофункциональном дисплее сообщение «Высокая температура охлаждающей жидкости двигателя, остановитесь в безопасном месте. См. руководство пользователя».

Если сообщение не исчезает: Остановите двигатель и обратитесь к дилеру Toyota и др.

Если сообщение не отображается: обратитесь к ближайшему дилеру Toyota и т. д. для проверки автомобиля.

### ⚠ Предупреждение

#### • При осмотре подкапотного пространства автомобиля

Соблюдайте следующие меры предосторожности.

Несоблюдение этих мер может стать причиной серьезных травм вплоть до летального исхода.

- Если из-под капота идет пар, не открывайте капот до тех пор, пока пар не исчезнет. Моторный отсек может быть очень горячим.

- Держите руки и одежду (особенно галстуки, шарфы или платки) подальше от вентиляторов и ремней. Несоблюдение этого требования может привести к защемлению рук или одежды, что может вызвать травму.

- Не ослабляйте крышку бачка с охлаждающей жидкостью, когда двигатель и радиатор горячие. Может вырвать горячий пар или охлаждающая жидкость.

### ⚠ Внимание

#### ■ При добавлении охлаждающей жидкости двигателя

Добавляйте охлаждающую жидкость постепенно, после того как двигатель достаточно остынет. Слишком быстрое заливание холодной охлаждающей жидкости в горячий двигатель может вызвать его повреждение.

#### ■ Во избежание повреждения системы охлаждения

Соблюдайте следующие меры предосторожности:

- Не допускайте загрязнения охлаждающей жидкости посторонними веществами (например, песком, пылью и т. д.).

- Не используйте какие-либо добавки к охлаждающей жидкости.

**Если автомобиль увяз**

**Если колёса пробуксовывают или автомобиль увяз в грязи или снегу, выполните следующие действия:**

**Эвакуационные шаги**

- 1 Выключите двигатель. Включите стояночный тормоз и переведите рычаг управления трансмиссией в положение P.
- 2 Очистите зону вокруг увязшего колеса от грязи, снега или песка.
- 3 Подложите доски, камни или другие подходящие материалы под колёса, чтобы помочь улучшить сцепление шин.
- 4 Запустите двигатель.
- 5 Переведите рычаг управления трансмиссией в положение D или R, выключите стояночный тормоз. Затем с осторожностью нажмите педаль акселератора.

**■ Если трудно высвободить автомобиль**

Нажмите  OFF для отключения системы TRC.  
(Стр. 216)

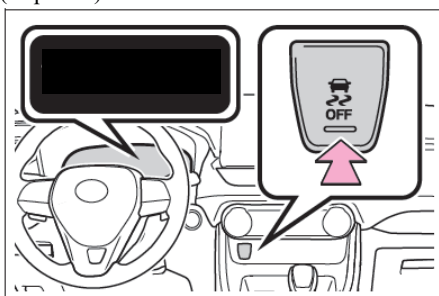

**⚠ Предупреждение**

**■ При попытке высвободить увязший автомобиль**

Если для высвобождения автомобиля выбран вариант его раскачки назад и вперёд, убедитесь в том, что окружающая зона свободна, чтобы не ударить другие автомобили или объекты и не задеть людей.

Автомобиль при высвобождении может внезапно дёрнуться вперед или назад. Следует быть особенно осторожным.

**■ При перемещении рычага управления трансмиссией**

Будьте осторожны, не перемещайте рычаг управления трансмиссией при нажатой педали акселератора.

Невыполнение этого требования может привести к неожиданному ускорению автомобиля, что может привести к аварии и серьезной травме или смерти.

**⚠ Внимание**

**■ Во избежание повреждения коробки передач и других предметов**

- Избегайте пробуксовки колёс и чрезмерного нажатия на педаль акселератора.
- Если даже после выполнения этих действий автомобиль остаётся увязшим, для его высвобождения может потребоваться помощь эвакуатора.





**8-1. Технические характеристики**

- Данные для технического обслуживания  
(топливо, уровень масла и т.д.)..... 344
- Сведения о топливе..... 358

**8-2. Персональная настройка**

- Персонально настраиваемые функции.. 359

**8-3. Инициализация**

- Системы, требующие инициализации... 366

Данные для технического обслуживания (топливо, уровень масла и т.д.)		
Размер		
Общая длина		4600 мм *2
		4625 мм *3
Общая ширина *1, 4		1855 мм *2
		1865 мм *3
Общая высота *1		1680 мм
Передний свес		925 мм
Задний свес		985 мм *2
		1010 мм *3
Колёсная база *1		2290 мм
Ширина колеи *1	Спереди	1607мм *5
		1597 мм *6
	Сзади	1621 мм *5
		1611 мм *6
Угол въезда		18,1°
Угол съезда		20,3°

\*1 Незагруженный автомобиль.

\*2 Без больших подкрылков днища автомобиля

\*3 С большими подкрылками днища автомобиля

\*4 Комплектующие, не включенные в общую ширину

Наружные зеркала заднего вида

\*5 Автомобили без шин 235/55R19

\*6 Автомобили с шинами 235/55R19

### 386 8-1. Технические характеристики

#### Модели с приводом

► Модели с 2 ведущими колесами

Модели с приводом	FF
-------------------	----

► Модели с 4 ведущими колесами

Модели с приводом	4WD (режим ожидания)
-------------------	----------------------

#### Количество пассажиров

Количество пассажиров	5
-----------------------	---

#### Вес

CA64642XXE6	Максимально допустимая полная масса	2115 кг	
	Снаряженная масса	1540 кг	
	Нагрузка на ось	Спереди	990 кг
		Сзади	1125 кг
CA64642XME6	Максимально допустимая полная масса	2115 кг	
	Снаряженная масса	1565 кг	
	Нагрузка на ось	Спереди	1005 кг
		Сзади	1110 кг
CA64642XGE6	Максимально допустимая полная масса	2115 кг	
	Снаряженная масса	1610 кг	
	Нагрузка на ось	Спереди	1030 кг
		Сзади	1085 кг
CA64644XME6	Максимально допустимая полная масса	2195 кг	
	Снаряженная масса	1625 кг	
	Нагрузка на ось	Спереди	1030 кг
		Сзади	1165 кг

CA64644XGE6	Максимально допустимая полная масса	2195 кг	
	Снаряженная масса	1185 кг	
	Нагрузка на ось	Спереди	1050 кг
		Сзади	1145 кг

**Характеристики автомобиля**

Максимальная полезная мощность/скорость	126 кВт (киловатт)/6600 об/мин (оборотов в минуту)
Номинальный крутящий момент/скорость вращения	• 209 Н*м (21,3 кгс м) / 4400-5000 об/мин
Максимальная проектная скорость *	180 км/ч
Максимальный преодолеваемый угол подъёма	18°

\*: Ограничитель скорости транспортного средства может автоматически контролировать выходную мощность двигателя и предотвращать превышение скорости, когда скорость транспортного средства достигает установленной скорости.

Даже когда скорость автомобиля регулируется на заданном уровне, автомобиль может превысить установленную скорость, например, при движении под уклон.

**Позиционирование передних колёс \*1**

Угол развала передних колёс		-0°20'
Продольный угол наклона шкворня		5°00'
Продольный угол наклона шкворня		12°30'
Схождение передних колёс	Без шин 235/55R19	2,5 ± 2 мм (миллиметры)
	С шинами 235/55R19	2,6 ± 2 мм (миллиметры)

### 388 8-1. Технические характеристики

Максимальный угол поворота колеса	Внутренняя сторона	Без шин 235/55R19	37°15' ± 2°
		С шинами 235/55R19	35°15' ± 2°
	С внешней стороны	Без шин 235/55R19	32°10'
		С шинами 235/55R19	30°50'
Высота автомобиля (А - В) *2			133 мм (миллиметр)

\*1: Незагруженный автомобиль.

\*2: Высота автомобиля = (А: дорожный просвет по центру переднего колеса) - (В: втулка нижнего рычага передней подвески № 2 x дорожный просвет по центру болта крепления балки подвески)

Позиционирование задних колёс *1		
Угол развала задних колёс		-1°05'
Схождение задних колёс	Без шин 235/55R19	2,6 ± 2 мм (миллиметры)
	С шинами 235/55R19	2,7 ± 2 мм (миллиметры)
Высота автомобиля (С - D) *2		60 мм (миллиметр)

\*1: Незагруженный автомобиль.

\*2: Высота автомобиля = (С: дорожный просвет по центру заднего колеса) - (D: втулка нижнего рычага задней подвески № 2 x дорожный просвет на верхушке центральной резьбовой части болта балки подвески)

Подвеска		
Тип	Спереди	Столб Макферсона
	Сзади	Тип двойного плеча вил
Идентификация автомобиля		

■ Идентификационный номер автомобиля

Идентификационный номер автомобиля (VIN) является имеющим законную силу идентификатором автомобиля. Это основной идентификационный номер автомобиля Toyota. Он используется при регистрации владельца автомобиля. Идентификационный номер автомобиля (VIN) покрыт защитным покрытием.

Не царапайте, не удаляйте, не закрывайте, не скрывайте, не изменяйте и не закрашивайте идентификационный номер транспортного средства (VIN).

Этот номер выбит в левой верхней части приборной панели.

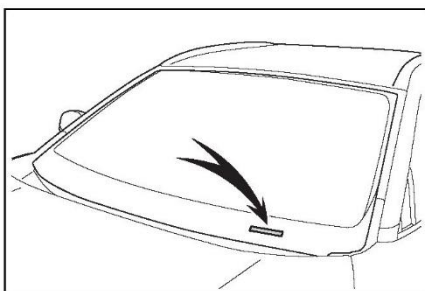

Этот номер отштампован под правым передним сиденьем.

■ Содержание и состав идентификационного номера транспортного средства

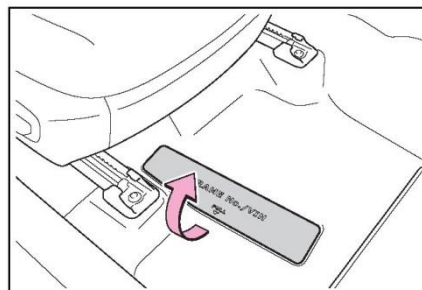

Шильдик завода-изготовителя находится на правой центральной стойке. Модель автомобиля, идентификационный номер автомобиля и т. д. указаны на шильдике производителя.

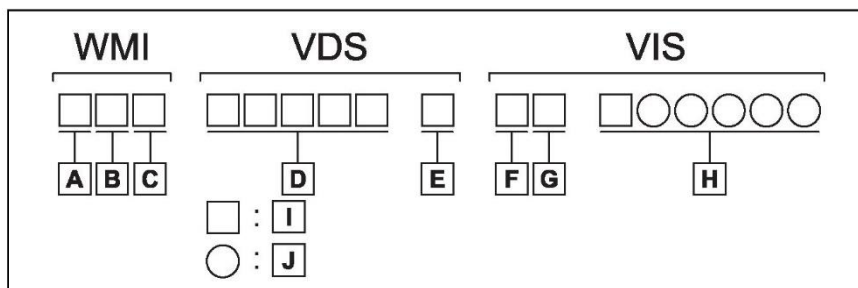

- A Географический район
- B Гражданство
- C Завод-изготовитель автомобиля
- D Идентификатор автомобиля
- E Контрольный бит
- F Год
- G Сборочный завод

## 390 8-1. Технические характеристики

Н Порядковый номер производства

I Обозначение буквами и цифрами

J Обозначение цифрами

Идентификационный номер транспортного средства (VIN) представляет собой 17-значный код, включающий мировой идентификационный номер производителя (WMI), часть описания транспортного средства (VDS) и указательную часть транспортного средства (VIS).

■ Тип двигателя и заводской номер

Тип двигателя и заводской номер отштампованы на блоке цилиндров, как показано на рисунке.

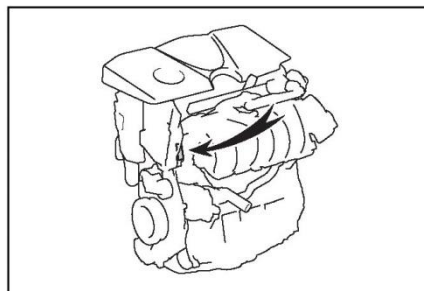

### Место приклеивания электронной маркировки автомобиля

Логотип автомобильной электроники приклеен к внутренней стороне лобового стекла.

В: 216 мм (миллиметры)

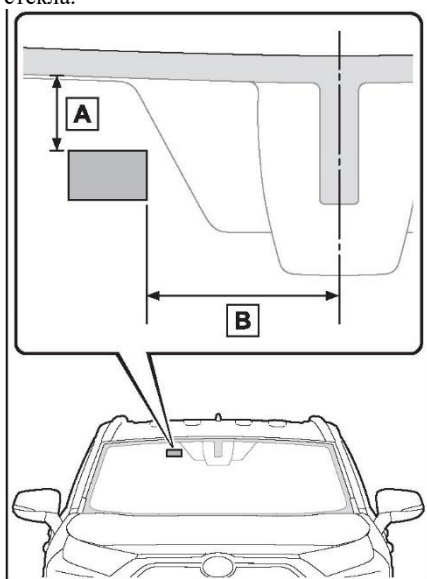

А: 84 мм (миллиметры)

Двигатель	
Модель	M20D
Тип	4-цилиндровый рядный, 4-тактный, бензиновый двигатель
Диаметр цилиндра и ход цилиндра	80,50 x 97,62 мм
Рабочий объём	1987 см <sup>3</sup>
Зазор клапанов	Автоматическая регулировка
Натяжение приводного ремня	Автоматическая регулировка

Топливо	
Тип топлива	Только неэтилированный бензин
Октановое число	92 или выше
Объём топливного бака (справочно)	55 л

Система смазки	
■ Объём смазочного масла (при сливе и заправке - справочно*)	
С фильтром	4,3 л
Без фильтра	3,9 л

\*: Количество моторного масла является справочной величиной при замене моторного масла. Прогрейте и выключите двигатель, подождите не менее 5 минут и проверьте уровень масла с помощью масляного щупа.

■ Выбор моторного масла

В автомобиле используется Toyota Genuine Motor Oil (оригинальное моторное масло Toyota).

Используйте одобренное Toyota Genuine Motor Oil (оригинальное моторное масло Toyota) или эквивалент, удовлетворяющий приведённым требованиям сортам и вязкости.

Марка масла:

0W-16:

Сорт SN «Resource-Conserving»

тип экономии ресурсов) или SN PLUS «Resource-Conserving» (тип экономии ресурсов), или SP «Resource-Conserving» (тип экономии ресурсов) по классификации API; или Всесезонное моторное масло GF-6B 0W-20, 5W-20 и 5W-30:



Сорт SM «Energy-Conserving» (экономичный тип), SN «Resource-Conserving» по классификации API (тип экономии ресурсов), SN PLUS «Resource-Conserving» (тип экономии ресурсов) или SP «Resource-Conserving» (тип экономии ресурсов); или Всесезонное моторное масло ILSAC GF-6A Рекомендуемая вязкость (SAE): Автомобили Honda на заводе заливаются моторным маслом SAE 0W-16 для хорошей экономии топлива и легкого запуска в холодную погоду.

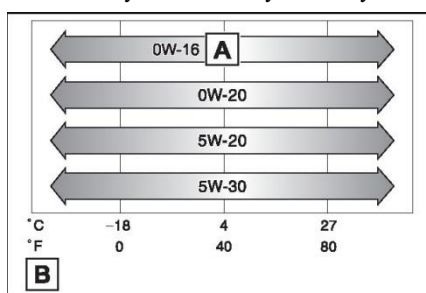

А Рекомендации

В Прогнозируемый температурный диапазон перед следующей заменой масла Вязкость масла (для примера здесь 0W-16):

- 0W в маркировке вязкости масла 0W-16 показывает свойства масла при запуске двигателя в холодную погоду. Масла с более низким значением перед буквой W обеспечивают более лёгкий пуск двигателя в холодную погоду.
- 16 в маркировке масла 0W-16 показывает вязкость масла при высокой температуре. Использование масла с более высокой вязкостью (с большим числом) является предпочтительным, если автомобиль эксплуатируется на высоких скоростях или с высокой нагрузкой.

Расшифровка надписей на этикетках канистр с маслом:

На некоторых емкостях для масла есть один или оба регистрационных знака API, чтобы помочь вам выбрать правильное масло.

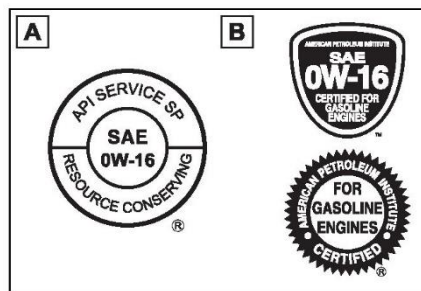

А Символ обслуживания API

Верхняя часть: «API SERVICE SP» указывает на знак качества масла по классификации Американского института нефти (API).

Центральная часть: «SAE 0W-16» означает класс вязкости SAE.

Нижняя часть: надпись «Resource-Conserving» (тип экономии ресурсов) означает, что масло обладает свойствами, снижающими расход топлива и влияние на окружающую среду.

В Знак сертификации ILSAC

Знак сертификации ILSAC (международный комитет по стандартизации и сертификации смазочных материалов) указывается на передней стороне канистры с маслом.

<b>Система охлаждения</b>		
Объём *	6,9 л	
Тип охлаждающей жидкости	Используйте одно из следующих: «Toyota Super Long Life Coolant» Аналогичная высококачественная, не содержащая силикаты, амины, нитриты или бораты охлаждающая жидкость на этиленгликолевой основе, произведённая с использованием обеспечивающей долговечность гибридной органо-кислотной технологии Не используйте обычную воду.	
* Объём охлаждающей жидкости указан для справки. Если необходима замена, обратитесь к дилеру Toyota и т.д..		
<b>Система зажигания (свеча зажигания)</b>		
Марка	NGK	DILKAR7S8
	DENSO	FC20HR-Q8
Зазор	0,8 мм	
 Внимание		
<b>Свечи с иридиевым концом</b> Используйте только свечи зажигания с иридиевым концом. Не регулируйте зазор между свечами зажигания.		
<b>Электрическая система (аккумуляторная батарея)</b>		
Показание удельного веса при 20°C:		1,25 или выше Если фактический удельный вес ниже стандартного, зарядите аккумуляторную батарею.
Скорость заряда	Быстрая зарядка	15А максимум
	Медленная зарядка	15А минимум
<b>CVT бесступенчатая трансмиссия)</b>		
Заправочный объём *	8,3 л	
Тип гидравлической жидкости	Toyota Genuine CVT Fluid FE (Тойота чистое масло CVT FE)	

## 394 8-1. Технические характеристики

\* Объём гидравлической жидкости указан для справки.

Если необходима замена, обратитесь к дилеру Toyota и т.д..

 <b>Внимание</b>
<b>■ Тип гидравлической жидкости для CVT (бесступенчатой трансмиссии)</b> Использование жидкости CVT (бесступенчатой коробки передач), отличной от указанных выше типов, может привести к появлению необычного шума или вибрации либо к повреждению CVT (бесступенчатой коробки передач).

### Раздаточная коробка (4WD полноприводный автомобиль с динамическим управлением крутящим моментом 4WD)

Заправочный объём масла *	0,45 л
Марка и вязкость масла	«Toyota Genuine Differential Gear Oil LX 75W-85 GL-5» (оригинальное масло Toyota для шестерни дифференциала LX 75W-85 GL-5) или эквивалент

На заводе ваш автомобиль заправлен маслом «Toyota Genuine Differential Gear Oil» (оригинальное масло Toyota для шестерни дифференциала).

Используйте одобренное Toyota масло «Toyota Genuine Differential Gear Oil LX 75W-85 GL-5» (оригинальное масло Toyota для шестерни дифференциала) или эквивалентное ему по качеству, которое соответствует приведённым выше техническим характеристикам. Для получения подробной информации обратитесь в дилерский центр Toyota.

### Раздаточная коробка (AWD полноприводный автомобиль с динамическим управлением крутящим моментом)

Заправочный объём масла *	0,387 л
Тип гидравлической жидкости	«Toyota Genuine Differential Gear Oil LX» (оригинальное масло Toyota для шестерни дифференциала LX)

 **Внимание**

#### ■ Предупреждение относительно типа масла в раздаточной коробке

Использование масла в раздаточной коробке, отличного от указанного типа, может привести к появлению необычного шума или вибрации либо к повреждению раздаточной коробки автомобиля.

**Задний дифференциал (4WD полноприводный автомобиль с динамическим управлением крутящим моментом)**

Заправочный объем масла *	0,5 л
Марка и вязкость масла	«Toyota Genuine Differential Gear Oil LX 75W-85 GL-5» (оригинальное масло Toyota для шестерни дифференциала LX 75W-85 GL-5) или эквивалент

На заводе ваш автомобиль заправлен маслом «Toyota Genuine Differential Gear Oil» (оригинальное масло Toyota для шестерни дифференциала)

Используйте одобренное Toyota масло «Toyota Genuine Differential Gear Oil LX 75W-85 GL-5» (оригинальное масло Toyota для шестерни дифференциала) или эквивалентное ему по качеству, которое соответствует приведенным выше техническим характеристикам. Для получения подробной информации обратитесь в дилерский центр Toyota.

**Задний дифференциал (AWD полноприводный автомобиль с динамическим управлением крутящим моментом)**

Заправочный объем масла *	0,523 л
Тип гидравлической жидкости	«Toyota Genuine Differential Gear Oil LX» (оригинальное масло Toyota для шестерни дифференциала LX)

**■ Внимание****■ Предупреждение относительно типа трансмиссионного масла в шестерне дифференциала**

Использование трансмиссионного масла для дифференциала, отличного от указанного типа, может привести к появлению необычного шума или вибрации либо к повреждению дифференциала автомобиля.

**Тормоз**

Зазор педали*	Минимум 129 мм
Свободный ход педали	1,0 - 6,0мм
Тип гидравлической жидкости	Тормозная жидкость для автотранспортного средства HZY3, SAE J1703 или FMVSS № 116 DOT 3 Тормозная жидкость для автотранспортного средства HZY4, SAE J1704 или FMVSS № 116 DOT 4

Минимальный зазор педали при нажатии с усилием 300 Н (30,5 кгс) при работающем двигателе.

## 396 8-1. Технические характеристики

### Диапазон разумного использования тормозной фрикционной пары

#### ► Спереди

Толщина тормозной прокладки	Стандартная толщина	11 мм
	Минимальная толщина	1,0 мм
Толщина тормозного диска	Стандартная толщина	28,0 мм
	Минимальная толщина	25,0 мм

#### ► Сзади

Толщина тормозной прокладки	Стандартная толщина	9,5 мм
	Минимальная толщина	1,0 мм
Толщина тормозного диска	Стандартная толщина	12,0 мм
	Минимальная толщина	10,5 мм

### Рулевое колесо

Свободный ход педали	Менее 30 мм
----------------------	-------------

### Шины и колёса

#### ■ Полноразмерная шина

#### ► Тип А

Размер шин	225/65R17 102H	
Давление в шинах (рекомендуемое давление воздуха в холодных шинах)	Спереди	230 кПа (2,3 кгс/см <sup>2</sup> )
	Сзади	230 кПа (2,3 кгс/см <sup>2</sup> )
Размер колеса	17 x 7J	
Момент затяжки колёсных гаек	103 Н*м (10,5 кгс*м)	
Требования к балансировке колес	Максимально 8,0 г	

## ► Тип В

Размер шин	225/60R18 100H	
Давление в шинах (рекомендуемое давление воздуха в холодных шинах)	Спереди	230 кПа (2,3 кгс/см <sup>2</sup> )
	Сзади	230 кПа (2,3 кгс/см <sup>2</sup> )
Размер колеса	18 x 7J	
Момент затяжки колёсных гаек	103 Н*м (10,5 кгс*м)	
Требования к балансировке колес	Максимально 8,0 г	

## ► Тип С

Размер шин	235/55R19 101V	
Давление в шинах (рекомендуемое давление воздуха в холодных шинах)	230 кПа (2,3 кгс/см <sup>2</sup> )	
Давление в шинах	Сзади	230 кПа (2,3 кгс/см <sup>2</sup> )
Размер колеса	19 x 7 1/2 J	
Момент затяжки колёсных гаек	103 Н*м (10,5 кгс*м)	
Требования к балансировке колес	Максимально 8,0 г	

## ■ Компактное запасное колесо

## ► Тип А

Размер шин	T165/80D17 104M	
Давление в шинах (рекомендуемое давление воздуха в холодных шинах)	420 кПа (4,2 кгс/см <sup>2</sup> )	
Размер колеса	17 x 4T	
Момент затяжки колёсных гаек	103 Н*м (10,5 кгс*м)	

## ► Тип В

Размер шин	T165/90D18 107M	
Давление в шинах (рекомендуемое давление воздуха в холодных шинах)	420 кПа (4,2 кгс/см <sup>2</sup> )	
Размер колеса	18 x 4T	
Момент затяжки колёсных гаек	103 Н*м (10,5 кгс*м)	

**398 8-1. Технические характеристики**

---

Лампы			
Лампы		W	Тип
Снаружи	Передние противотуманные фары	19	A
	Передние указатели поворота	21	B
	Задние указатели поворота	21	B
	Фонари заднего хода	16	C
Салон	Подсветка косметических зеркал	8	C
	Фонари освещения передней части салона/фонари персонального освещения	5	C
	Фонари освещения задней части салона	8	D
	Фонарь освещения багажника	5	C

A: Галогенные лампы H16

B: Лампы с клиновидным основанием (янтарные)

C: Лампы с клиновидным основанием (прозрачные)

D: Двухцокольные лампы

**Сведения о топливе**

**В этом автомобиле можно использовать только неэтилированный бензин.**  
**Для обеспечения оптимальной работы двигателя используйте неэтилированный бензин с октановым числом 91 и выше.**

■ **Использование этанол-бензина в бензиновом двигателе**

Toyota разрешает использовать этаноловый компонент, содержащий не более 10 процентов этанола. Убедитесь, что используемый этанол-бензин отвечает вышеуказанному исследовательскому октановому числу.

■ **Если в двигателе возникает детонация**

■ Обратитесь к дилеру Toyota и др.  
 Иногда при ускорении или движении в гору можно слышать кратковременное лёгкое постукивание. Это нормальное явление, оно не должно служить поводом для беспокойства.



Внимание

■ **Примечания по качеству топлива**

- Не используйте неподходящее топливо. При использовании неподходящего топлива двигатель может быть повреждён.
- Не используйте бензин с металлическими добавками, такими как марганец, железо или свинец, которые могут повредить двигатель или систему контроля состава отработавших газов.
- Не добавляйте послепродажные добавки к топливу, содержащие металлические присадки.
- Не используйте бензин с добавлением метанола, например M15, M85, M100. Использование бензина, содержащего метанол, может привести к повреждению или неисправности двигателя.







**Персонально настраиваемые функции**

Ваш автомобиль оснащён рядом электронных функций, которые можно индивидуально настроить в соответствии с предпочтениями владельца. Настройки этих функций можно изменить с помощью многофункционального информационного дисплея или у дилера Toyota.

**Персональная настройка функций автомобиля**

■ Изменение при помощи многофункционального дисплея

1 Нажмите  или  на переключателях управления приборами и выберите .

2 Кнопкой  или  на переключателях управления приборами выберите элемент.

3 Чтобы включить или выключить функцию, нажмите  для переключения на требуемую настройку.

4 Для подробной настройки функций нажмите и удерживайте , чтобы открыть экран настройки. Подробный метод настройки отличается для каждого экрана.

См. рекомендуемые инструкции, отображаемые на экране

Для возврата к предыдущему экрану или выйти из режима персональной

настройки, нажмите .

■ При персональной настройке с помощью мультимедийного дисплея

Остановите автомобиль на ровной поверхности, включите стояночный тормоз и переведите рычаг управления трансмиссией в положение P. Кроме того, во избежание разряда аккумуляторной батареи при выполнении персональной функций оставьте двигатель работать.

**Предупреждение**

■ Во время персональной настройки

Поскольку при персональной настройке двигатель должен работать, автомобиль необходимо припарковать в месте с хорошей вентиляцией. В замкнутом пространстве (например, в гараже) выхлопные газы, включая опасный угарный газ (CO), могут накапливаться и проникать в салон автомобиля. Это может привести к летальному исходу или серьезному ущербу здоровью.

**Внимание**

■ Во время персональной настройки

Во избежание разряда аккумуляторной батареи при выполнении настройки отображения двигателя автомобиля должен работать.

**Персонально настраиваемые функции**

При персональной настройке некоторых функций вместе с ними изменяются и параметры некоторых других функций. Для получения подробной информации обратитесь к дилеру Toyota и др.

А Настройки, которые можно изменить с помощью многофункционального информационного дисплея

В Настройки, которые можно изменить, обратившись к дилеру Toyota.

Определение символов: O = возможно, - = невозможно

## ■ Измерительные приборы и многофункциональный дисплей (стр. 79, 85, 85)

Функция *1	«Настройки по умолчанию»	Персональная настройка	-	-
Часы (установка времени)	—	—	○	-
Часы (тип индикации)	12 часов	24 часа	○	-
«Язык»	«Китайский (упрощённый)»	«English» (английский)	○	-
Единица измерения	L/100 км	км/L	○	-
Дисплей спидометра *2	Аналоговый	Цифровой	○	-
Индикатор экологичного движения	Вкл.	Выкл.	○	-
«Расход топлива»	«Среднее»	«Среднее за один ход»	○	-
		«Среднее после заправки»		
Индикатор, связанный с аудиосистемой *3	Вкл.	Выкл.	○	-
Индикация системы полного привода *4	Вкл.	Выкл.	○	-
Тип информации о движении	Счётчик разового пробега	Общий итог	○	-
Элементы информации о движении (первый элемент)	Расстояние	Средняя скорость	○	-
		Общее время		
Элементы информации о движении (второй элемент)	Общее время	Средняя скорость	○	-
		Расстояние		
Всплывающий экран	Вкл.	Выкл.	○	-
Многофункциональный дисплей выкл.	Выкл.	Вкл.	○	-
Функция советов (рекомендуемая функция)	Вкл.	Вкл. (когда автомобиль остановлен)	-	○
		Выкл.		

\*1: Подробнее о каждой функции: стр. 90

\*2: Только автомобили с 7-дюймовым дисплеем

\*3: При наличии

\*4: Модели с полным приводом

## 402 8-2. Персональная настройка

### ■ Замки дверей (стр. 101, 333)

Функция	Настройки по умолчанию	Персональная настройка	А	В
Отпирание ключом	На первом этапе отпираются все двери	На первом этапе отпирается дверь водителя, на втором этапе - все остальные двери	-	О
Функция связи запираания дверей с положением рычага переключения передач	Выкл.	Вкл.	-	О
Функция связи отпирания дверей с водительской дверью	Выкл.	Вкл.	-	О

### ■ Интеллектуальная система входа и запуска или беспроводное дистанционное управление (стр. 98, 109)

Функция	Настройки по умолчанию	Персональная настройка	А	В
Рабочие сигналы (аварийные сигналы об опасности)	Вкл.	Выкл.	-	О
Время, требуемое перед активацией автоматического запираания дверей, когда двери разблокированы, но не открыты	30 секунд	60 секунд 120 секунд	-	О

\*: при наличии

### ■ Интеллектуальная система входа и запуска \*1 (стр. 109)

Функция	Настройки по умолчанию	Персональная настройка	А	В
Интеллектуальная система входа и запуска	Вкл.	Выкл.	-	О
Интеллектуальное отпирание дверей	Все двери	Водительская дверь	-	О
Количество последовательных операций запираания дверей	2 раза	Количество раз, необходимое владельцу	-	О
Время, необходимое владельцу, чтобы держать ручку двери водителя, прежде чем отпереть все двери *2	Выкл.	1,5 секунд	-	О
		2 секунды		
		2,5 секунды		

\*1: При наличии

\*2: Эту настройку можно изменить, если для настройки интеллектуального отпирания дверей задано значение «Дверь водителя».

## ■ Беспроводное дистанционное управление (стр. 98)

Функция	Настройки по умолчанию	Персональная настройка	A	B
Беспроводное дистанционное управление	Вкл.	Выкл.	-	О
Порядок отпирания	На первом этапе отпираются все двери	На первом этапе отпирается дверь водителя, на втором этапе - все остальные двери	-	О

## ■ Наружные зеркала заднего вида (Стр. 121)

Функция	Настройки по умолчанию	Персональная настройка	A	B
Функции автоматического складывания и раскладывания *	Связь с дверным замком/разблокировкой	Выкл. Связь с работой выключателя питания	-	О

\*: при наличии

## ■ Электрические стеклоподъемники, люк\* или панорамный люк (стр. 123, 125, 128)

Функция	Настройки по умолчанию	Персональная настройка	A	B
Операции по связи с ключами (открыть)	Выкл.	Вкл.	-	О
Операции по связи с ключами (закрыть)	Выкл.	Вкл.	-	О
Операции по связи с беспроводным дистанционным управлением (открыть)	Выкл.	Вкл.	-	О
Операции по связи с беспроводным дистанционным управлением (закрыть)	Выкл.	Вкл.	-	О
Функция предупреждения об открытом боковом стекле	Вкл.	Выкл.	-	О
Функция предупреждения о сдвижном люке	Вкл.	Выкл.	-	О

\*: при наличии

## ■ Люк (стр. 125)

Функция	Настройки по умолчанию	Персональная настройка	A	B
Автоматический режим	Вкл.	Выкл.	-	О
Направление открывания при использовании операции связи с ключом	Склон	Подъем	-	О
Направление открывания при использовании операции связи с беспроводным дистанционным управлением	Склон	Подъем	-	О

## 404 8-2. Персональная настройка

\*: при наличии

### ■ Фары (стр. 156)

Функция	Настройки по умолчанию	Персональная настройка	A	B
Звуковой сигнал напоминания о включенных фарах	Вкл.	Выкл.	-	О

### ■ Система автоматического управления освещением (стр. 156)

Функция	Настройки по умолчанию	Персональная настройка	A	B
Чувствительность датчика освещения	Стандарт	-2 к 2	-	О
Система автоматического выключения фар	Связь с водителем дверью	Связь с операциями переключателя двигателя	-	О

### ■ Стеклоочиститель заднего стекла (стр. 163)

Функция	Настройки по умолчанию	Персональная настройка	A	B
Функция остановки работы стеклоочистителя заднего стекла, связанная с открыванием двери багажника	Выкл.	Вкл.	-	О
Работа стеклоочистителя заднего стекла, связанная с омывателем.	Вкл.	Выкл.	-	О
Работа стеклоочистителя заднего стекла, связанная с рычагом переключения передач (стр. 164)	Только 1 раз	Закрывается непрерывно	-	О

### ■ PCS (система предаварийной безопасности) \*1

Функция	Персональная настройка	A	B
PCS (система предаварийной безопасности) *2	Вкл., Выкл.	О	-
Настройка времени предупреждения	Быстрое, среднее, медленное	О	-

\*1: При наличии

\*2: Система автоматически включается каждый раз, когда переключатель двигателя переводится в положение ON.

### ■ LTA (система отслеживания полосы движения) (стр. 178)

Функция	Персональная настройка	A	B
Функция помощи следования по центру полосы	Вкл., Выкл.	О	-
Функция помощи в рулевом управлении	Вкл., Выкл.	О	-

Функция	Персональная настройка	A	B
Чувствительность предупреждения	Высокая, стандартная	○	-
Функция предупреждения о раскачивании автомобиля	Вкл., Выкл.	○	-
Чувствительность предупреждения о раскачивании автомобиля	Высокая, стандартная, низкая	○	-

\*: при наличии

## ■ Датчик системы помощи при парковке Toyota (стр. 197)

Функция	Настройки по умолчанию	Персональная настройка	A	B
Датчик системы помощи при парковке Toyota	Вкл.	Выкл.	○	○
Громкость зуммера	2	1	○	○
		3		

\*: при наличии

## ■ Интеллектуальная система старт-стоп (стр. 202)

Функция	Настройки по умолчанию	Персональная настройка	A	B
Изменение времени работы интеллектуальной системы старт-стоп при включенном кондиционере	Стандарт	Длинный	○	-

## ■ Система кондиционирования воздуха с автоматическим управлением\* (стр. 232)

Функция	Настройки по умолчанию	Персональная настройка	A	B
Переключение между режимом подачи наружного воздуха и режимом рециркуляции, связанное с работой переключателя «AUTO»	Вкл.	Выкл.	-	○
Работа автоматического переключателя A/C	Вкл.	Выкл.	-	○

\*: при наличии

## ■ Освещение (стр. 239)

Функция	Настройки по умолчанию	Персональная настройка	A	B
Время, необходимое перед выключением освещения салона	15 секунд	Выкл.	-	○
		7,5 секунд		
		30 секунд		

## 406 8-2. Персональная настройка

---

Функция	Настройки по умолчанию	Персональная настройка	A	B
Работа после выключения переключателя двигателя	Вкл.	Выкл.	-	О
Работа при отпирании дверей	Вкл.	Выкл.	-	О
Работа при приближении к автомобилю с электронным ключом *1	Вкл.	Выкл.	-	О
Подсветка для ниши ног	Вкл.	Выкл.	-	О

\*1: Только автомобили без интеллектуальной системы входа и запуска

\*2: При наличии

■ **Персональная настройка функций автомобиля**

■ Когда отключена интеллектуальная система входа и запуска, невозможно настроить, какие двери открывать.

■ Если двери остаются закрытыми после активации функций отпирания дверей и автоматического запираения дверей, подаются сигналы в соответствии с установками рабочего сигнала (аварийных сигналов)

**Системы, требующие инициализации**

Для обеспечения нормальной работы системы после повторного подключения аккумуляторной батареи или проведения технического обслуживания автомобиля и т. д. требуется инициализация следующих элементов:

**Список пунктов для инициализации**

Пункт	При инициализации	Ссылка
Окна с электроприводом стеклоподъемников	При дисфункции	Стр. 123
Люк *		Стр. 126
Панорамный люк *		Стр. 129
Система оповещения о давлении в шинах	При перестановке шин При замене шин <b>Регистрация идентификационных кодов</b>	Стр.282
Устройство мониторинга кругового обзора *	После повторного подсоединения или замены аккумуляторной батареи После замены плавких предохранителей	См «Руководство пользователя по системе навигации».

\* При наличии



---

Что делать, если...	
(Устранение неисправностей) .....	368
Алфавитный указатель .....	371

**Что делать, если... (Устранение неполадок)**

**В случае проблемы с автомобилем проверьте следующее, прежде чем обратиться к дилеру Toyota и др.**

**Двери не удаётся запереть, отпереть, открыть или закрыть**



Утеряны ключи

При утере ключей или механических ключей новые оригинальные ключи или механические можно изготовить у любого дилера Toyota и др. (Стр. 333)

Автомобили с интеллектуальной системой входа и запуска:

При утере электронных ключей от автомобиля вероятность кражи автомобиля значительно возрастает. Незамедлительно обратитесь к дилеру Toyota и др. (Стр. 333)



**Невозможно запереть или отпереть дверь**

Не разряжен ли элемент питания ключа или у него низкий заряд? (Стр. 293)

Автомобили с интеллектуальной системой входа и запуска:

Находится ли переключатель двигателя в положении ON? При запираии дверей выключите переключатель двигателя. (Стр. 145)

Автомобили с интеллектуальной системой входа и запуска:

Не остался ли электронный ключ внутри автомобиля?

При запираии дверей убедитесь, что электронный ключ находится у вас. Эта функция может работать неправильно из-за условий приёма электромагнитных волн радиоприёмника. (стр. 98, 110)



**Невозможно открыть заднюю дверь**

Настроена ли блокировка для защиты детей? При включении блокировки заднюю дверь открыть нельзя. Откройте заднюю дверь снаружи и снимите блокировку для защиты детей. (Стр. 104)

**При наличии нарушений в работе автомобиля**



**Двигатель не запускается (автомобиль без интеллектуальной системы входа и запуска)**

Находится ли рычаг управления трансмиссией находится в положении P? (Стр. 148)

Не разряжена ли аккумуляторная батарея? (Стр. 335)



**Двигатель не запускается (автомобиль с интеллектуальной системы входа и запуска)**

Был ли нажат переключатель двигателя при полностью нажатой педали тормоза? (Стр. 143)

Находится ли рычаг управления трансмиссией находится в положении P? (Стр. 148)

Находится ли электронный ключ внутри автомобиля в пределах области обнаружения? (Стр. 109)

**Что делать, если... (Устранение неполадок)**

- Разблокировано ли рулевое управление? (стр.144)
- Не разряжен ли элемент питания электронного ключа или у него низкий заряд?  
В этом случае двигатель можно завести временным способом. (стр. 334)
- Не разряжена ли аккумуляторная батарея? (стр.335)

 **Рычаг переключения передач нельзя вывести из положения P даже при нажатой педали тормоза**

Находится ли переключатель двигателя в положении ON? Если невозможно разблокировать рычаг переключения передач нажатием педали тормоза, переключатель находится в положении ON. (стр.149)

 **После остановки автомобиля невозможно повернуть рулевое колесо**

Автомобили без интеллектуальной системы входа и запуска  
Рулевое колесо блокируется при извлечении ключа из переключателя двигателя для предотвращения угона автомобиля. (стр. 142)  
Автомобили с интеллектуальной системой входа и запуска:  
Рулевое колесо автоматически блокируется для предотвращения угона автомобиля. (стр. 144)

 **Окна не открываются и не закрываются при нажатии электрического стеклоподъёмника**

Не нажат ли переключатель блокировки окон?  
Если нажат переключатель блокировки окон

Прочие электрические стеклоподъёмники, кроме электрических стеклоподъёмников со стороны сиденья водителя, не работают. (стр. 125)



Переключатель двигателя выключается автоматически (автомобили с интеллектуальной системой входа и запуска)

Функция автоматического выключения источника питания срабатывает, если автомобиль в течение некоторого времени остаётся в режиме ACC или ON (двигатель не работает). (стр. 146)



**Во время движения подаётся предупреждающий звуковой сигнал**

Мигает индикатор напоминания о ремне безопасности Пристёгнуты ли водитель и пассажиры ремнями безопасности? (стр. 319) Горит индикатор стояночного тормоза Снят ли автомобиль со стояночного тормоза? (стр. 151) В зависимости от ситуации могут также подаваться предупреждающие звуковые сигналы других видов. (стр. 314, 321)



**Срабатывает сигнализация и звучит гудок автомобиля (при наличии)**

При настройке сигнализации не открывал ли кто-либо дверь внутри автомобиля?

Датчик обнаруживает такие ситуации, и срабатывает сигнализация. (Стр. 70)  
Чтобы выключить сигнализацию, переведите переключатель двигателя в положение ON или запустите двигатель.

Что делать, если... (Устранение неполадок)



**При выходе из автомобиля подаётся предупреждающий звуковой сигнал**

Отображается ли сообщение на многофункциональном дисплее?

Проверьте сообщение на многофункциональном дисплее. (Стр. 321)



**Горит ли контрольная лампа или отображается предупреждение**

Если горит контрольная лампа или отображается предупреждение, см. стр. 314 или 321.

**При возникновении проблемы**



**Если спущена шина**

Остановите автомобиль в безопасном месте и замените спущенное колесо запасным. (Стр. 324)



**Если автомобиль увяз**

Попробуйте процедуру, предусмотренную на случай, если автомобиль увяз в грязи или снегу. (стр. 341)

## 412 Алфавитный указатель

### Алфавитный указатель

#### А

- АНВ (автоматический дальний свет фар) ..... 159  
Безопасное вождение ..... 25

#### В

- Данные для технического обслуживания (топливо, уровень масла и т.д.) ..... 344  
Требования к техническому обслуживанию ..... 259  
Дверь багажника ..... 105

#### С

- CVT (бесступенчатая трансмиссия) 147  
Боковые двери ..... 101  
Колеса ..... 287  
Дети к в автомобиле ..... 38  
Перечень приборов освещения салона ..... 239  
Перечень мест хранения вещей ..... 241

#### Д

- Открывание крышки заливной горловины топливного бака ..... 165  
Переключатель фар ..... 156  
Лампы ..... 298  
Электрический стеклоподъемник ..... 123  
Регулярное техническое обслуживание ..... 261  
Позиционирование подкатного домкрата ..... 270  
Персонально настраиваемые функции ..... 359  
Советы по вождению зимой ..... 221  
Множественный выбор местности (автомобили с полным приводом 4WD) ... 210

- Меры предосторожности при управлении универсальным автомобилем ..... 223  
Многофункциональный дисплей .... 85  
Средства защиты детей ..... 38

#### Е

- Моторный отсек ..... 272  
Переключатель двигателя (зажигание) (автомобили без интеллектуальной системы входа и запуска) 142  
Переключатель двигателя (зажигание) (автомобили с интеллектуальной системой входа и запуска) ..... 143  
Капот ..... 269  
Система остановки двигателя ..... 67  
Что делать, если... (Устранение неполадок) ..... 368  
Рулевое колесо ..... 119  
Меры предосторожности в отношении выхлопных газов ..... 37  
Стеклоочистители и омыватели лобового стекла 162  
Датчик системы помощи при парковке Toyota ..... 197

#### Г

- Замена лент стеклоочистителей .... 290  
Буксировка прицепа ..... 141

#### Н

- Стеклоочиститель и омыватель заднего стекла ..... 163  
Задние сиденья ..... 115  
Груз и багаж ..... 139

Алфавитный указатель

**J**

Вождение автомобиля .....	134
Системы помощи при вождении ...	215
Переключатель режимов движения	208
Перед началом движения .....	24
Проверка и замена плавких предохранителей .....	296
Сигнал тревоги .....	70
Контрольные лампы и индикаторы	74

**K**

Фильтр кондиционера .....	288
---------------------------	-----

**L**

LTA (система отслеживания полосы движения).....	178
Шины .....	278
Давление в шинах .....	286

**N**

Внутреннее зеркало заднего вида	120
---------------------------------	-----

**P**

PCS (система предаварийной безопасности).....	172
---	-----

**Q**

Прочее оснащение салона автомобиля .....	248
Переднее сиденье .....	114
Чистка и защита внутренней отделки автомобиля .....	256
Наружная чистка и защита автомобиля .....	254

Панорамный люк .....	128
Динамический радарный круиз-контроль в полном диапазоне скоростей .....	186

**R**

Система отключения топливного насоса .....	313
Сведения о топливе .....	358
Если автомобиль перегрелся .....	339
Если автомобиль заливает водой или повысился уровень воды на дороге .....	307
Если автомобиль нуждается в буксировке .....	309
Если аккумуляторная батарея автомобиля разряжена	335
Если электронный ключ не работает должным образом (автомобили без интеллектуальной системы входа и запуска) 333	
Если двигатель не запускается .....	331
Если автомобиль увяз .....	341
Если горит контрольная лампа или звучит предупреждающий сигнал .....	314
Если спущена шина .....	324
При наличии нарушений в работе автомобиля .....	312
Если отображается предупреждение ..	321
Если утеряны ключи от автомобиля ...	333
Если требуется экстренно остановить автомобиль .....	306

**S**

Подушки безопасности SRS .....	30
Система кондиционирования воздуха с ручным управлением .....	228



## Алфавитный указатель

## Т

TOYOTA Connect .....	52
Toyota Safety Sense Безопасность интеллектуального вождения .....	167
Люк .....	125
Подголовники .....	117

## W

Наружные зеркала заднего вида ....	121
Аварийные сигналы .....	306
Элемент питания беспроводного дистанционного управления/электронного ключа.....	293
Переключатель противотуманных фар .....	161

## X

Система помощи при спуске .....	214
Оснащение багажного отделения ..	245
Системы, требующие инициализации .....	366
Переключатель режима движения по заснеженной поверхности (автомобили с полным приводом 4WD) 213	
Круиз-контроль .....	195

## Y

Ключи .....	96
Приборы (с 4.2 .. дюймовым дисплеем) .....	79
Приборы (с .....7-дюймовым дисплеем) .....	82
Информация о расходе топлива .....	93

## Z

Система удержания тормоза .....	154
---------------------------------	-----

Интеллектуальная система входа и запуска .....	109
Интеллектуальная система Stop & Start .....	202
Стояночный тормоз .....	151
Рычаг управления лампами поворотника .....	150
Система кондиционирования воздуха с автоматическим управлением .....	232
Меры предосторожности при самостоятельном техническом обслуживании .....	267
Ремни безопасности (сиденья) .....	26
Подогрев сидений .....	238

**Для автомобилей с навигационной системой см. «руководство пользователя навигационной системы» для получения информации о следующем оборудовании.**

- Навигационная система
- Устройство мониторинга кругового обзора

- Акустическая система

**Для автомобилей с мультимедийной системой см. «руководство пользователя мультимедийной системы» для получения информации о следующем оборудовании.**

- Акустическая система







## Ссылки на заправочные станции

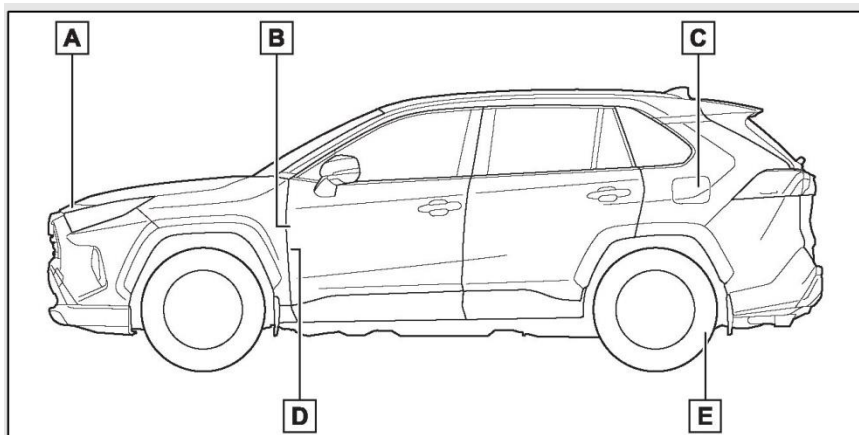

- А Рычаг дополнительной блокировки (стр. 269)  
 В Контрольный рычаг открывания крышки заливной горловины топливного бака (стр. 166)  
 С Крышка заливной горловины топливного бака (стр. 166)  
 D Рычаг открывания замка капота (стр. 269)  
 E Давление в шинах (стр. 355)

Объем топливного бака (справочно)	55 л
Тип топлива	Только неэтилированный бензин Стр. 350
Давление в холодных шинах	Стр. 355
Объем моторного масла (дозаправка после слива - справочно)	Стр. 350
Тип моторного масла	Стр. 350